

NAGY ANDOR

**„HIDAK A HATALOMBAN” – ROKONI ÖSSZEFONÓDÁSOK
ÉS NŐI KÖZVETÍTŐK BRASSÓ 18. SZÁZADI
VÁROSVEZETÉSÉBEN***

Eszterházy Károly Katolikus Egyetem

Összefoglalás

A tanulmány a 18. századi Brassó városvezetésének rokoni alapú hatalmi struktúráit vizsgálja, különös tekintettel a női ágakon keresztül érvényesülő politikai befolyásra. A kutatás kimutatja, hogy a városbírói és városgazdai tisztségek nem elszigetelten, hanem több generáción átívelő családi hálózatok részeként működtek, ahol számos vezető család – például a Seuler, Draudt, Herrmann, Filstich vagy Fronius – tartósan jelen volt a hivatali pozíciókban. A vizsgált házassági mintázatok rávilágítanak arra, hogy a nők házasságkötései stratégiai szerepet játszottak az elitcsoportok közötti kapcsolatok fenntartásában, s gyakran „híd”-szereplőként kötöttek össze különböző rokoni blokkokat. A hálózatelemzésen alapuló módszer feltárja a kapcsolati struktúra szerkezetét, a tisztségviselők közti rokoni távolságokat és a hálózat szempontjából fontosabb pozíciókat betöltő személyeket. A dolgozat következtetése alapján Brassó vezetése önreprodukáló, zárt elitet alkotott, amelyben a rokonsági hálózatok és a női közvetítők meghatározó szerepet játszottak a hatalom átörökítésében.

Abstract

The study examines the kinship-based power structures of eighteenth-century Braşov's (Kronstadt; Brassó) urban leadership, with particular attention to the political influence exercised through female lines. The research demonstrates that the offices of city judge and city administrator did not function as isolated institutional roles, but as parts of multi-generational family networks in which several leading families—such as the Seuler, Draudt, Herrmann, Filstich, and

* A tanulmány elkészítését az NKFIH (OTKA) K 134378 azonosítószámú, a Dualizmus kori parlamentarizmus regionális nézőpontból című pályázat támogatta.

Fronius lineages—maintained a continuous presence. The analysed marriage patterns reveal that women’s marriages played a strategic role in sustaining connections between elite groups and often served as “bridges” linking different kinship blocs. The methodology based on network analysis uncovers the structure of these relational patterns, the degrees of kinship distance between officeholders, and the individuals occupying key positions within the network. The study concludes that Braşov’s leadership formed a self-reproducing, closed elite in which kinship networks and female intermediaries were essential in the transmission of power.

Kulcsszavak: rokonsági hálózat, női közvetítők, házassági stratégia, városi elit, történeti hálózat kutatás.

Keywords: kinship network, female intermediaries, marriage strategy, urban elite, historical network analysis.

Bevezetés

Jelen tanulmány célja annak vizsgálata, hogy a 18. századi Brassó városvezetésében kimutathatók-e mintázatok a politikai hatalom családi-rokoni – különösen a női kapcsolati ágakon keresztül történő – tovább örökítésében. A korábbi kutatók arra utalnak, hogy a városvezetés nem elszigetelt intézményi rendszerként, hanem egy több ágon összefonódó rokonsági háló részeként működött.¹ Ennek megfelelően azt elemzem, mely családok tagjai töltötték be a század során a legfontosabb hivatali pozíciókat, és azonosíthatók-e olyan rokoni hálózatokból álló koalíciók, amelyek hosszabb távon is képesek voltak megőrizni politikai befolyásukat. Ha e csoportok kijelölhetők, feltárhatóvá válik, mely nők kötötték össze házasságaik révén a hatalmi blokkokat, és kik játszottak informális „híd”-szerepet az elit különböző csoportjai között.

Véleményem szerint ez a megközelítés értékes megfigyelésekre ad lehetőséget a nőtörténeti kutatások számára, mivel rámutat arra, hogy a városi elit nőtagjai – jóllehet formális közhivatalt nem viselhettek, mégis – közvetett módon befolyással rendelkeztek a politikai és gazdasági kapcsolatháló alakításában. A házasságok a kora újkori Brassóban nem pusztán családi döntések voltak, hanem a hatalmi pozíciók biztosításának, illetve a társadalmi státusz átrendezésének tudatos eszközei. A női ágak vizsgálata ezért elengedhetetlen ahhoz, hogy a

¹ Nagy 2021: 235–252, Nagy 2024: 130–160.

városvezetés működését ne kizárólag a férfi tisztségviselők intézményi oldaláról, hanem a rokonsági hálózatok összetett rendszerében figyeljük meg.

Az írásom – egy rövid módszertani bevezetőt követően – két nagy tematikus egységre tagolódik. Az első a városvezetés intézményi és személyi szerkezetét, valamint a tisztségviselés dinasztikus mintázatait ismerteti, míg a második a nők közvetítő szerepére, a házassági stratégiákra és a rokoni hálózatok működésére fókuszál, hogy feltárja a politikai befolyás társadalmi összefüggéseit.

Módszertan

A jelen írás elkészítéséhez elsősorban a 18. századi brassói városvezetés személyi összetételét kellett rekonstruálnom. Ennek alapjául Friedrich Stenner² és Gernot Nussbächer (1939–2018)³ hivatali névtárai szolgáltak. A hivatalviselők között fennálló rokoni kapcsolatok feltérképezéséhez Erich Jekelius (1889–1970) *Genealogie Kronstädter Familien* című, kilenckötetes genealógiai szintézisét használtam fel, amely részletes és megbízható áttekintést nyújt a brassói családokról.⁴

A munkám végén található *Függelék* fejezet 1. és 2. számú melléklete részletesen bemutatja a dolgozatban vizsgált városvezető pozíciók betöltőit. Fontosnak tartottam feltüntetni a városgazdák és városbírók – mint férjek – egyéni azonosítóját, nevét és hivatali idejét, valamint feleségeik azonosítóját, nevét és házasságkötésük időpontját.⁵

Az összegyűjtött adatokból relációs adatbázist állítottam össze, amely nemcsak a személyek és kapcsolatok rendszerezését tette lehetővé, hanem a hálózatelemzés módszereinek alkalmazását is. A hálózati struktúra elemzéséhez szomszédsági mátrixot is készítettem (lásd a jelen írás *Függelékének* 3. táblázatát), amely a vezető tisztségviselők közötti – a legrövidebb rokoni kapcsolatokra vonatkozó – összefüggések teljes körű áttekintését teszi lehetővé.⁶ Ez a mátrix nyújt lehetőséget a kapcsolati sűrűségek megfigyelésére, valamint a hálózatok fontosabb személyeinek azonosítására is. Itt válnak szükségessé az előzőekben említett azonosítók is, mivel a rokonsági mátrix táblázatában – terjedelmi okokból – már csak ezekkel hivatkozom az érintett személyekre.

² Stenner 1916.

³ Nussbächer 1999.

⁴ Jekelius 1965. A vizsgált családok részletes genealógiai ábráit a GenoPro szoftver segítségével készítettem el.

⁵ A módszertanról részletesebben: Nagy 2019: 80–86, Nagy 2024: 21–28.

⁶ Barabási 2016: 66–67.

A rokonsági távolságok értelmezéséhez elengedhetetlen a *lépésszám* (másként *úthossz*) fogalmának rövid ismertetése. A lépésszám az utat alkotó élek (kapcsolatok) száma.⁷ A fogalom a hálózat egyik legfontosabb mutatója, mivel a segítségével térképezhető fel, milyen mértékben fonódott össze egy közösség, illetve mennyire távoliak a tagjai közötti kapcsolatok.⁸ A lépést a nemzések számával, illetve a házastársakkal együtt veszem a jelen írásban figyelembe, hiszen a családszerkezeti szerepek csak együtt értelmezhetők. Egy személy „lépése” önmagában nem árulja el, milyen súllyal jelenik meg a családfában. A nemzések száma és a házastársak köre önmagában módosítja a rokonsági háló kiterjedését, így a lépés jelentősége csak ezekkel együtt értelmezhető – a közös ősön vagy a házassági kapcsolaton keresztül. Így tehát a házaseleket, úgy, ahogy a szülőket is, a gyermeküktől egy lépésre, a házastárs szüleit vagy a testvéreket két lépésre, az unokatestvéreket pedig négy lépésre (stb.) értelmezem egymástól a jelen munkámban.

A hálózati távolságok vizsgálata mellett fontos szerepet kap a „híd” fogalma is. A hálózatelemzésben *híd*nek azokat a személyeket vagy kapcsolatokat nevezzük, akik vagy amelyek két különálló családi csoportot kötnek össze, és akik vagy amelyek eltávolítása esetén a hálózat jelentősen szétesne vagy töredezetté válna.⁹ Így a „híd szereplők” olyan pozíciót foglalnak el, amely lehetővé teszi számukra, hogy különböző családi ágak között közvetítsenek, továbbá informális befolyást gyakoroljanak a rokonsági csoportok közötti kapcsolatokra. Ilyen híd szereplő például az a személy, aki özvegyként újrَاهázasodik, és így két, korábban kevésbé összekapcsolódó családi csoportot köt össze egy újabb házassági útvonal révén. A történeti genealógiákban ezek a hidak általában házassági kapcsolatokon vagy olyan családtagokon keresztül azonosíthatók, akik több jelentős rokonsági hálóba is beágyazódnak.

Fontos megemlíteni még, hogy a kialakított adatstruktúra révén mód nyílik a rokonsági kapcsolatok vizuális megjelenítésére és azok hálózati összefüggéseinek feltárására is.¹⁰ A hálózatelemzés ilyen módon nemcsak a kapcsolati mintázatok azonosítását segíti elő, hanem rávilágíthat a városvezetői elit belső struktúráira is. Ezek olyan jelenségek, amelyek hagyományos történeti eszközökkel aligha vagy csak jóval nehezebben tehetők láthatóvá.

⁷ Barabási 2016: 75.

⁸ Bővebben Reinhard 1979: 9–41. A kapcsolatháló-elemzés fontos módszertani megfigyeléseire hívja fel a figyelmet Ballabás Dániel is. Ballabás 2019: 33–67.

⁹ Barabási 2016: 79–80; Szántó–Tóth 2011: 8.

¹⁰ A hálózati vizualizációkat a Gephi hálózatvizualizációs szoftver, valamint az R programozási nyelv *igraph* hálózatelemző könyvtára (csomagja) segítségével készítettem.

1. A 18. századi városvezetés személyi összetétele

1.1 A hivatalviselés dinasztikus mintázatai

A módszertani keretek ismertetése után a vizsgálat első lépéseként szükséges áttekinteni, kik töltötték be a főbb városi tisztségeket a 18. század folyamán, és milyen mintázatok rajzolódnak ki a hivatali utánpótlásban. Éppen ezért a továbbiakban a 18. századi brassói városvezető elit legfontosabb tisztségviselőinek személyi összetételét vizsgálom.¹¹ A vizsgálat alapját képező két vezetői tisztség – a városbíró (*judex, Stadtrichter*) és a városgazda (*villicus, Stadthann*) – a korszakban egymást kiegészítő, ám eltérő presztízsű pozíciót jelentett. A városbíró a város jogi, politikai és igazgatási hatalmának legfőbb letéteményese volt, míg a városgazda a gazdasági ügyek és az infrastruktúra irányításáért felelt.¹² A rendelkezésre álló források alapján egyértelmű mintázat rajzolódik ki: a városbíró rendszerint a korábbi városgazdák közül választották,¹³ és a városbírói tisztséget betöltők soha nem tértek vissza alacsonyabb rangú hivatalba. A karrierút tehát egyirányú volt, ami jól mutatja ennek a hatalmi struktúrának a zártságát és a tisztségekhez kapcsolódó presztízs hierarchikus jellegét is.

A városbírók

A 18. század folyamán Brassóban összesen harmincegy alkalommal került sor városbíró-választásra. A pozíciót betöltő egyének körében tizennyolc olyan személyt ismerünk, akik korábban betöltötték már ezt a tisztséget, majd később ismét megválasztották őket (lásd a *Függelék* 1. táblázatát). Mindez azt sejteti, hogy a városvezetésben bizonyos családok tartósan és ismétlődően képviselhették magukat, sőt egyes dinasztiák több generáción keresztül is meg tudták őrizni befolyásukat a városi politikában. Ahhoz, hogy ezt eldönthessük, a rokonsági kapcsolatokat kell alaposabban megvizsgálnunk.

E kérdésnek a megválaszolásában kézenfekvőnek tűnik az azonos családnevet viselő személyek közötti rokonsági kapcsolat vizsgálata. E tekintetben két családot lehet megemlíteni, akiknek több tagjuk is viselte a városbírói tisztséget: a

¹¹ Korábbi kutatásaim a brassói szász vezető családok érvényesülési stratégiáit, valamint az egyházi és világi hatalmi pozíciók családi összefonódásának mértékét tárták fel 1650–1750 között. Lásd: *Nagy* 2024.

¹² *Müller* 1941: 29–30, 40–42.

¹³ Lásd Gernot Nussbächer (1939–2018) brassói levéltáros-történész kronologikus tisztségviselői adattárát: *Nussbächer* 1999: 286–293.

Draudt család két, míg a Seuler család három főt adott Brassó városvezetésének a század során.

A Draudt család esetében Georg (1661–1728) és Joseph August (1737–1798) személye emelhető ki. Genealógiai értelemben rokonságban álltak egymással, ám a kapcsolat hagyományos rokoni kategóriákkal nem írható le. A közöttük fennálló kapcsolati távolság – a korábban ismertetett „lépés” fogalom alapján – a *Függelék* 3. táblázatának adatai szerint hat lépésnek számít, ami már viszonylag távoli rokoni viszonyt jelöl.¹⁴ A kapcsolat említése azonban mégis indokolt, mivel egyrészt jelzi, hogy a felek rokonságban álltak egymással, másrészt arra is rámutat, hogy a Draudt család két városbíró tagja között csupán távolabbi rokoni viszony állt fenn.

Szükséges megvizsgálni a Seuler családnak azt a három tagját is, akik szintén betöltötték a városbírói tisztséget a vizsgált évszázadban. A genealógiai vizsgálatok alapján Bartholomaeus (1649–1715) és Lucas (1661–1735) között mindössze két lépés távolság figyelhető meg, ami jelen esetben testvéri kapcsolatot jelent. Bartholomaeus (1649–1715) és Johann Traugott (1697–1757) között háromlépésnyi távolság volt, vagyis nagybáty–unokaöcs viszony fűzte őket egymáshoz. Lucas (1661–1735) és Johann Traugott (1697–1757) között pedig mindössze egy lépés távolság állapítható meg, azaz apa és fiú egymást követve töltötték be a legfőbb városi hivatalt.¹⁵

Össességében jól látható, hogy mind a Draudt, mind a Seuler család több generáción át jelen volt a városbírói tisztségben, és a 18. század folyamán több személy is ismételten a város élére került.

A városgazdák

A városgazdák esetében harmincnyolc alkalommal választottak új tisztségviselőt a 18. században, ami huszonhárom személy között oszlott meg (*Függelék* 2. táblázat). Az előbbiekhöz képest a városgazdai hivatalban tehát jóval gyakoribb volt a személyi rotáció és a korábbi tisztségviselők visszatérése, míg a városbírói pozíció ezzel szemben nagyobb stabilitást és hosszabb, kevésbé megszakított hivatali ciklusokat mutatott.

A táblázatok adatait családok szerinti bontásban vizsgálva megállapítható, hogy mindkét tisztség esetében tizenhat család azonosítható. A városgazdák körében 6 olyan család van, amelyeknek több tagja is betöltötte a vizsgált

¹⁴ A *Függelék* 3. táblázatának ID-azonosítóit a *Függelék* 1. és 2. táblázata oldja fel.

¹⁵ *Jekelius* VIII. 44–46.

évszázadban a hivatalt. Ezek a *Seuler* (Bartholomaeus, Lucas és Johann Traugott), a *Draudt* (Georg és Johann), a *Fronius* (Michael és Michael Traugott), a *Tartler* (Valentin és Andreas), a *Closius* (Martin és Martin Gottfried), valamint a *Herrmann* (Georg és Georg Michael Gottlieb) családok. Ez egyfelől arra utal, hogy a hivatal betöltése nem véletlenszerű, hanem egy zárt elitkörnek volt rá lehetősége. Ebből pedig az következik, hogy a pozíciók gyakran ugyanazon rokonsági hálózatok kezében összpontosultak.

A Seuler família esetében ugyanazok a személyek jelennek meg, akiknek rokoni kapcsolatait a városbírók kapcsán már részletesen ismertettem. A Draudt családnál csak távolabbi rokoni viszony, mintegy hat kapcsolati lépésnyi távolság azonosítható.¹⁶ A Fronius család tagjai között négylépésnyi rokonsági kapcsolat állapítható meg.¹⁷ Az említett Tartlerok esetében három kapcsolati fok (unokaöcs-nagybáty) távolság figyelhető meg.¹⁸ A Closius,¹⁹ illetve a Herrmann családok esetében közvetlen, apa–fia kapcsolat mutatható ki.²⁰

A fent bemutatott eredmények tehát arra utalnak, hogy a város vezetésében az említett családok tartósan és több generáción keresztül is megőrizték befolyásukat. Továbbá míg a városbírók esetében csupán két család – a Seuler és a Draudt – tudta hosszabb távon megőrizni pozícióját, addig a városgazdák körében ennél szélesebb körű családi kontinuitás figyelhető meg.

Az alábbi táblázat az eddigi megfigyeléseket foglalja össze.

Tisztség	Tisztviselőváltások gyakorisága százéves időtávon	Tisztséget betöltő különálló személyek száma száz év alatt	A különböző családok száma
Városbíró	31	18	16
Városgazda	38	23	16

1. táblázat: A vezető hivatalok személyi változásainak aránya Brassóban (18. század)

1.2 A hivatali ciklusok időbeli dinamikája

A városvezető tisztségek betöltőinek életkora fontos információt nyújt a hivatali karrier ívéről és a városi elit utánpótlásának jellegéről is. Éppen ezért indokolt megvizsgálni a két vezető tisztséget betöltő személyek életkori megoszlását. A

¹⁶ Johann személye családi kapcsolat révén Georg sógora apjának az unokája lehet. Lásd *Jekelius* II. 94–99.

¹⁷ Michael Traugott apai ágon Michael unokaöccsének fiaként állt rokonságban vele. Lásd: *Jekelius* III. 74–91.

¹⁸ Andreas Tartler Valentin unokaöccse volt. Lásd: *Jekelius* VIII. 97–121.

¹⁹ *Jekelius* II. 22–34.

²⁰ *Jekelius* IV. 53–60.

városgazdák átlagosan 50 évesen léptek hivatalba,²¹ míg a városbírók valamivel idősebben, átlagosan 56 éves korukban²² kezdték meg szolgálatukat²³ – ami jól illeszkedik a város 17–18. századi társadalmi mintázatához.²⁴ Ez arra utal, hogy a városgazdai tisztséget többnyire tapasztalt, idősebb férfiak töltötték be – negyven év alatti személy nem fordul elő közöttük. A városbírói tisztség ezzel szemben jellemzően az idősebb, nagyobb tekintéllyel bíró személyek számára volt elérhető. Az életkori különbség egyúttal a városi hatalmi struktúra hierarchiáját is tükrözi: a városgazdai hivatal sok esetben előkészítette a városbírói szerep betöltését.

Mindezzel együtt a városi elit hivatalviselésének dinamikája a hivatali évek számának alakulásában jól tükröződik. A szolgálati évek összesítése alapján a brassói városgazdák átlagosan öt év körüli időt töltöttek a hivatalukban, de az egyes életpályák között jelentős eltérések figyelhetők meg. A hivatali ciklusok hossza meglehetősen változatos: a legrövidebb megbízatások mindössze egyévesek voltak (például 1728-ban és 1763-ban), míg a leghosszabb, megszakításokkal számított szolgálati idő 12–13 évre is kiterjedt. Ez utóbbi két legjelentősebb példája Georg Czako, aki három külön ciklusban összesen 12 évet töltött a városgazdai hivatalban, valamint Georg Michael Gottlieb Herrmann, akinek hivatali ideje 13 évet tett ki. A legtöbb városgazda azonban 3–6 év közötti időtartamra kapott megbízást.²⁵

A városgazdák közül négy személy – Georg Czako, Lucas Seuler, Paul Chrestels és Christoph Neidel – tért vissza többször is a hivatalába. Az ő ciklusaik átlagosan 2–3 évig tartottak, és köztük hasonló hosszúságú szünetek figyelhetők meg. Ez a mintázat – ahogyan azt korábban is érintettük – arra utal, hogy a városgazdai hivatal rotációs rendszerben működött: a tanács tagjai között körforgásszerűen osztották el a város gazdasági irányításával járó feladatokat. Közülük különösen Georg Czako és Lucas Seuler emelkedett ki több ciklussal.

²¹ A legfiatalabb városgazdák – mint Andreas Tartler (42), Georg Rheter (43) vagy Christoph Seewald (46) – a 18. század közepén tűnnek fel, ami a generációváltás és az elit fokozatos fiatalodásának jele is lehet. Ugyanakkor a legtöbb városgazda 48–55 éves korában lépett hivatalba, például Georg Czako (49), Martin Schneeweiss (52), Valentin Tartler (51) vagy Lucas Seuler (55). A legidősebbnek Petrus Hiemesch számított, aki a társaitól jóval idősebben, 72 éves korában töltötte be a városgazdai tisztséget.

²² A legfiatalabb városbíró Johann Gottlieb Wolff Wentzel volt, aki 43 évesen lépett hivatalba, míg a legidősebbek Georg Jeckel és Lucas Seuler, akik 72 éves korukban töltötték be a városbírói tisztséget.

²³ A több ciklusban hivatalba lépő személyek esetében a hivatalviselésük kezdetének dátumát vettem alapul.

²⁴ Nagy 2024: 96.

²⁵ Adódik a kérdés, hogy a rövidebb, egy- vagy kétéves ciklusok miért értek olyan korán véget. Esetleg alkalmi helyettesítéseket vagy a tanácson belüli átmeneti megoldásokat tükrözik? Erre a kérdésre a vizsgált család- és hivaltörténeti források nem nyújtanak magyarázatot.

A városbírók körében még látványosabb az ismétlődés mintázata: öten – Georg Draudt, Stephan Filstich, Samuel Herbert von Herbertsheim, Joseph Traugott Schobel és Michael Traugott Fronius – viselték a városbírói tisztséget megszakításokkal, akár több alkalommal is. A legszembetűnőbb eset Stephan Filstiché, aki öt különböző időszakban (1714–1736 között) is a város élére került, közte rövidebb szünetekkel. Georg Draudt négy külön ciklusban, Herbertsheim három, míg Schobel és Fronius két-két ciklusban tért vissza a város vezetésébe.

2. A nők mint a város hatalmi kapcsolatainak összekötői

2.1 Házassági minták a brassói városi elitben

A városvezető elit házassági mintázatainak vizsgálata rávilágít arra, miként épült be a házasság intézménye a 18. századi brassói társadalom hatalmi és rokoni szerkezetébe. Éppen ezért indokolt megvizsgálni, hogy a tisztviselők és feleségeik házasságkötései átlagosan mikor történtek.

A városgazdák és városbírók első feleségei átlagosan 17 éves korukban kötöttek házasságot, ami a korabeli társadalmi normákhoz igazodva jól tükrözi a hagyományos házasodási mintát.²⁶ A legfiatalabb menyasszony 14, a legidősebb 20 éves volt, vagyis az életkori különbségek viszonylag szűk határok között mozogtak. A kis, 1,7 év körüli szórás arra utal, hogy a házasságkötés ideje e társadalmi rétegben meglehetősen egységes volt.

Ezzel szemben a későbbiekben városgazdának és/vagy városbírónak megválasztott tisztviselők első házasságkötéskori életkora átlagosan 24–25 év volt. Az életkorok szórása itt is kicsinek mondható, mindössze 1,9 év, ami ugyancsak arra utal, hogy a házasodás életkora viszonylag egységes volt e társadalmi csoportban is. A legfiatalabb férfi 20, a legidősebb 29 évesen nősült.

Érdekes azonban megvizsgálni a legfiatalabb és a legidősebb korban házasodó városi tisztviselőket is. A nagyon fiatalon kötött házasságok feltehetően a pályakezdést szolgálhatták, míg az idősebb korban az újránházasodásból eredő frigyek inkább a politikai pozíciók megerősítését, a család társadalmi beágyazottságának megújítását célozhatták.

A 18. századi brassói tisztviselők közül a legfiatalabb korban házasodó városgazda Georg Rheter (1709–1757) volt, aki 1729-ben, húszévesen kötött házasságot az ekkor mindössze tizenöt éves Martha Boesszal (1714–1747). A Boes családról viszonylag kevés adat maradt fenn a korabeli családtörténeti forrásokban. A házasságkötés időpontjához legközelebb eső ismert személy Thomas Boes

²⁶ Nagy 2024: 88.

(1642–1712), aki több mint két évtizeden keresztül, haláláig a brassói magisztrátus szenátoraként tevékenykedett.²⁷ Mivel Martha Boes felmenői között nem azonosíthatók más, társadalmi pozíciót betöltő személyek, csupán feltételezhetjük, hogy Thomas Boes révén egy szenátori család leányaként tartozhatott a városi elit köréhez. Ez magyarázhatja, hogy Georg Rheter – aki házasságkötése idején még nem töltött be semmilyen városi tisztséget, jóllehet édesapja a magisztrátus szenátora volt²⁸ – éppen a Boes családból választott feleséget. A frigy mindkét fél számára előnyösnek bizonyulhatott: Georg Rheter a házasság révén egy, a városi tanácsban beágyazott családdal erősítette társadalmi pozícióját, míg Martha Boes számára a kapcsolat a tisztviselői körökbe való bejutást és társadalmi presztízsének megerősítését jelenthette.

Johann Traugott Seuler von Seulen (1697–1757) esete hasonló mintát mutat. Ő 1723-ban, huszonhat évesen vette feleségül Sara Chrestelst (1706–1772), aki akkor tizenhét éves volt. Mindkét család – a Seuler és a Chrestels – a városvezetés meghatározó tagjai közé tartozott, így a házasság egyértelműen a politikai befolyás hálózati megerősítését szolgálta. A fiatal feleség itt is a kapcsolatok „hídját” képezte, aki révén a két rokoni ág – az orvosi és tanácsosi tisztségeket viselő Seuler rokonság, valamint a Chrestels család – szorosabb szövetségbe került. Ha a Chrestels család érintett tagjait genealógiai ábrán is szemügyre vesszük, jól kirajzolódnak a rokoni kapcsolatok a Seuler, az Igel és a Draudt családokkal is.

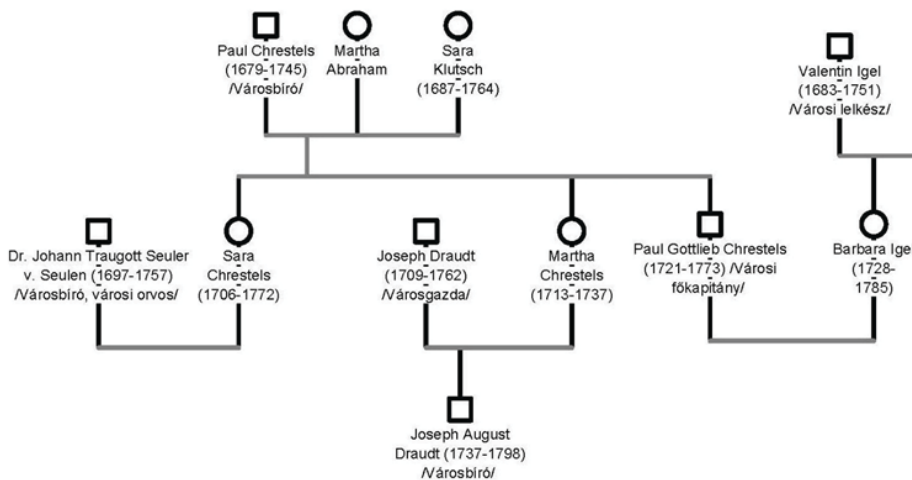

1. ábra: A Chrestels család genealógiájának egy részlete, a Seuler, az Igel és a Draudt családok közötti rokoni összefonódásokkal

²⁷ Stenner 1916: 17.

²⁸ Petrus Rheter (†1725) 1711-től haláláig a brassói városi tanács tagjaként tevékenykedett. Lásd: Stenner 1916: 113.

A harmadik példa Simon Petrus Schnell (1729–1794) és Anna Maria Scheipner (1753–1826) házassága, amely 1770-ben kötött. ²⁹ A férj ekkor negyvenegy, a feleség mindössze tizenhét éves volt, ami a korszak egyik legnagyobb életkori különbségét mutatja. Ennek hátterében a férj atipikus karrierpályája fedezhető fel: teológiai kandidátusként végzett a jénai egyetemen, majd hazatérve az egyházi pálya felé indult, és adjunktusként tanított a Honterus Gimnáziumban. Ezt követően azonban világi karriert választott, a városi magisztrátus szolgálatába lépett, ahol a házasságkötés idején városi titkárként (*Sekretär*) dolgozott. Pályája ezt követően folyamatosan ívelt felfelé: 1776–1778 között helyettes jegyző (*Vize-Notär*), 1781–1785 között tanácsos (*Senator*), majd 1786–1790 között városgazda volt. ³⁰

A házasságkötés szempontjából érdemes megvizsgálni mindkét fél családi hátterét. Anna Maria a brassói Scheipner nemzetségből származott. Apja, Johannes Scheipner (1728–1808), posztókereskedő és takácsmester (*Tuchmacher*) volt, aki maga is a városi elitbe beágyazott ágból származott: nagyapja, Michael Scheipner (1679–1751), több cikluson át szenátorként tevékenykedett. A tágabb rokonságban is számos tisztségviselő azonosítható: Simon Scheipner (1660–1729) – Anna Maria dédnagybátyja – több mint három évtizeden át szolgált szenátorként, míg Samuel Scheipner (1692–1737) városkapitányi (*Stadthauptmann*) és szenatori hivatalt is betöltött. Anna Maria két dédnagynénje, Rosina (1702–1722) és Sara Scheipner (1710–1797) szintén a városi vezetői réteghez kötődött, mivel férjeik szenátorként, illetve Georg Herrmann (1704–1763) esetében városgazdaként működtek. A család másik, 18. századi ága Bartholomaeus Scheipner (1727–1744) révén szintén hosszabb tanácsai jelenlétet mutat, ami a Scheipner család mély és tartós beágyazottságát jelzi a brassói patríciusi elitben. ³¹

A férj családja hasonlóan előkelő háttérrel bírt: a Schnell család több generáción át töltött be vezető városi tisztségeket, apja és nagyapja egyaránt a brassói szenátus tagjai voltak, ami a család tartós jelenlétét bizonyítja a városi politikai elitben. A házasság így egy teológiai képzettségű városi tisztviselő és egy fiatal patríciusnő frigyeként értelmezhető, amelyben a két fél családi háttere kölcsönösen megerősítette egymást, és feltehetően elősegítette Simon Petrus Schnell társadalmi és hivatali felemelkedését egészen a városbírói szintig.

²⁹ *Jekelius* VII. 123.

³⁰ Lásd: *Szabó–Szögi* 1998: 407. nr. 3507.; *Stenner* 1916: 129.

³¹ *tenner* 1916: 121–122.

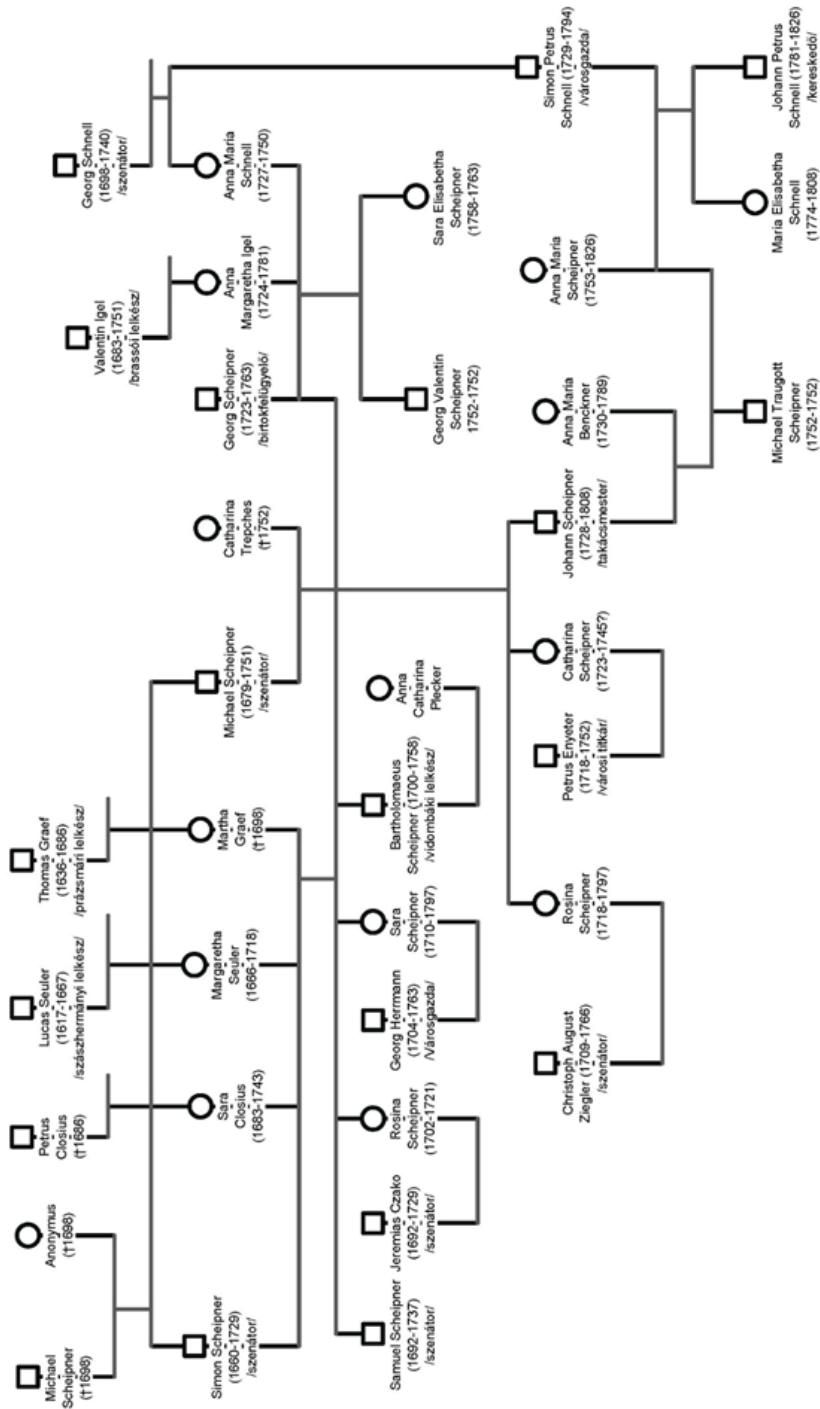

2. ábra: A Scheipner család genealógiájának részlete

A városi elit házassági stratégiáinak egyik különösen beszédes vonása, hogy több vezető tisztségviselő idős korában is házasságot kötött. Az egyik legkirívóbb példa Stephan Filstich (1657–1737) esete, aki harmadik házasságát 74 éves korában kötötte Anna Maria Herrmann-nal (1679–1744), aki ekkor 52 éves volt.³² Mindkét fél özvegyként lépett házasságra, ami a városi elitben gyakori jelenségnek számított. E frigy révén két, korábban is meghatározó család – a Filstich és a Herrmann – kapcsolódott össze újra. A házasság így a társadalmi stabilitás és hatalmi folytonosság biztosításának eszközeként értelmezhető.

Hasonlóan látványos életkorebeli különbség figyelhető meg Bartholomaeus Seuler (1649–1715) és szintén az előbb említett Anna Maria Herrmann (1679–1744) házasságánál, amely 1710-ben, a férj 61 éves, a feleség 31 éves korában kötött. A Herrmann család itt is kulcsszereplő, hiszen e házasság révén a Seuler ház – amely több orvost és városvezetőt adott Brassónak – egy másik tisztviselői dinasztiával erősítette meg rokoni kapcsolatait.³³ A 30 éves életkori különbség jól mutatja a korabeli társadalmi szokást: a nők fiatalabb életkora a kapcsolati mobilitás lehetőségét jelentette, míg a férfiak számára az új házasság a hatalmi és gazdasági újrapozicionálás eszköze volt.

A városi tanács tagjai közül Michael Enyeter (1711–1784) is idősebb korban, 58 évesen házasodott másodszer Theresia Neffivel (†1810). Bár a feleség életkora nem ismert, a források alapján a házasság özvegyi státuszon alapuló szövetségnek tekinthető.

A következő példa Martin Closius (1686–1752), aki ugyan első házasságát még fiatalon, 26 éves korában kötötte Catharina Greissinggel (1694–1768), de pályája későbbi szakaszában, már 62 éves városbíróként is házastársi kapcsolatban élt. Az ő esete arra mutat rá, hogy a hosszú hivatali életutak során a feleségek társadalmi háttere fontos szerepet játszott abban, miként tudta a férfi megtartani politikai pozícióját és a család rangját. Catharina Greissing egy tehető, polgári származású család tagja volt, aki házassága révén a városi patriciátus körébe emelkedett – a női mobilitás tipikus példjaként.

Végül Georg Draudt (1661–1728) esetében a házassági adatok arra utalnak, hogy az első frigyét még fiatalon, 22 évesen kötötte, de későbbi életében is valószínűsíthetően újraházasodott. Az ő esetében a család neve több generáción át visszatér, ami azt mutatja, hogy a Draudt család női tagjai és házassági szövetségei több tisztségviselői dinasztiát is összekapcsoltak, különösen a Rheter és Seuler ágakkal. Ez a folytonosság jól érzékelteti, hogy az idősödő férfiak házasságai a családi kapcsolatháló megerősítésének tudatos eszközei voltak.

³² *Jekelius* III. 12.

³³ *Jekelius* IV. 57.

A bemutatott példák egyértelműen arra utalnak, hogy a házasságok révén a városi elit családjai tartós és többirányú rokoni szövetségeket hoztak létre. A Rheter–Boes, Seuler–Chrestels vagy Schnell–Scheipner frigyek mind azt mutatják, hogy a házasságok a politikai beágyazottság, a társadalmi felemelkedés és az elitcsoportok közötti „hidak” kiépítésének fontos eszközei voltak. Különösen szembetűnő a Herrmann, Scheipner, Seuler és Draudt család nőtagjainak szerepe, akik házasságaik révén több „patrícius” ágat is összekapcsoltak, és így közvetítőként hozzájárultak a hatalmi hálózat fenntartásához. A késői (újra)házasságok gyakorlata pedig csak tovább erősíti ezt a képet: a Filstich–Herrmann vagy a Seuler–Herrmann házasságok jól mutatják, hogy az idősebb korban kötött frigyek is tudatos politikai és rokoni szövetségként működtek.

2.2 A brassói városi elit szomszédsági mátrixa

Izgalmas kérdést vet fel, hogy a városbírók és az azzal egyidejűleg városgazdai tisztséget betöltők között mennyire volt szoros a rokoni kapcsolat.³⁴ A két vezető pozíció együttes vizsgálata nemcsak a helyi elit működésére világít rá, hanem arra is, hogy a házassági kapcsolatok miként erősítették meg a politikai pozíciókat, vagyis hogyan fonódott össze a családi és politikai befolyás a városi elitben.

Ha a brassói városbírók és városgazdák közötti (legrövidebb) rokoni távolságokat vizsgáljuk (a szomszédsági mátrixot), láthatóvá válik, hogy ezek jól elkülönülő távolságcsoportokba (lépésekbe) rendeződnek. Ez a rokoni összefonódások szerkezetét és a politikai elit belső kapcsolati sűrűségét is érzékelteti (lásd a 2. táblázat, illetve a *Függelék* 3. táblázatának eredményeit).

³⁴ A városbírók és városgazdák párosításai a *Függelék* 1. és 2. táblázatában közölt eredmények között szerepelnek.

Lépés	Kapcsolatok száma
1	2
2	15
3	18
4	44
5	50
6	89
7	56
8	46
9	29
10	2

2. táblázat: A városbíró–városgazda kapcsolatok lépésszám szerinti megoszlása³⁵

Elsőként fontos kiemelni, hogy a két vezető tisztséget betöltő személyek között minden esetben kimutatható valamilyen rokoni kapcsolat. Ha pedig a kapcsolati távolságokat emelkedő sorrendben vizsgáljuk, látható, hogy a közvetlen, 1–2 lépéses viszonyok aránya alacsony. Egy lépés távolságra mindössze két kapcsolat azonosítható, és mindkettő házastársi vagy özvegyi eredetű: Bartholomaeus Seuler és Stephan Filstich, illetve Michael Fronius esetében a rokoni összekötést a megözvegyült feleségek újraházasodása hozta létre. Ráadásul mindkét esetben ugyanaz a személy, Anna Maria Herrmann (1679–1744) töltötte be a közvetítő, „híd”-szerepet a hálózatban. A kétlépéses kapcsolatok száma 15, amelyek jellemzően olyan ismétlődő viszonyokat fednek, mint a *vő-após*, *nagyapa-unoka*, *mostohaapa-mostohafia*, illetve a *feleség* vagy az *anya korábbi házastársához fűződő kapcsolatok*. Mindez azt is jelzi, hogy a városbírók és városgazdák között a legközvetlenebb családi összefonódások csak ritkán fordultak elő, és nem jellemezték a rokoni hálózat általános mintázatát.

A 3–5 lépéses sávban a rokoni kötelékek túlnyomó többsége *vő-após*, *sógori* és *unokaági* láncolatokból áll. Jellemző példák a rokoni kapcsolatok összetettségére a „*mostohafiának az apósa*”,³⁶ a „*feleségének a sógora* (másként: *a felesége*

³⁵ A szomszédsági mátrix (a *Függelék* 3. táblázata) minden kapcsolatot kétszer tartalmaz, de a párokat a számítás során csak egyszer veszem figyelembe.

³⁶ Például Georg Jeckel (1635–1708) és Georg Draudt (1661–1728) között vagy Samuel Herbert von Herberstheim (1693–1747) és Martin Closius (1686–1752) között.

volt férjének a testvére)",³⁷ illetve a „vőjének az apósa”³⁸ típusú kapcsolatok. Az ötlépéses viszonyokban már megjelennek a generációkat áthidaló, de még jól követhető ágak is: például Andreas Rheter (1648–1707) unokájának felesége Georg Draudt (1661–1728) unokája volt, míg Christoph Seewald (1696–1754) unokaöccsének felesége Georg Rheter (1709–1757) leánya volt. Ez a minta arra enged következtetni, hogy a városi elit kapcsolatai tudatos házassági stratégiák mentén alakultak ki, bár e stratégiák inkább a tágabb rokoni és társadalmi köröket célozták, semmint a legközelebbi családi kapcsolatokat.

A 6 lépéses és az annál távolabbi kapcsolatok a tisztviselői elit hosszú távú, többgenerációs összefonódásait rajzolják ki. Ezeknél a viszonyoknál a rokonság gyakran többszörös házassági közvetítéseken, oldalági „nász-” és „sógor” ágakon keresztül épül fel (pl. „a menyének a sógora” vagy „nászurának unokaöccse”), ami egy, a városvezetésen belül széles kiterjedt, tartósan integrált elit képét mutatja. Egyúttal a távoli, 6–9 lépéses távolságok azt is sugallják, hogy a tisztviselői körhöz tartozás nem egy-egy „családi klán” közvetlen vérrokonsági zártságán alapult, hanem rokoni-házassági hálózatok tágabb, inkább több ágra szétfutó rendszerén.

Mindez nőörténeti szempontból is figyelemre méltó, hiszen a kapcsolatok döntő része házassági útvonalakon keresztül jön létre (például: *felesége, apósa, sógora, unokahúgának férje* stb.). A mintázat megerősíti azt a korábbi feltételezést, hogy a tisztviselői eliten belüli házasságok és újraházasodások a politikai koalíciók fenntartásának és bővítésének fontos eszközeként működtek. A statisztikai megoszlás (a közvetlen, 1–2 lépéses kötelékek ritkasága és a 4–6, illetve az ettől is több lépéses kapcsolatok túlsúlya) tehát arra utal, hogy a brassói városi elit tudatosan kerülhette a túl közeli vérrokoni összefonódást, ugyanakkor intenzíven támaszkodott a többgenerációs, házassági közvetítésű kapcsolathálóra.³⁹ Ennek nyomán a városvezetésben nem csupán egyes családok, hanem egymással szövődő családi blokkok váltak meghatározóvá, amelyekben a női rokoni ágak stratégiai jelentőségű „hidakként” működtek.

³⁷ Például Stephan Filstich (1657–1737) és Lucas Seuler (1661–1735) között vagy Samuel Herbert von Herbertsheim (1693–1747) és Johann Traugott Seuler v. Seulen (1697–1757) között.

³⁸ Paul Chrestels (1679–1745) és Martin Closius (1686–1752) között vagy Martin Closius (1686–1752) és Johann Traugott Seuler v. Seulen (1697–1757) között.

³⁹ Az 1650 és 1750 közötti időszakban Brassóban 483 házasságkötésről vannak pontos információink. Ezekből mindössze öt százalékban találtam rokonsági kapcsolatot a házasfelek között. Lásd: Nagy 2024. 85.

2.3 A brassói vezető elit rokonsági hálózata

A brassói városi elit rokonsági viszonyainak vizsgálata eddig genealógiai alapú szomszédsági mátrixokra támaszkodott. A következőkben ennek a mátrixnak a hálózatelemzés eszközeivel történő vizuális megjelenítése kerül előtérbe, hogy átláthatóbbá váljanak a 18. századi helyi hatalmi elit kapcsolati mintázatai. A kutatás alapját – a módszertani fejezetben már említett – saját összeállítású, a korszak brassói családjaira vonatkozó rokonsági adatbázis képezte, amelyből a kijelölt negyvennégy tisztviselői feleség közötti legrövidebb útvonalak kerültek azonosításra. Az így kialakított csomópontok és élek egy szűkített „alhálót” alkottak, amely a városi elit belső kapcsolati mintázatait tükrözi. Az adatok feldolgozása és vizualizálása a Gephi szoftverrel történt, amellyel lehetővé vált a rokoni összefonódások feltárása, valamint a jelentősebb személyek, azaz a kapcsolati központok azonosítása.

A vizsgált hálózat (lásd: 3. ábra) összesen 456 csomópontot tartalmaz 723 rokoni kapcsolattal, ami azt mutatja, hogy a brassói elit rokonsági hálójára messze túlnyúlt a városi tisztségviselők közvetlen családi körén. A tágabb rokonsági kapcsolatok – házastársak, oldalági rokonok és sógorok – mind részei annak a társadalmi szövetnek, amely a helyi elit beágyazottságát biztosította. A hálózat átlagos fokszáma 3,171 volt, ami azt jelenti, hogy egy személy átlagosan három másikhoz kapcsolódott rokoni viszony révén. Ez az érték viszonylag alacsonynak mondható, ami arra utal, hogy a rokoni háló nem alkotott sűrű, igazán zárt rendszert, hanem inkább több, lazábban összekapcsolódó családi csoportból épült fel.

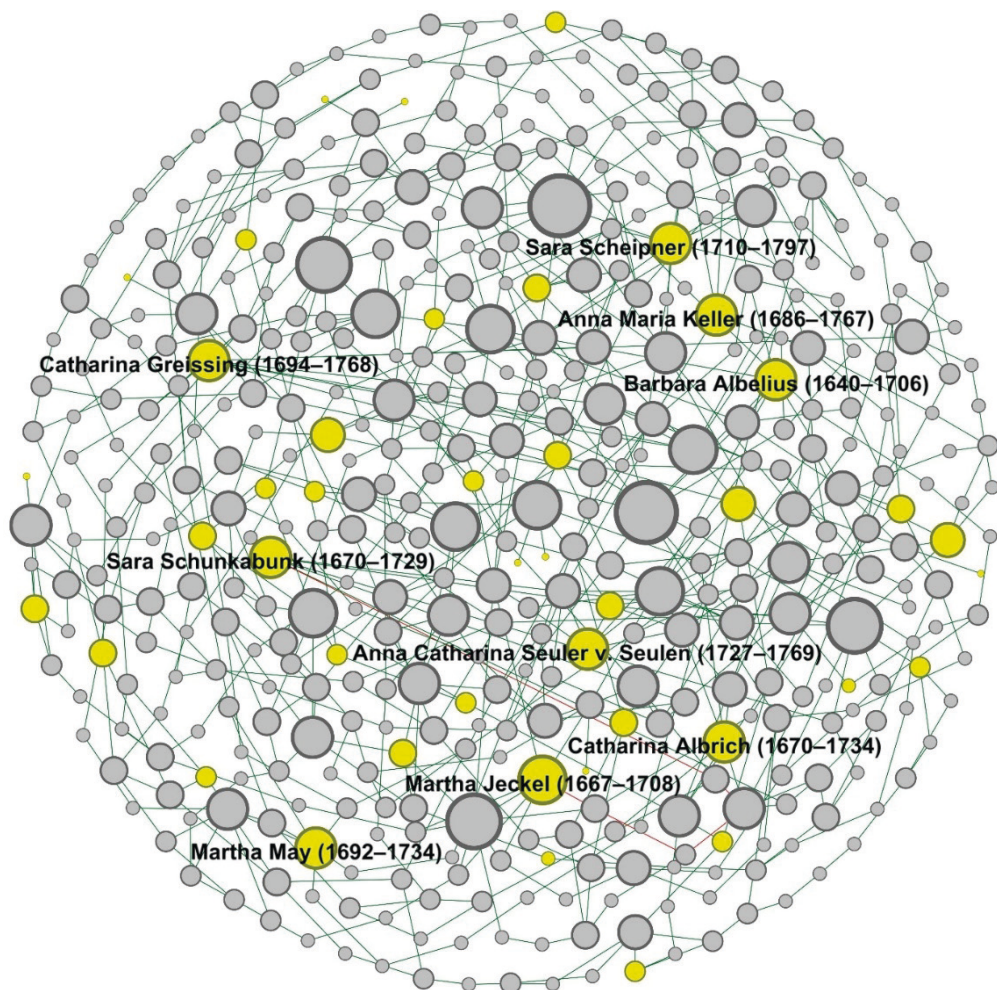

3. ábra: A brassói városbírók és városgazdák feleségei közötti rokonsági kapcsolati háló (18. század)

A hálózat átmérője 14, vagyis a legtávolabbi két személy között tizennégy kapcsolati lépés található.⁴⁰ Ez a viszonylag nagy érték a háló hosszú láncú jellegét tükrözi, ami a több alrendszerből álló rokonsági struktúrákra jellemző. A nagy átmérő arra utal, hogy a vizsgált közösségben nem egyetlen, szorosan összefonódó „nagycsalád” struktúra működött, hanem több, egymással csak

⁴⁰ Az átmérő értéke azt fejezi ki, hogy egy városi közösségen belül a többiekhez viszonyítva kik kapcsolódnak egymáshoz a legrövidebb rokonsági útvonalak közül a leghosszabb szálon. Reinhard 1979: 27; Barabási 2016: 75–78.

lazán kapcsolódó rokonsági blokk volt jelen. Az alrendszerek között csak hosszabb kapcsolatláncokon keresztül lehet eljutni egyikből a másikba.

A hálózat átlagos úthossza 6,92 volt, ami közepes mértékű kohéziót jelez: a közösség tagjai nem elszigeteltek, de nem is alkotnak sűrűn összekapcsolt elitet.

A legmagasabb fokszámú csomópontok – azaz a legtöbb közvetlen rokoni kapcsolattal rendelkező személyek – között találjuk Simon Scheipnert (1660–1729), a városi szenátus tagját, valamint Marcus Froniust (1659–1713), a városi lelkészt, akik egyaránt kilenc kapcsolattal rendelkeztek. Őket követi Martha Seewald (1711–1779), Georg Czako (1661–1726), a városgazda, Stephan Filstich (1657–1737), a városbíró és ötvös, valamint Martha Jeckel (1667–1708), akik hét-nyolc kapcsolattal bírtak. A fokszám a kapcsolati központiság mérőszáma, ezért ezek a személyek a háló fontos személyeinek tekinthetők: ők teremtették meg a hidat a különböző családi csoportok között. A lista alapján jól látható, hogy a Scheipner, Fronius, Filstich és Czako családok a brassói elit meghatározó dinasztiái közé tartoztak, amelyek egyaránt jelen voltak a város politikai, gazdasági és egyházi életében. A női csomópontok – például Martha Seewald és Martha Jeckel – magas fokszáma arra utal, hogy a személyeik szerepe a korabeli társadalom összeköttetéseiének fenntartásában és az elit újratermelésében kiemelt jelentőségű volt.

Összességében a vizsgálat tehát azt mutatja, hogy Brassó 18. századi városi elitjének rokonsági hálózata hierarchikusan tagolt és több központi család köré szerveződő rendszer volt. A vezető tisztségviselők és feleségeik közötti kapcsolatok nem egyetlen homogén elitet, hanem egymást részben átfedő, részben önálló családi alhálókat alkottak. Az átlagos fokszám és az úthossz értékei alapján a brassói elit mérsékeltén zárt közösséget alkotott, amelyben néhány kiemelkedően jól kapcsolt személy biztosította a társadalmi háló összetartását. A rokoni kapcsolatok tehát kulcsszerepet játszottak a városi elit önreprodukciójában és hatalmi pozíciójának fenntartásában.

Összegzés

A dolgozat eredményei egyértelműen azt mutatják, hogy a 18. századi Brassó városvezetésének működését mélyen átszötte a rokoni kapcsolatokon alapuló hatalmi struktúra. A városi elit politikai pozíciói – különösen a városbírói és városgazdai tisztségek – nem elszigetelt intézményi szerepek voltak, hanem egy többgenerációs, szorosan kapcsolódó hivatali hálózat részei. A hivatalviselés dinamikája, a visszatérő tisztségviselők, valamint a tisztségrotáció mintázatai mind arra utalnak, hogy a vezető családok (Seuler, Herrmann, Filstich,

Draudt, Fronius stb.) stabilan és tartósan képesek voltak politikai befolyásukat fenntartani.

A rokonsági hálózat elemzése – amely 456 személy és 723 kapcsolat rekonstruálásával valósult meg – azt mutatja, hogy a városi elit nem zárt, homogén „családi klánként”, hanem egymással összekapcsolódó alhálózatok rendszerében működött. A hálózat átlagos fokszáma (3,171) és átlagos úthossza (6,92) arra utal, hogy a közösség közepesen sűrű, de nem teljesen zárt struktúrát alkotott: a családok közt hosszabb kapcsolati láncolatok, többszörösen közvetített házassági útvonalak biztosították az átjárhatóságot. A legközpontibb személyek – köztük több női csomópont – „híd”-pozíciót töltöttek be a családi blokkok között, nagyban hozzájárulva az elit összetartásához.

Mindez szorosan összefügg a nők házassági és újraraházasodási mintázataival. A nők jellemzően fiatalon mentek férjhez, férjeik pedig már kialakult társadalmi pozícióval rendelkeztek. A házasságkötések így a nők számára nemcsak a családi szerep betöltését jelentették, hanem a politikai és gazdasági hálózatokba való belépés lehetőségét is. A női rokoni ágak – mint közvetítő, összekapcsoló csatornák – alapvető jelentőséggel bírtak a városi hatalmi viszonyok újratermelésében. Kiemelkedő példaként említhető Anna Maria Herrmann, aki több házasságán keresztül különböző családi csoportokat kapcsolt össze, és ezzel hosszú távú hatalmi szövetségek létrejöttét segítette.

A házassági stratégiák elemzése rámutat, hogy a városvezetői elit szinte minden generációban tudatosan építette rokoni kapcsolatait. A közvetlen, 1–2 lépéses rokonság ritka volt, ehelyett a házassági útvonalakon létrejövő 4–6 lépéses kapcsolati távolság dominált, ami azt jelzi, hogy a családok kerülték a túlzott belterjességet, ugyanakkor erős hangsúlyt fektettek a hosszú távú, többszereplős rokoni beágyazottságra. Így a város politikai hatalma nem egyetlen, zárt család kezében összpontosult, hanem több, összehangoltan működő családi blokk között oszlott meg – amelyek között rendszerint a nők biztosították a kapcsolat fenntartását.

Összességében a kutatás eredményei azt mutatják, hogy Brassó 18. századi vezetése önreprodukáló patrícus elitként működött, ahol a rokonsági hálózatok – elsősorban a házasságok révén – a politikai pozíciók megszerzésének és megtartásának fő eszközei voltak. A nők ebben alapvető, bár formális hivatali szereppel nem járó funkciót töltöttek be: ők alakították, kötötték össze és tartották fenn a kapcsolati hálókat. A városi hatalom átörökítése ezért nem érthető meg a női rokonsági ágak és házassági stratégiák figyelembevételével.

FÜGGELÉK

	ID	Férj	Hivatali évek	ID	Feleség	Házasság
1	1765	Andreas Rheter (1648–1707)	1701–1707	2198	Martha Henrich (1660–1734)	1680.05.05.
				5050	Sara Günther (†1679)	1674.08.12.
2	1216	Georg Jeckel (1635–1708)	1707–1708	17	Barbara Albelius (1640–1706)	1691.07.22.
				1339	Catharina Mühlmann (†1690)	ismeretlen
3	2067	Bartholomaeus Seuler (1649–1715)	1709–1710	1402	Anna Maria Herrmann (1679–1744)	1710.11.04.
				2077	Catharina Neunachbar (1660–1708)	ismeretlen
4	725	Georgius Draudt (1661–1728)	1711–1714; 1718–1719; 1721–1721; 1724–1727	4122	Martha Blum (1665–1718)	1683.02.28.
5	783	Stephan Filstich (1657–1737)	1714–1717; 1720–1720; 1722–1723; 1728–1732; 1734–1736	1402	Anna Maria Herrmann (1679–1744)	1731.04.11.
				1322	Martha Honter (1668–1691)	1682.07.05.
				2748	Sara Schunkabunk (1670–1729)	1692.02.17.
6	1414	Dr. Lucas Seuler (1661–1735)	1733–1733	42	Catharina Albrich (1670–1734)	1690.05.31.
7	2171	Samuel Herbert (1693–1747)	1737–1740; 1743–1744; 1746–1747	4379	Anna Rosina Winkler (1700–1735)	ismeretlen
				2933	Justina Gottmeister (1695–1757)	1736.07.29.
8	446	Paul Chrestels (1679–1745)	1741–1741; 1745	3942	Sara Klutsch (1687–1764)	1705.11.19.
				3940	Martha Abraham	ismeretlen
9	510	Martin Closius (1686–1752)	1748–1749	1133	Catharina Greissing (1694–1768)	1712.10.13.
10	2161	Christoph Seewald (1696–1754)	1749–1754	5353	Susanna Orbez (1695–1754)	1741.07.27.
				5352	Susanna Wolff (1685–1741)	ismeretlen
11	2073	Johann Traugott Seuler (1697–1757)	1754–1757	448	Sara Chrestels (1706–1772)	1723.07.28.
12	2215	Andreas Tartler (1714–1773)	1758–1769	3494	Agnetha Binder (1721–1787)	ismeretlen
13	2833	Joseph Traugott Schobel (1719– 1783)	1770–1778; 1781–1783	518	Martha Closius (1732–1801)	1773.05.17.
				2922	Anna Catharina Seuler v. Seulen (1727–1769)	1742.07.22.
14	765	Michael Enyeter (1711–1784)	1778–1781	4140	Martha Schnell (1714–1768)	1735.11.14.
				4141	Theresia Neffi (†1810)	1769.11.28.
15	2384	Michael Traugott Fronius (1727–1799)	1783–1786; 1790–1799	1807	Martha Christina Rheter (1731– 1787)	1750.01.28.
16	2296	Joseph August Draudt (1737–1798)	1786–1789	4101	Anna Elisabetha Weidner (†1802)	1764. 05.22.
17	1565	Johann Gottlieb Wolff Wentzel (1746–1820)	1789–1790	1811	Justina Elisabetha Rheter (1752– 1791)	1756.06.30.
18	2468	Georg Franz Clom- pe (1747–1828)	1799–1822	3500	Johanna Elisabetha Dürr (1762– 1829)	1780.01.19.

1. táblázat: Városbírók és házastársaik Brassóban (18. század)

	ID	Férj	Hivatali évek	ID	Feleség	Házasság
1	2067	Bartholomaeus Seuler (1649–1715)	1697–1698; 1700–1703	2077	Catharina Neunachbar (1660–1708)	ismeretlen
				1402	Anna Maria Herrmann (1679–1744)	1710.11.04.
2	725	Georg Draudt (1661–1728)	1704–1708	4122	Martha Blum (1665–1718)	1683.02.28.
3	783	Stephan Filstich (1657– 1737)	1709–1710	2748	Sara Schunkabunk (1670–1729)	1692.02.17.
				1322	Martha Honter (1668–1691)	1682.07.05.
				1402	Anna Maria Herrmann (1679–1744)	1731.04.11.
4	582	Georg Czako (1661–1726)	1710–1715; 1718–1720; 1723–1725	2198	Martha Henrich (1660–1734)	1708.05.16.
				2030	Martha Jeckel (1667–1708)	1684.07.30.
5	1414	Dr. Lucas Seuler (1661–1735)	1716–1717; 1721–1722; 1726–1727	42	Catharina Albrich (1670–1734)	1690.05.31.
6	964	Michael Fronius (1675– 1728)	1728–1728	1402	Anna Maria Herrmann (1679–1744)	1716.01.09.
				727	Anna Christina Draudt (1685–1715)	1700.06.23.
7	1490	Martin Schneeweiss (1677–1734)	1729–1731	2629	Martha May (1692–1734)	ismeretlen
8	2206	Valentin Tartler (1680– 1734)	1731–1734	3492	Anna Maria Keller (1686–1767)	1723.06.08.
				2029	Anna Maria Raab (†1723)	1706.07.26.
9	698	Johann Draudt (1679–1733)	1731–1733	2612	Margaretha Mankesch	1704.06.21.
10	446	Paul Chrestels (1679–1745)	1732–1733; 1735–1735	3942	Sara Klutsch (1687–1764)	1705.11.19.
				3940	Martha Abraham	ismeretlen
11	2710	Christoph Neidel (1688–1742)	1736–1738; 1741–1742	3743	Margaretha Schnell (1698–1777)	1730.05.23.
				319	Anna Euphrosina Bogner (†1730)	1730.05.??.
12	510	Martin Closius (1686–1752)	1738–1740; 1745	1133	Catharina Greissing (1694–1768)	1712.10.13.
13	2161	Christoph Seewald (1696–1754)	1742–1744	5352	Susanna Wolff (1685–1741)	ismeretlen
				5353	Susanna Orbez (1695–1754)	1741.07.27.
14	2073	Dr. Johann Traugott Seuler v. Seulen (1697–1757)	1746–1751	448	Sara Chrestels (1706–1772)	1723.07.28
15	1806	Georg Rheter (1709–1757)	1752–1755	2920	Martha Boes (1714–1747)	1729.07.12.
				2917	Justina Seuler (1732–1778)	1748.04.24.
16	2215	Andreas Tartler (1714–1773)	1756–1757	3494	Agnetha Binder (1721–1787)	ismeretlen
17	1380	Georg Herrmann (1704–1763)	1758–1763	2104	Sara Scheipner (1710–1797)	1728.10.27.
18	512	Martin Gottfried Closius (1715–1770)	1762–1769	2704	Sara Regina Neidel (1733–1792)	1752.11.22.
				2601	Johanna Igel (1720–1751)	1741.04.10.
19	4390	Petrus Hiemesch (1691–1764)	1763	4403	Sara Rebecca Gundhart (1711–1770)	1727.??.??.
				4402	Maria Repser (†1723)	ismeretlen
20	765	Michael Enyeter (1711–1784)	1770–1778	4140	Martha Schnell (1714–1768)	1735.11.14.
				4141	Theresia Neffi (†1810)	1769.11.28.
21	2384	Michael Traugott Fro- nius (1727–1799)	1778–1781	1807	Martha Christina Rheter (1731–1787)	1750.01.28.
22	1384	Georg Michael Gottlieb Herrmann (1737–1807)	1784–1786; 1790–1799	6602	Susanna Sophia Heidendorf (1743– 1780)	1764.09.05.
23	3108	Simon Petrus Schnell (1729–1794)	1786–1790	2117	Anna Maria Scheipner (1753–1826)	1770.05.02.

2. táblázat: Városgazdák és házastársaik Brassóban (18. század)

ID	446	510	582	725	765	964	1216	1380	1384	1414	1490	1565	1765
446	0	4	5	5	6	5	6	7	7	3	7	6	4
510	4	0	5	6	9	6	6	4	5	4	7	6	4
582	5	5	0	6	6	4	2	4	5	5	6	5	2
725	5	6	6	0	6	2	4	4	5	5	8	3	5
765	6	9	6	6	0	7	7	8	8	9	5	7	7
964	5	6	4	2	7	0	2	6	6	4	6	5	6
1216	6	6	2	4	7	2	0	5	6	6	6	7	4
1380	7	4	4	4	8	6	5	0	1	4	8	7	6
1384	7	5	5	5	8	6	6	1	0	4	8	8	7
1414	3	4	5	5	9	4	6	4	4	0	6	4	5
1490	7	7	6	8	5	6	6	8	8	6	0	8	6
1565	6	6	5	3	7	5	7	7	8	4	8	0	4
1765	4	4	2	5	7	6	4	6	7	5	6	4	0
1806	4	5	3	5	7	6	5	7	7	3	6	2	2
2067	5	6	5	4	9	2	4	4	4	2	6	6	7
2073	2	4	5	4	8	5	6	5	5	1	6	5	6
2161	6	5	8	8	6	6	6	7	8	6	8	7	7
2171	5	4	7	8	10	6	6	7	7	3	8	5	6
2206	6	3	6	5	9	7	7	2	3	6	8	6	6
2215	8	6	7	8	7	9	8	5	6	9	5	9	8
2296	2	3	4	6	7	6	6	6	7	5	7	7	3
2384	6	6	5	6	5	4	4	6	6	5	8	4	4
2468	8	8	9	9	8	8	8	8	8	9	5	7	9
2710	7	3	3	6	9	6	4	4	5	6	8	8	5
2833	3	2	6	4	9	4	6	4	5	3	8	6	5
3108	7	8	6	6	9	4	4	6	6	7	7	9	8
4390	7	7	7	4	8	6	7	8	8	6	9	2	6

3. táblázat: A brassói városbírók és városgazdák közötti legrövidebb rokoni kapcsolattávolság (18. század)

1806	2067	2073	2161	2171	2206	2215	2296	2384	2468	2710	2833	3108	4390
4	5	2	6	5	6	8	2	6	8	7	3	7	7
5	6	4	5	4	3	6	3	6	8	3	2	8	7
3	5	5	8	7	6	7	4	5	9	3	6	6	7
5	4	4	8	8	5	8	6	6	9	6	4	6	4
7	9	8	6	10	9	7	7	5	8	9	9	9	8
6	2	5	6	6	7	9	6	4	8	6	4	4	6
5	4	6	6	6	7	8	6	4	8	4	6	4	7
7	4	5	7	7	2	5	6	6	8	4	4	6	8
7	4	5	8	7	3	6	7	6	8	5	5	6	8
3	2	1	6	3	6	9	5	5	9	6	3	7	6
6	6	6	8	8	8	5	7	8	5	8	8	7	9
2	6	5	7	5	6	9	7	4	7	8	6	9	2
2	7	6	7	6	6	8	3	4	9	5	5	8	6
0	5	4	5	4	8	9	5	2	9	6	5	8	4
5	0	3	6	5	6	9	6	6	9	6	4	6	6
4	3	0	7	4	5	8	4	6	10	7	2	8	7
5	6	7	0	9	6	8	6	3	8	7	7	8	5
4	5	4	9	0	7	6	7	6	9	7	4	8	7
8	6	5	6	7	0	3	6	7	6	6	4	6	7
9	9	8	8	6	3	0	9	7	3	9	7	9	7
5	6	4	6	7	6	9	0	5	8	6	3	9	8
2	6	6	3	6	7	7	5	0	9	6	7	6	6
9	9	10	8	9	6	3	8	9	0	9	9	8	5
6	6	7	7	7	6	9	6	6	9	0	5	7	6
5	4	2	7	4	4	7	3	7	9	5	0	7	6
8	6	8	8	8	6	9	9	6	8	7	7	0	7
4	6	7	5	7	7	7	8	6	5	6	6	7	0

Levéltári források

Archiv der Honterusgemeinde Kronstadt, Románia, Braşov (AHG)
IV.F.57. Jekelius, Erich: *Genealogie Kronstädter Familien*. Kronstadt, [Gépirat], 1965,
I–IX. Bd.

Felhasznált irodalom

- Ballabás Dániel 2019: Családfán innen és túl. Genealógiai kapcsolatok detektálása a hálózatok segítségével. In: Ballabás Dániel (szerk.): *Hagyományos források, új megközelítések. A digitalizáció kínálta lehetőségek a történeti kutatásokban*. Eger, 33–67.
- Barabási Albert-László 2016: *A hálózatok tudománya*. Budapest.
- Müller, Georg Eduard 1941: Stühle und Distrikte als Unterteilungen der Siebenbürgisch-Deutschen Nationsuniversität (1141–1846). Herrmannstadt.
- Nagy Andor 2019: A digitalizált alkalmi írások kutatásának lehetőségei informatikai eszközökkel. In: Ballabás Dániel (szerk.): *Hagyományos források, új megközelítések. A digitalizáció kínálta lehetőségek a történeti kutatásokban*. Eger, 69–101.
- Nagy Andor 2021: A brassói szász patríciusság a kora újkorban. In: Pap József – Verók Attila (szerk.): *Akit Clio elbűvölt. In honorem Romsics Ignác*. Eger, 235–252. <https://doi.org/10.46403/AkitClioelbuvolt.2021.235>
- Nagy Andor 2024: Tisztviselői életpályák. A brassói szász vezető elit társadalmi érvényesülése (1650–1750). (Társadalomtörténeti Monográfiák 15.) Budapest.
- Nussbächer, Gernot 1999: Kronstädter Stadtrichter, Stadthannen und Bürgermeister. In: Roth, Harald (Hg.): *Kronstadt. Eine siebenbürgische Stadtgeschichte*. München, 286–299.
- Reinhard, Wolfgang 1979: Freunde und Kreaturen. „Verflechtung“ als Konzept zur Erforschung historischer Führungsgruppen. Römische Oligarchie um 1600. (Schriften der Philosophischen Fakultäten der Universität Augsburg 14.) München.
- Stenner, Friedrich 1916: Die Beamten der Stadt Brassó (Kronstadt) von Anfang der städtischen Verwaltung bis auf die Gegenwart. Brassó.
- Szabó Miklós – Szögi László 1998: Erdélyi peregrinusok. Erdélyi diákok európai egyetemeken 1701–1849. Marosvásárhely.
- Szántó Zoltán – Tóth István György 2011: A társadalmi hálózatok elemzése. In: Takács Károly (szerk.): *Társadalmi kapcsolathálózatok elemzése*. Budapest, 1–22.