



A RANG KÖTELEZ

Rendi és rendies
magatartásformák
a középkortól
a 20. századig

Eger
2024

———— A RANG KÖTELEZ ————

RENDI ÉS RENDIES MAGATARTÁSFORMÁK
A KÖZÉPKORTÓL A 20. SZÁZADIG

———— A RANG KÖTELEZ ————
RENDI ÉS RENDIES MAGATARTÁSFORMÁK
A KÖZÉPKORTÓL A 20. SZÁZADIG

Szerkesztette:
Berecz Anita, Kristóf Ilona



Eger, 2024

Lektor:

Bartók Béla Borbély Zoltán

Nyelvi lektor:

Báthory Kinga

A kötet „*A rang kötelez. Rendi és rendies magatartásformák a középkortól a 20.századig*”
című konferencia előadásainak anyagát tartalmazza.

Eger, 2022. április 28–29.

Támogatók:

- Eszterházy Károly Katolikus Egyetem Parlamentarizmustörténeti kutatócsoportja
Dualizmus kori parlamentarizmus – regionális nézőpontból (NKFIH OTKA K 134378)
- Magyar Történelmi Társulat
- Magyar Nemzeti Levéltár A magyarországi rendiség politikai kultúrája (1526–1848)
(NKFI OTKA K 143017)



A borítón:

Bródy Sándor utca 8., a régi Képviselőház épülete.

Fortepan – Budapest Főváros Levéltára. Levéltári jelzet – HU.BFL.XV.19.d.1.05.006

ISBN 978-963-496-271-7

A kiadásért felelős
az Eszterházy Károly Katolikus Egyetem rektora
Megjelent az EKKE Líceum Kiadó gondozásában

Kiadóvezető: Nagy Andor

Felelős szerkesztő: Kusper Judit

Tördelés, borítóterv: Csombó Bence

Megjelent: 2024-ben

Készítette: az Eszterházy Károly Katolikus Egyetem nyomdája

Felelős vezető: Kérészy László



MTA
Kiváló
Kutatóhely

Eszterházy Károly Katolikus Egyetem
Bölcsészettudományi és Művészeti Kar
Történelemtudományi Intézet

TARTALOMJEGYZÉK

Előszó	7
BALLABÁS DÁNIEL	
Kísérlet a „parasztmajorátusok” meghonosítására és/vagy a nemesi középirtok védelmére. A hitbizományokról szóló közéleti diskurzus az 1880-as évek első felében	9
BALOGH JUDIT	
Főúri reprezentációs kísérletek az Apafi kori Erdélyben	27
BOZÓ-SZŰCS DIÁNA	
A karhatalommal elmozdított lelkész	47
BÖDŐ KRISZTIÁN	
Lilien báró gazdasági tevékenységének vonásai az ercsi uradalomban	61
CZINEGE SZILVIA	
Apponyi György – egy korszakokon átívelő életút	75
CZOGH GÁBOR	
A régi polgárság a dualizmus korszakában. Szempontok egy kutatáshoz	93
Csíki Tamás	
A „szokásszerűség kényszere” vagy „szakszerű kölcsönösség.” Abauj megyei céhes közösségek a 19. században	107
DOBSZAY TAMÁS	
Rendi egység és rendi tagoltság a nemesség körében 1848 előtt	123
HARASZTI SZABÓ PÉTER	
A tudás hatalom – Észrevételek a magyar nemesi családok peregrinációjához a késő középkorban	135
KATONA CSABA	
Polgárok, nemesek vagy jászok? Egy századfordulós polgár identitásának elemei	157
KESZEI ANDRÁS	
Iskolák és mobilitás a rendi társadalomban	177
KÓNYA PÉTER	
Nemesek, polgárok, jobbágyok, zsellérek és bérlők Királyhelmece 18. századi társadalmában	197
KÖKÉNYESI ZSOLT	
Alternatívák a rendi oktatás megszervezésére. Nemesi akadémiák és alapítási tervek a Habsburg Monarchiában a 18. század első felében	211

LIKTOR ZOLTÁN ATTILA

Két „világ” – egy uralkodócsalád. Hitbizomány és feudalizmus versus ősiség és Szent Korona-tan, avagy a spanyol (jog)szemlélet megjelenése a magyar köz- és magánjogban a Habsburgok 17–18. századi Magyarországon.....241

LUTERÁN-TURI SAROLTA

Vagyon és presztízs kapcsolata rimaszécsi Széchy Tamás
karriervizsgálatának tükrében263

NAGY JÁNOS

„Illik-e a magyarhoz csalfa kereskedés?” A bécsi udvar kereskedelemügyi reformtervei és a magyar rendek az 1764–1765. évi országgyűlésen.....281

PAPP VIKTOR

Nemesek, honoráciorok, zsidók és rendi zárványok a magyar ügyvédség
19. századi társadalomtörténetében301

RÉBAY MAGDOLNA

Az arisztokrata leánynevelés intézményesülése a XIX–XX. században
Magyarországon321

SZABÓ ZSOLT

Két világ határán: egy dualizmus kori országgyűlési képviselő mentalitásának
rendi és modern elemei343

SZILÁGYI LÁSZLÓ

Rokonok – A „gentry” hálózatrendszer mintavétele Szatmárból (1867–1918)357

SZUROMI RITA

A modern társadalmi felelősségvállalás régimódi elismerése. A magyar
nemességhez vezető út törvényszerűségeinek vizsgálata a dualizmus korában379

TÓTH KELEMEN

A köpet helyes iránya. Becsületértelmezések a századfordulón
egy veszprémi példán keresztül.....399

ELŐSZÓ

Jelen kötet, melyet az olvasó a kezében tart, „A rang kötelez. Rendi és rendies magatartásformák a középkortól a 20. századig” című konferencia előadásainak anyagát tartalmazza. A konferenciára 2022. április 28–29-én került sor Egerben, az Eszterházy Károly Katolikus Egyetemen. A konferencia széles szakmai együttműködésben jött létre. A Magyar Történelmi Társulat Heves Megyei Területi Csoportja, az Eszterházy Károly Katolikus Egyetem Parlamentarizmustörténeti kutatócsoportja – Dualizmus kori parlamentarizmus – regionális nézőpontból NKFIH OTKA K 134378 – és a Magyar Nemzeti Levéltár A magyarországi rendiség politikai kultúrája (1526–1848) (NKFI OTKA K 143017) kutatócsoportja vett részt a szervezésben, lebonyolításban.

A tanácskozás a Magyar Történelmi Társulat vitaindító beszélgetése alapján szerveződött meg. 2021. június 29-én került sor egy online beszélgetésre az MTT szervezésében. A „Rendiség és rendi állam. Egy fikció újragondolása” című beszélgetést Tringli István vezette, Pálosfalvi Tamás, Fazekas István, Dobszay Tamás, valamint Gyáni Gábor vettek rajta részt. Az itt felvetett problémák továbbgondolására szerveződött az egri konferencia. A rendezvény fő célja tehát az volt, hogy teret adjon a magyar rendi állam jellegéről elindult eszmecsereinek, az évszázadokon átívelő, átalakuló értelmezési keret és a terminológiai problémák központba helyezésével.

A konferencián öt szekcióban 43 tudományos előadás hangzott el a középkortól a 20. századig. Esettanulmányok és átfogó elemzések járták körül a rendi szemlélet kérdését a hagyományos mintázatok és a megújulás szemszögéből. A közös gondolkodás fontos kérdése volt a mobilitás, migráció, asszimiláció, mind az egyén, mind a társadalmi csoportok szempontjából. Vizsgálták az előadók a rendi határátlépéseket, a normaszegéseket, az intergenerációs mobilitást, ezek következményeit és társadalmi megítélésüket. Kiemelt szerepet kaptak a társadalmi struktúrák változását és a folyamatokat vizsgáló, a mindennapi élet kultúrájára irányuló, az egyének és kis közösségek történelmére, az emberi élet sokféle aspektusára, tapasztalataira irányuló kutatások.

A konferencia két napjára három-három plenáris előadót kértek föl a szervezők. Várkonyi Gábor Esterházy Miklós nádor és I. Rákóczi György erdélyi fejedelem levelezését vizsgálta meg, Gebei Sándor a lengyel és a magyar rendi országgyűléseket vetette össze a rendiség, a rendi képviselet, a rendi dualizmus és a rendi monarchia fogalmak vizsgálatán keresztül. Hermann Róbert pedig az 1848–1849-es forradalom és szabadságharc egyes szereplőinek katonai pályáját mutatta be a rendi szerepek tükrében. H. Németh István a városvezető polgárokat és nemeseket vizsgálva szólt a rendi társadalmi kategóriák átjárhatóságáról. Dobszay Tamás a rendi egység és rendi tagoltság problémakörét elemezte az 1848 előtti

időszak tekintetében. Czoch Gábor pedig az 1848 előtti rendi polgároknak a dualizmus időszakában való vizsgálati lehetőségeiről szól.

Az elhangzott referátumok közül végül két plenáris és 20 szekció-előadás írott változata került be a kötetbe. Időközben több párhuzamos kiadvány is született, ahol az előadók írásaikat megjelentették. A kötet tanulmányait a szerzők alfabetikus rendjében közli. Célszerű azonban abban a rendben is ismertetni az előadásokat, ahogy a konferencia szekcióbeosztásában elhangoztak. A plenáris előadók közül Czoch Gábor és Dobszay Tamás előbb említett tanulmányait lehet olvasni a kötetben. A kora újkori szekcióban hangzottak el Balogh Judit, Kónya Péter, Liktör Zoltán Attila, Luterán-Turi Sarolta és Nagy János referátumai. Az alapvetően a 19. század második felével foglalkozó „Tovább élő rendiség” szekcióban szerepelt Ballabás Dániel, Bozó-Szűcs Diána, Csiki Tamás, Szabó Zsolt, Szilágyi László és Szuromi Rita. A rendi magatartásformákat áttekintő „Illendő viselkedés” szekciót képviselik Haraszi Szabó Péter, Katona Csaba, Kökényesi Zsolt, Rébay Magdolna és Tóth Kelemen, a „Hivatás és professziót” Bödő Krisztián, Czinege Szilvia és Papp Viktor, a „Rendi mobilitást” pedig Keszei András.

Eger, 2024. május 16.

Pap József

BALLABÁS DÁNIEL

KÍSÉRLET A „PARASZTMAJORÁTUSOK” MEGHONOSÍTÁSÁRA ÉS/VAGY A NEMESI KÖZÉPBIRTOK VÉDELMEÉRE

*A hitbizományokról szóló közéleti diskurzus az 1880-as évek első felében**

A magyarországi hitbizományokról szóló közéleti diskurzus, amely a reformkor kezdete körül bontakozott ki,¹ sokáig a néhány tucat főnemesi család kezén lévő, jellemzően igen nagy kiterjedésű földbirtokok gazdasági és társadalmi szerepéről, jövőbeli sorsáról szólt. Noha mindig voltak olyanok, akik a rendszer fenntartása és kiterjesztése mellett érveltek, a megszólalók többsége, liberális alapokon állva, a hitbizományok eltörlését, visszaszorítását vagy legalább az újabb alapítások megakadályozását óhajtotta volna. Az 1870-es évek végén azonban zászlót bontott egy olyan irányzat, amely a korlátozó intézkedések követelésének helyébe a hitbizományi rendszer kitágításának igényét állította. Ennek nyomán egy időre a kis és közepes méretű földbirtokok hasonló módon történő megkötése került az érdeklődés középpontjába.

E fordulathoz, amely természetesen nem az egyik pillanatról a másikra következett be, alapvetően a kiegyezés utáni magyar kormányok liberális gazdaságpolitikájának bizonyos árnyoldalai, illetve a polgári átalakulás anomáliái vezettek. Azok a kortársak, akik maguk is (potenciális) vesztesei voltak e folyamatnak, a piaci viszonyokba való állami beavatkozástól remélték sorsuk jobbra fordulását, s ennek előképét sokszor a rendi korszakra jellemző kötöttségekben vélték megtalálni. A földbirtokok elaprózódása elleni védekezés kapcsán a hitbizományi intézmény mellett gyakori hivatkozási alapot jelentettek azok a reformkori törvények, amelyek a jobbágytelek haszonvételének eladásakor (1836. évi V. törvénycikk) és átörökítésekor (1840. évi VIII. törvénycikk) megtiltották az ¼ teleknél kisebb részekre való feldarabolást. Az említett korlátozások értelemszerűen nem vonatkoztak a nemesség allodiális földbirtokaira. Az ő érdekükben emelt szót Széchenyi István 1839-ben, amikor azzal az elképzeléssel állt a Pest vármegye követutasítását előkészítő bizottmány elé, hogy

* A tanulmány elkészítését az NKFIH (OTKA) K 134378 azonosítószámú, a „Dualizmus kori parlamentarizmus regionális nézőpontból” című pályázat támogatta. A saját céljaimat illetően a 19–20. század fordulójának hazai hitbizományairól és azok birtokosairól szeretnék egy monografikus, elsősorban társadalomtörténeti problémákra fókuszáló munkát írni. Jelen tanulmány a hitbizományokkal kapcsolatos közéleti diskurzust tárgyaló fejezet részeként készült el.

¹ Lásd Ballabás 2021: 184–194.

ötven holdon alul meg kellene tiltani a birtokosztályokat. Ilyenkor csak egyetlen gyermek örökölhetne, a többi pedig a becsár szerint kerülne kielégítésre az örökös által.² Ezt a javaslatot azonban a vármegye közgyűlése nem fogadta el.

A nemesi birtoknak némi védelmet biztosító ősiséget az 1848. évi XV. törvénycikk eltörölte, amit 1852. november 29-én az ősiségi nyílt parancs is helybenhagyott.³ Az úrbéres jogállású telkek korlátlan felosztásának tilalmát azonban az április törvények nem érintették, sőt az 1853. március 2-án kibocsátott úrbéri pátens kifejezetten megerősítette azt.⁴ Végül a kiegyezés után az 1871. évi LIII. törvénycikk felszámolt minden, még fennálló korlátozást.⁵ Ezt követően tehát semmiféle törvényes akadálya nem volt a földbirtokok szétdarabolásának.

Az 1870-es évek végén kibontakozó agrárius mozgalom első szószólói a nemesi, főnemesi gyökerekkel bíró társadalmi rétegekből kerültek ki. Nem véletlenül. A jobbágyfelszabadítás végrehajtásának sajátos körülményei miatt csak azok a birtokos nemesek tudtak több-kevesebb veszteség árán fennmaradni, akik likvid tartalékokkal rendelkeztek, vagy kedvező kamatozású hitelekhez jutottak, hosszabb távon pedig képesek voltak a gyökeresen megváltozott világ követelményeit felismerni és azokhoz alkalmazkodni.⁶ Az új viszonyokhoz sikeresen idomulók arányát sajnos nem lehetséges megállapítani, de valószínűleg jóval több olyan birtokos volt, akit felkészületlenül ért mindez, és végül elbukott

² Széchenyi 1839: 177–180. A javaslat korabeli visszhangjával kapcsolatban lásd Pólya 1883: 19–31.

³ Mezey (szerk.) 2007: 157.

⁴ 2. § „Az úrbéri kapcsolat megszüntetése következtetésében a volt jobbágyok a kezükön levő úrbéri földbirtokban (úrbéri jobbágy- és úrbéri zselléreltelkek) teljes tulajdoni s szabad rendelkezési joggal ruháztatnak föl, fönhagyatván a jobbágyjavakbani örököségi rend s a telkek szétdarabolása iránt fennálló vagy még kibocsátandó rendszabályok.” (Pajkossy [szerk.] 2003: 365.) Az más kérdés, hogy a gyakorlatban mennyire lehetett érvényt szerezni mindennek. Erre vonatkozóan lásd Hársfalvi 1972: 158.

⁵ A törvényjavaslat indoklása szerint erre azért került sor, mert „ha a nemesi birtoknál a törvényhozás ily tilalmat szükségesnek nem tart, annak további fenntartása a jogegyenlőség elvénél fogva az úrbéri telkeknél sem igazolható”. Emellett gazdasági szempontból is kedvezően hat ez a változás az érintett birtokosokra, akik a telkük egy részének eladásával tehermentesíthetik a megmaradt birtokaikat. Emellett a kisebb birtokokra általában nagyobb a kereslet, így kedvezőbb áron értékesíthetők azok. (KI 1870: 67–68.)

⁶ A volt földesurak már 1848-ban elvesztették az úrbéres jellegű földjeiket és a jobbágyaik által teljesített szolgáltatásokat, járadékokat. Ettől kezdve birtokaik működtetését minden szempontból a piaci viszonyokhoz alkalmazkodva kellett biztosítaniuk. A jobbágyfelszabadítás során elszenvedett veszteségek után kárpótlásban részesültek ugyan, de a kármentesítési tőke kifizetése hosszú távú, több évtizedig tartó folyamatnak ígérkezett. Sokan nem tudván ennyit várni, megpróbálkoztak a kötvényeik pénzzé tételével. Ezt viszont a túlkínálat, az általános tőkehiány, a visszaváltás bizonytalan időpontja és a kötvényekért szavatoló birodalom kedvezőtlen pénzügyi helyzete miatt csak jóval névértéken alul lehetett megtenni. Kovács Edit számításai szerint 1856 és 1867 között a magyarországi kötvények 18–34%-os, az erdélyiek 18–39%-os veszteséggel voltak értékesíthetők a bécsi, illetve az 1864 januárjában megnyílt pesti tőzsdén, amire rátevéődött még a közvetítői jutalék is. (Kovács 1971: 84; Fónagy 1993: 11–12.) Az úrbériséggel rendelkező földesurak adóssággal terhelt birtokaira nézve az 1848. évi IX. törvénycikk moratóriumot rendelt el, megakadályozva ezzel a kérdéses hitelek felmondását. Ezt végül 1856-ban oldották fel, ami behajthatóvá tette a régebbi és az újabb időkben felhalmozott tartozásokat. Igaz, a hitelezők viszont kötelesek voltak névértéken elfogadni a földtehermentesítési kötvényeket – amelyek viszont nem feltétlenül fedezték a földbirtokos összes adósságát. A nehézségeket mindemellett tetézte a nemesi adómentesség megszüntetése, amit természetesen a császári kormányzat is fenntartott.

a küzdelemben.⁷ (A dualizmus kori nemesi legendárium szerint az anyagi veszteségekhez hozzájárult a „passzív ellenállás” politikája is.⁸ Ezt persze manapság már árnyaltabban látjuk.)⁹ A szabadságharc leverése utáni években a korábban felvett hitelekre bevezetett moratórium, valamint a krími háború által gerjesztett gabonakonjunktúra egyelőre képes volt elfedni a problémákat. Ezek csak az 1860-as évek elején váltak igazán égetővé. S bár a kiegészítés megkötése némi bizakodásra adott okot a helyzetük konszolidációját az államtól váró birtokosoknak, reményeikben azonban igen hamar csalatkozniuk kellett.¹⁰ A nemesi birtokosok anyagi ellehetetlenülése ugyanis a liberális állam szemében egyéni tragédiának, magánügynek számított. Félig-meddig közüggé csak akkor vált a dolog, amikor az 1870-es évek végén az európai kontinensre számolatlanul beözönlő amerikai és orosz gabona által letört árak már a földbirtokosok széles rétegeinek egzisztenciáját fenyegették.¹¹ Mindez kollektív fellépést és érdekvédelmi tevékenységet sürgetett. A neokonzervatív ideológiával is megtámogatott¹² agrárius mozgalom zászlóbontására az 1879-es székesfehérvári II. országos gazdakongresszuson került sor.¹³

A hitbizományokról szóló korabeli diskurzus egyik rétegét tehát általában véve a földbirtokosok – köztük hangsúlyozottan a paraszti származásúak – helyzetének javításán, annak mikéntjén való töprengés jelentette. Tanulmányomban erről lesz szó. Ezzel párhuzamosan, de nem függetlenül a birtokos nemesség gazdasági hanyatlásának érzetétől, egy másik vita is kibontakozott a magát immáron gentrynek nevező réteg jövőbeli társadalmi szerepéről.¹⁴ Mindezek pedig összefonódtak az ekkoriban egyre hangosabbá váló antiszemita mozgalommal. Az ő olvasatukban a zsidók a szorult helyzetben lévő földbirtokosokat lelketlenül kihasználó hitelezőként és az eladósított birtokok felvásárlójaként jelennek meg.¹⁵ S végül a birtokforgalom esetleges korlátozása szoros kapcsolatban van

⁷ A középbirtokos nemesség reformkori eladósodását, majd a neoabszolutizmus kori kiütkeresési stratégiáit Tolna megye példáján keresztül bemutatja: Gaál 2009.

⁸ Tomka Emil megfogalmazásában például: „A haza bölcse által kiadott jelszó után indulva, végrehajtotta a passivitas imponáló politikáját, hivatalt nem vállalt, az adófizetést megtagadta, az executiót túrta és így 18 éven keresztül a hazáért minden áldozatot még akkor is meghozta, mikor éppen a gazdasági átalakulás folytán, minden anyagi erejére, gazdaságában és családjá fenntartásához lett volna szüksége.” (Tomka 1899: 10–11.)

⁹ Pap 2003: 134–135.

¹⁰ Gaál 2009: 32–33, 68–69.

¹¹ Vári 2009: 211–213, 224–227.

¹² Paár Ádám szerint ekkoriban „már nem a klasszikus liberális közgazdaságtan laissez-faire elve és a szociális gondoskodás elvetése számított modern gondolatnak, mint a néhány évtizeddel korábbi Angliában, hanem a gazdasági verseny kárvallottjainak, az alulmaradóknak, a gyengéknek a védelme. [...] Ezekben az új tendenciákban és mozgalmakban közös vonás, hogy a »verseny« helyett az »együttműködés« filozófiáját tekintették a társadalom lényegének.” (Paár 2020: 28.) Az agráriusok ideológiai hátterére nézve részletesebben lásd még Estók 1995: 56–68; Anka 2005; Vári 2009: 213–224.

¹³ A gazdakongresszusról bővebben lásd Vári 2009: 227–233.

¹⁴ Ezt részletesen lásd Kövér 2006: 85–103.

¹⁵ Verhovay Gyula újságíró és parlamenti képviselő megfogalmazásában például: „Hogy megmentsek a paraszti birtokot, amelyet egymásután vesz meg potom pénzen az árveréseken a zsidó. Hogy ne engedjék a parasztot váltóadóságha elmerülni, amelybe nap nap után mélyebben úsztatja őt el a zsidó. Hogy ne ássa alá az egész

az örökösödési joggal is, ezért az 1848-ban beígért polgári törvénykönyv megalkotására tett ekkori kísérletek sem hagyhatták figyelmen kívül ezeket a vitákat.¹⁶

A VITA KIBONTAKOZÁSA

Ilyen előzmények után vette fel a programjába az Országos Magyar Gazdasági Egyesülettel (OMGE) 1880-ban „szövetségbe lépett” vidéki gazdasági egyletek első konferenciája a földbirtokminimum ügyének megtárgyalását. Ezzel kapcsolatban a következő kérdésekre keresték a választ: „Szükséges-e oly törvény alkotása, mely meghatározná azon minimumot, melyen alól ingatlan többé felosztás alá nem kerülhet, és egyszersmind ezen elv tekintetbe vételével szabályozná az örökösödés, illetőleg a köteles rész kérdését?” Ha igen, akkor a törvény mindenkire kötelezően alkalmazandó-e? Milyen legyen az öröklési rend? Az örökösödés feltételhez kötheti-e az örökséget? Milyen módon történjen a birtoktól eső örökösök kielégítése? Amennyiben megterhelhető hitellel ez a birtok, akkor végrehajtás alá eshet-e? Mekkora legyen a földbirtokminimum nagysága?¹⁷ Bár a szövetséget gazdasági egyesületek 1881. május 5-én megtartott közgyűlésén a hozzászólók számos kérdésben megosztottak voltak, a többség végül a „földbirtok határtalan szétdarabolásának törvény általi megakadályozása” mellett foglalt állást, és a részletek kidolgozásával megbízta az OMGE szövetségi szakosztályát.¹⁸

Ez 1882. május 13-án és 25-én tárgyalta meg a birtokminimum tárgyában Ordódy Lajos által kidolgozott részletes javaslatokat. Az előzetesen elkészített elaborátum szerint „a földbirtoknak, különösen a paraszti birtoknak mértéktelen felaprózása nagy és súlyos nemzetgazdasági hátrányokkal van összekötve”. Ezek a birtokok nem jövedelmeznek eleget, a tulajdonosaik nem tudják kellőképpen kihasználni a munkaerejüket, és nincsen lehetőségük a hasznos beruházások megtételére sem. Az elszegényedett birtokosok vásárlóerejének visszaesése miatt mindez az egész országra nézve káros. Ordódy a jelenség okát az öröklési rendszerben véli megtalálni. Mivel a családokat úgy a „gyermeknemzésbeni ésszerű önmegtartóztatásra”, mint

magyar társadalmat az uzsora, amelyet alig gyakorol más, mint a zsidó. Íme, ez az agrárkérdés, íme, ez az agrárius politika! A magyar birtok védelme zsidókérdés.” Idézi: Paksy 2018: 260.

¹⁶ Az 1848. évi XV. törvénycikk elvileg kimondta az ősiség eltörlését, de a részletes szabályok megfogalmazásával adós maradt. Ezekre vonatkozóan úgy rendelkezett, hogy „a ministerium az ősiség teljes és tökéletes eltörlésének alapján a polgári törvénykönyvet ki fogja dolgozni, és ezen törvénykönyv javaslatát a legközelebbi országgyűlés elibe terjesztendi”. Erre 1848–1849 folyamán természetesen nem kerülhetett sor, 1853-ban pedig az Ausztriai Általános Polgári Törvénykönyvet léptette életbe a Magyarországon is berendezkedő osztrák császári kormányzat. Mivel ezt az 1861-es Országbírói Értekezlet hatályon kívül helyezte, ezért továbbra is aktuális probléma maradt az egységes magyar polgári törvénykönyv megalkotásának kérdése. Erre egyébként majd csak 1959-ben(!) kerül sor. (Mezey [szerk.] 2007: 157–158, 238.)

¹⁷ *Gazdasági Lapok* 1880. december 21. 605–606.

¹⁸ *Ellenőr* 1881. május 6. 1.

az örökösödési stratégiájuk megváltoztatására reménytelen ránevelni, ezért „nincs más mód a baj elhárítására, mint magát az emberi akaratot korlátozni és kötelezőleg kijelenteni, hogy egy előre megállapított mértéken túl, a földbirtok nem aprózható”. Szerinte a minimum elősegítené „a népnek az ipari foglalatosság felé való intenzívebb áthúzódnását” is. A minimum méretének megállapítását az úrbérrendezés során a jobbágytelkekre megyéenként eltérően megállapított minőségi osztályokhoz kötné. Ennek kommunikációjában azonban óvatosságra intett, nehogy „azon felfogásra nyújtassék alkalom, mintha az eltemetett úrbéri intézmény felevenítése szándékoltatnék”. A rendszer felügyeletét Ordódy a megyei közigazgatási bizottságokra bízna.¹⁹ Az előterjesztés felett tartott tanácskozáson viszont csakhamar kiderült, hogy a hozzászólók egy része nem a minimumban látja a földbirtokok feldarabolásának ellenszerét, vagy legalábbis nincsen meggyőződve annak feltétlen szükségességéről. Így végül a kérdés tanulmányozására egy bizottságot állítottak fel.²⁰ Ez valószínűleg már nem végezte el a rábízott feladatot, mert a vita hamarosan kikerült az OMGE falai mögül, és jóval szélesebb körben folytatódott tovább.

Andrássy Géza és Széchenyi Imre grófok még 1881 folyamán, a neokonzervatív Rudolf Hermann Mayer német agrárközgazdász és három másik ifjú főnemes társaságában egy körutat tettek az Amerikai Egyesült Államokban.²¹ Az utazás célja az volt, hogy tanulmányozzák az ottani gazdasági és társadalmi viszonyokat, s magyarázatot találjanak az amerikai versenyelőny okaira.²² Hazatértük után nem sokkal írásban is közreadták a tapasztalataikat. Az 1883 januárjában, lényegében egyszerre megjelent irományok széles körű visszhangot váltottak ki. Andrássy és Széchenyi eredeti munkái mellett nagyobb terjedelmű cikksorozatban, füzetben vagy szaktanulmányban szólott hozzá a kérdéshez Láng Lajos, Heltai Ferenc, Pólya Jakab, Beksics Gusztáv és Tisza István is. Az alábbiakban ezt, a szakirodalom által az első agrárius vitaként számontartott polémiát tekintem át.

¹⁹ *Földművelési Érdekeink* 1882. május 22. 215–216.

²⁰ *Földművelési Érdekeink* 1882. június 12. 254–255, június 5. 241.

²¹ A hírlapi tudósítások szerint a társaság 1881. március 5-én érkezett meg New Yorkba. (*Ellenőr* 1881. március 22.) Andrássyt novemberben várták haza. (*Vadász-Lap* 1881. november 19. 424.) Széchenyi ekkor még Amerikában maradt, de december 25-én már Somogyváron volt. (Széchenyi 1883a: 25.) Andrássy Gézán (1856–1938) és Széchenyi Imrén (1858–1905) kívül az úti társaság tagja volt még az utóbbi testvére, Géza (1860–1930), kettőjük unokatestvére, Hoyos Ernő (1856–1940), valamint Gudenus Gábor (1853–1915).

²² Széchenyi Imre amerikai útjáról eszmetörténeti kontextusban lásd Paár Ádám tanulmányát: Paár 2020: 27–36. Megjegyzendő, hogy a „Gróf Széchenyi Imre (1858–1905) a Borsszem Jankó című élc lap címlapján, 1873-ban” feliratot viselő képen látható szakállas úriember nem a „mi” Széchenyi Imrénk, hiszen ő 1873-ban még csak 15 éves volt. A kép szereplője hősünk azonos nevű nagybátyja, id. Széchenyi Imre (1825–1898). Szintén eszmetörténeti vonatkozásban, az agrárius újkonzervativizmus egyik első képviselőjeként írt a grófról Estók János: Estók 1995: 56–68. Egy kissé idealizált és inkább leíró, mint elemző portrét közöl róla Király István: Király 1992: 289–298.

A későbbi közéleti szereplését tekintve kétségtelenül kevésbé aktív, illetve azt elsősorban a sportra korlátozó Andrássy Géza életéről jelen pillanatban csak a lexikonok és almanachok szűkszavú szócikkei adnak némi tájékoztatást.

Az otthont mentesítő törvények címet viselő, Andrassy Géza által írt füzetben a szerző az Amerikai Egyesült Államok számos tagállamában törvénybe iktatott „homestead exemption” intézményéből indul ki, amelynek lényege – szerinte – az, hogy az ingatlan egy részét és az ahhoz tartozó felszerelést sem a hitelező, sem az állam nem tudja elárvereztetni. Andrassy ezt kívánja adaptálni a sajátos magyarországi viszonyokhoz. Elképzelései szerint ki kellene mondani az ¼ és 4 telek közötti nagyságú „földműves birtokok” feloszthatatlanságát. Ezeket csak a házastárs beleegyezésével szabadna eladni, és a testvéreket elővásárlási jog illetné meg. Újabb hitelt nem lehetne rájuk betáblázni, a meglévő adósságokat pedig egy erre szakosodott tehermentesítő bank közreműködésével törleszthetné a tulajdonos. Ugyanakkor a törlesztésre képtelen vagy adóhátralékot felhalmozó birtokos sem veszítené el a földjét, csak ideiglenesen zár alá vennék és haszonbérbe adnák azt. A birtokot a szülők választása szerinti gyermek, illetve végrendelet hiányában a legidősebb fiú örökölné. Ő a tiszta jövedelmének kétharmadát életjáradék formájában az örökösök kielégítésére lenne köteles fordítani. A parasztbirtokok védelme mellett Andrassy szerint érdemes megfontolni azt is, hogy „hasonló határozmányoknak a közép-nemesség oltalmára, a közép-birtokokat illetőleg leendő behozatala nem találhatnák-e célszerűnek”.²³

Széchenyi Imre már az utazás alatt tudósításokat küldött a Magyar Földnek. Ezek Andrassy munkájával egyidejűleg önálló füzetben is megjelentek „Amerikai levelek” egy hosszabb zárszóval címen. Számunkra most ez utóbbi rész, a toldalék az érdekes, amelyben az amerikai versenylőny okaira kíván rávilágítani a szerző. A tíz pontba foglalt észrevételek között kettő olyan meglátás van, amely a mi tárgyunkhoz kapcsolódik: a kisbirtokok viszonylag nagy mérete és a földbirtok biztonsága. Ezek tehát olyan tényezők, amelyek az Amerikai Egyesült Államokkal szemben Magyarországra nem igazak, de Széchenyi szerint megvalósíthatók lennének. Először is „a bajnak további növekedését – a birtoknak még nagyobb eldarabolódását – kellene törvényszerűleg megakadályozni”. Ezt egy újabb keletű problémának látja, amely „az ősiség eltörlése óta keletkezett”, és még mindig folyamatban van.²⁴ A földbirtok biztonsága „kétségkívül hatalmas tényezője az amerikai gazda versenyképességének”. Itt az Andrassy által bemutatott „otthont mentesítő törvényekhez” hasonló intézkedést szorgalmaz, amely „a földbirtokosnak egy bizonyos birtokminimumot biztosít”. A feladat sürgető, hiszen „szaporodik a proletariátus veszélyes tömege”, amelyben „a communisticus ideák” termékeny talajra találhatnak. „Ezeknek alapja pedig nem más, mint az összes privát birtok eltörlése, és azoknak parasztközségek közt való kiosztása”.²⁵ Széchenyi véleménye szerint minden magyar hazafinak „szent kötelessége

²³ Andrassy 1883: 8–10.

²⁴ Széchenyi 1883a: 110–111.

²⁵ Széchenyi 1883a: 121, 125.

[...] a magyar talajú kis- és középbirtokos osztály” megmentésére törekedni. Ehhez vissza kellene térni a régi idők törvényeihez, amikor „elszegényedés, nyomorúság csak elvétve létezett, [...] a mikor Magyarországon, mint mondják, még tej és méz folyt”. Hiszen „ott volt az ősiség, az úrbéri sequestrum, amelyeket apáink nem ok nélkül létesítettek. Jól ismerték ők a földbirtok tulajdonságait, és azért oly intézményeket tartottak fenn, amelyek amíg fennállottak, megakadályozták azon szomorú állapot beálltát, melynek súlya alatt mi szenvedünk”.²⁶

Széchenyi és Andrássy felvetéséről az OMGE keretein belül működő birtokosklub, a Gazdakör 1883. február 7-én egy vitaülést tartott. Itt a hozzászólások középpontjában az a kérdés állt, hogy a birtokok megkötése milyen hatást gyakorolna a hitelviszonyokra. Desseffy Aurél gróf vélekedése szerint szoros összefüggés van a kettő között. S bár „igaz ugyan, hogy a parasztosztály korlátolt értelmi felfogása következtében a hitellel nem tud élni, másrészt a hitelnek így módon való megszorítása az értelmesebb osztályt is sújtaná”. Ezért az „otthont mentesítő törvények” behozatalát problémásnak érzi. Tisza István, aki a paraszti szorgalmat gátló tényezőt látott a birtokminimumban, és ezért elvileg sem értett vele egyet, az uzorakamatok elterjedésétől tartott. Széchenyi Imre viszont nem látott semmi problémát ezen a téren: „Az, hogy a homestead törvények után a paraszt nehezebben csinálhat adósságot, igen helyes, mert a paraszt igen lusta és könnyelmű, s így nagyon veszélyes reá nézve, ha olcsón jut pénzhez. Ha a földet el nem lehet árverezni, nem kap addig pénzt, míg személyes hitelt nem szerez, vagyis míg munkás, szorgalmas ember nem lett belőle. Ezzel a törvénnyel tehát a magyar paraszt-ember jellemét lehet emelni.” Hozzá hasonlóan vélekedett Apponyi Albert is. Ő szerinte a „homestead visszahatása a hitelviszonyokra hasznos és üdvös, mert a mi fajunknak van egy kardinális gazdasági hibája, s ez a tulajdonság a túlságos adósságcsinálási hajlam”. A vita egyik mellékszála azt feszegette, hogy a birtokminimum hitbizománynak tekinthető-e. Darányi Ignác úgy vélte, hogy Széchenyi Imre munkájában „olyan javaslat tétetik, mely a paraszt majorátusokra vezet. [...] A nagy majorátusok azon alakban, a melyben most érvényben vannak, helyesek lehetnek, de a kis majorátusokat helyteleníteni kénytelen”. Szerinte ilyen mesterséges intézkedésekkel nem lehet megállítani az érintett birtokosok romlását. Ezzel szemben Széchenyi Géza álláspontja az volt, hogy a minimum tulajdonképpen egy mentőöv, és egyébként sem eredményez hitbizományt, mert a tulajdonos bármikor eladhatja a földbirtokát. Apponyi pedig úgy érvelt, hogy ha Darányinak elfogadhatók a nagybirtokon létesített hitbizományok, akkor még inkább támogatnia kellene a kisbirtokok hasonló megkötését, hiszen azok fennmaradása az előbbinél fontosabb az országra nézve. A vita résztvevői tehát igen megosztottak voltak, így egységes álláspont nem is alakult ki a kérdésben.²⁷

²⁶ Széchenyi 1883a: 129, 131.

²⁷ *Pesti Napló* 1883. február 8.

A két fiatal főúr felvetéseire márciusban a közgazdász és statisztikus Láng Lajos, a Szabadelvű Párt országgyűlési képviselője válaszolt.²⁸ Írásában Andrássyra mindössze egy bekezdést szánt, vagyis alapvetően Széchenyivel vitatkozott. Szerinte az apró birtokokban nem kell problémát látni: „nemcsak a humanitás, de a legridegebb politikai conservatismus szempontjából is, csak örülnünk kell a felett, hogy minél több az olyan ember ebben az országban, akiknek van egy talpalatnyi földje, melyet magáénak nevezhet [...] minden ilyen egészen kis birtokos egy erős oszlopa a rendnek és a tulajdon iránti tiszteletnek”.²⁹ Emellett a birtokok feldarabolódásának mesterséges korlátozása megöli a szorgalmat, és ellehetetleníti a beruházásokhoz szükséges hitelfelvételt. Az osztatlanul öröklődő „paraszt-majorátusok [...] egy jómódú paraszt mellett teremtenek legalább ugyanannyi proletárt”. De a szerencsés örökös sem kerülne kedvező helyzetbe, mivel ki kellene valahogy elégítenie a birtokból kiszorult testvéreit.³⁰ Láng nagy veszedelmet lát abban, ha ezekkel a könnyelmű ígéretekkel sikerül a „modern eszméktől” elfordítani a gentryt. Nekik egyszerűen tudomásul kellene venni, hogy az idő kereke nem forgatható vissza, és a helyzetükön „semmiféle minimummal vagy majorátussal nem lehet segíteni”. Csak a tanulás és a becsületes munkára való nevelés segítheti őket a boldogulásban. Ugyanakkor mindez gazdasági szempontból is káros lenne a középbirtokosoknak, mert rontaná a hitelképességüket, és eladás esetén kizárná a vevők köréből azokat az egyébként fizetőképes tömegeket, akik csak kisebb mennyiségű földet keresnek.³¹

A Láng általi „megtámadtatásra” májusban reflektált Széchenyi Imre.³² Újabb munkájában kifejtette, hogy az ¼ teleknél kisebb birtokok továbbra is darabolhatók lennének, így a birtokszerzés szerinte nem volna korlátozva, a minimum elérésére való törekvés és a hitelhez való korlátozott hozzáférés pedig ösztönzően hatna a szorgalomra. A túlzottan kicsi földbirtokokat gazdasági szempontból károsnak ítéli, mert a művelésükre fordított energiával nagyobb terület is megművelhető lenne. Az emellett felsorakoztatott érvek között azonban olyanok is felbukkannak, amelyek azt a gyanút ébresztik az olvasóban, hogy valóban nem a parasztoért aggódó altruista, hanem inkább a nagybirtokos szől

²⁸ Eredetileg egy cikksorozatként jelent meg a *Nemzet* hasábjain: 1883. március 25, 29, április 1. Ezeket a cikkeket hamarosan önálló füzetben is kiadták Minimum és homestead címmel: Láng 1883a. Én ez utóbbiból dolgoztam.

²⁹ Láng 1883a: 11.

³⁰ Láng 1883a: 26–27.

³¹ Láng 1883a: 31–35. Megjegyzendő, hogy a Láng Lajos által modernnek tartott liberalizmus valójában nem feltétlenül számított annak ekkoriban. Annak tűnik persze, ha a szerzőhöz hasonlóan feltételezzük, hogy a vitapartnere a rendi korszakot akarja visszaállítani. De egyébként már inkább az újkonzervatív ideológiák tarthattak igényt a modernségre, lásd Paár Ádám idézett véleményét a 13. lábjegyzetben.

³² Eredetileg egy cikksorozatként jelent meg a *Pesti Napló* hasábjain: 1883. május 11, 12, 13, 16, 18, 19, 20. Ezeket a cikkeket hamarosan önálló füzetben is kiadták Minimum és homestead. (Sic!) Válasz Láng Lajosnak a *Nemzet* 83, 86, és 89-ik számaiban megjelent cikkeire címmel: Széchenyi 1883b. Én ez utóbbiból dolgoztam.

a szerzőből. Ez utóbbira utal például, amikor problémásnak érzi a kicsiny földbirtok által nyújtott biztonságérzetet, mert „különösen aratás utáni időkben, mikor egyelőre el van látva élelemmel a törpe birtokos is, hogy akármily jó napszámot ígérnek neki, nem megy el dolgozni”.³³ (Ezt a magas labdát a ripoosztjában le is csapja majd Láng.) Mindenki jobban járna tehát, ha a parasztlakok egy része valóban életképes birtokhoz jutna, míg a többiek egyéb foglalkozás után néznének: „Mi jobb? Kettévágjuk-e a tehenet, hogy egyiknek se legyen semmije, vagy tegyük meg azt, hogy egyiknek adjuk a tehenet, a másikat pedig tanítsuk meg dolgozni – élelmét más úton keresni?” Szerinte a birtokból kiesők érdekeinek hangoztatása valójában egy antihumánus álláspont, mert belekényszeríti az illetőket egy olyan életvitelbe, ami nem tudja eltartani őket.³⁴ A továbbiakban Széchenyi külön is kitért a parasztlaknál, vagyis a 4 egész teleknél nagyobb középirtokra. Ezt azzal indokolta, hogy „a középirtokos osztály az, mely megvédte ezen országot annyi századon keresztül; ez az osztály az, amelynek nemzetiségünk és alkotmányunk fenttartását köszönjük, ez talán csak megérdemli a védelmet!” Az e kategóriába tartozóknak magasabb műveltségi szintet tulajdonított, ezért ők szabadon dönthetnének arról, hogy élnek-e a birtokaik „hitbizományyszerű megkötésével”, ami „ma indokolatlanul a nagyirtok privilégiumát képezi. A hitbizományoknak sok védője és sok támadója van, de az különös, hogy nálunk mindig csak a nagy hitbizományokról foly a vita. [...] Hogy vajjon mily nagy haszna van abból egy országnak, hogy egy nagyirtokos családdal többet tartott meg, az más kérdés és most nem idevaló; – de hogy mily nagy haszna van neki abból, hogy egy sereg ősi középirtokos családot ment meg, azt hiszem, mindenki belátja”. A birtokból kimaradó testvérek további sorsát illetően Széchenyi Istvánnak a minimumról írott cikkét idézi. Ennek lényege az, hogy a megosztott birtok egyik gyermeknek se használna. Ezért inkább egynek adja, a többit pedig olyanoknak neveli, hogy birtok hiányában is megálljon a lábán.³⁵

Láng Lajos egy hónappal később reagált Széchenyi írására.³⁶ Ekkor azonban a korábbiakhoz képest új szempontok már nemigen vetődnek fel, inkább a részletkérdésekről folyik a vita. A kisirtokra nézve továbbra is kifejezetten károsnak és kontraproduktívnek érezte a minimumot. A középirtokot, illetve a középirtokos nemességet tekintve elismerte ugyan annak történelmi szerepét a múltban, de a jövőjét nem a földbirtok megkötésében látta. Eleve nem volt meggyőződve arról, hogy „a hitbizományok csakugyan biztosítják a családok fennmaradását” egy olyan korszakban, amikor a politikai hatalom és befolyás

³³ Széchenyi 1883b: 21–22.

³⁴ Széchenyi 1883b: 24–28.

³⁵ Széchenyi 1883b: 63–78. Széchenyi Istvánt mindkét vitapartner előszeretettel citálta a saját mondanójának alátámasztására. Mivel a nemes gróf nézetei a birtokok szabadságát illetően sokat változtak az idők folyamán (Ballabás 2021: 191, 193.), ezért Láng és Széchenyi is megtalálhatta benne a saját mondanivalója előképét.

³⁶ Eredetileg egy cikksorozatként jelent meg a *Nemzet* hasábjain: 1883. június 5, 12. Ezeket a cikkeket hamarosan önálló füzetben is kiadták Minimum és majorátus címmel: Láng 1883b. Én ez utóbbiból dolgoztam.

már nem kizárólag a földbirtokból ered.³⁷ Sőt, szerinte a birtokos nemesség megmentése sem szükséges, mert a „nemzetnek jövődjét azon nagy összességben kell keresnünk, melyet értelmiségnek nevezünk, mely nem viseli semmi rend livréjét [köntösét], hanem magába öleli mindazokat, kik képességük és munkásságuk folytán arra érdemesek”.³⁸ Ez utóbbi megjegyzés jól érzékelteti, hogy a birtokminimumról szóló vita egyúttal részét képezte a középosztály(ok)ról és azon belül a helyét kereső birtokos nemességről szóló, ekkoriban fel-fellángoló diskurzusnak is.³⁹ Bár a fennmaradt jegyzetei alapján Széchenyi válaszolni készült Lángnak,⁴⁰ erre azonban már nem került sor. A kettőjük közötti vita ezzel véget ért, de másoknak még bőven volt mondanivalója az ügyben.

TOVÁBBI HOZZÁSZÓLÁSOK A VITÁHOZ

1883 decemberében Heltai Ferenc közgazdász és hírlapíró is bekapcsolódott a polémiába. Munkájában ugyancsak Széchenyi Imrével és Andrássy Gézával vitatkozik, de már Láng írásainak ismeretében. Mint írja, normális esetben „nem volna szükséges ehhez hasonló tervezetekkel [...] komolyan foglalkozni. Az agrárius kérdések iránt nyilvánuló érdeklődés azonban actualitást kölcsönöz még oly tervezeteknek is, amelyek más viszonyok közt csak a theoretikusok figyelmét keltették volna föl, mivel tényleg nem egyebek, mint különböző socialisticus elméletek combinatiói”. Meglátása szerint az agráriusok tervezetének végrehajtása azt eredményezné, hogy „a mindenkori birtokos nem lenne tulajdonosa a földnek, amely a családé, hanem csak haszonélvezője, éppen úgy, mint az ősiség fennállása alatt”.⁴¹ Holott erre igazából nincs is szükség. A polgári jogrendszer keretei között a birtokosnak már megvan az elvi lehetősége arra, hogy pénzben kielégítse a köteles részre jogosultakat, és ezáltal egy nagyobb földbirtokhoz segítse valamelyik örökösét.⁴² Mindenesetre úgy véli és azt reméli, hogy „az ősiséget elrontott alakjában nem fog sikerülni föléleszteni; azt

³⁷ Láng 1883b: 16–18.

³⁸ Láng 1883b: 24–28.

³⁹ Ezekben a vitákban Láng maga is részt vett, és már 1881-ben hasonló álláspontot képviselt: „a jövő uralkodó osztálya nem lesz többé kizárólagosan a mai gentry. Kénytelen lesz magába fogadni és áthasonítani mindazt, mi a polgári vagy még alantabb társadalmi osztályokból munkája és értelmisége által magának érvényt tud szerezni”. De ez nem probléma, mivel a „nemzet középosztálya gazdagodni fog oly elemekkel, melyek nevelik annak erejét, és siettetik azon átalakulási folyamatot, melyet korunk iránya parancsolóan követel”. (Kövér 2006: 90.)

⁴⁰ P 623. 281. cs. 16. sz. Széchenyi II. Imre (1858–1905) irata. Felolvasások, hírlapi cikkek. A levéltári anyag betekintést enged Széchenyi Imre munkamódszereibe is. Eszerint Láng hírlapi cikkeiben be lettek számozva az egyes gondolatmenetek, majd ezekhez külön jegyzetek készültek. Az egyik ilyen feljegyzésben „Imre” és „Láng úr” vitatkoznak egymással. Az írásképet is figyelembe véve feltételezhető tehát, hogy a viszontválasz elkészítésében a gróf mások segítségét is igénybe vette.

⁴¹ Heltai 1883: 424–425.

⁴² Heltai 1883: 429.

a nemzet maga ítélte el és pedig nem gazdasági elméletek alapján indulva, hanem az élet szükségéi, a nemzet haladása érdekében.”⁴³

A vitába 1884 januárjában kapcsolódott be Pólya Jakab későbbi államtudományi doktor, ekkor vállalati jogtanácsos. (Ő már az előző évben közreadott egy tanulmányt Széchenyi István minimum javaslatáról és annak korabeli fogadtatásáról.⁴⁴) Mint írja: „A homestead, minimum és hitbizományi javaslatokkal szemben Láng Lajos úr [...] ugyanazon álláspontot foglalja el, melyet mi”. Tulajdonképpen néhány adalékkal kívánja támogatni Láng okfejtését.⁴⁵ Heltaihoz hasonlóan Pólya szerint is teljesen indokolatlan az ősiségi viszonyokat visszasírni, mert minden ellenkező híreszteléssel szemben az ősiség nem volt képes megvédeni a földbirtokot. Ha igaz is lenne, hogy abban az időben kevesebben vették el a birtokaikat, akkor annak oka nem magában az ősiségben, hanem a nem nemesek birtokhoz jutását korlátozó és az adósok érdekeit egyoldalúan védő törvényekben keresendő.⁴⁶ Tudatában van a földbirtok felaprózódásából fakadó társadalmi problémáknak, de a megoldást nem a korlátozó törvényekben látja. Éppen ezért követeli „a haladás érdekében a létező hitbizományok megszüntetését, amennyiben azok túl nagy területeket foglalnak el”. De a kisebb birtokosok egzisztenciális helyzetének javulását sem a rájuk kényszerített intézményektől, hanem az oktatástól és a neveléstől, az egyéni tudatosság fejlesztésétől várja. Társadalmi szinten pedig a „szövetkezés” által véli megóvni a kisbirtokosokat.⁴⁷

1884 februárjában Timoleon álnév alatt látott napvilágot a Legújabb politikai divat címet viselő, rendkívül szókimondó stílusban íródott röpirat. Bár ennek szerzőségével Tisza Istvánt is meggyanúsították,⁴⁸ a valódi elkövető Beksics Gusztáv hírlapíró volt.⁴⁹ (Aki még ebben az évben a Szabadelvű Párt országgyűlési képviselője lesz.⁵⁰) Saját bevallása szerint „e sorok írója liberális egész lelkületében; de ha a liberalizmus és a magyar érdek ellentétben volna egymással, akkor minden fontolódás nélkül feláldozná az előbbit az utóbbinak oltárán. [...] Szerencsére azonban a magyar érdek és a liberalizmus solidarisok. Ha elvész Magyarországon a szabadság, fenyegetve lesz egyszersmind a magyar faj.” Véleménye szerint minden próbálkozás, „mely a régi Magyarországnak bármely alakban való felújítását célozza, a nemzetiségeknek kedvez, árt a magyar fajnak. A feudalizmus, s az ez által előtérbe tolt agrarizmus nemzetellenes

⁴³ Heltai 1883: 425.

⁴⁴ Pólya 1883.

⁴⁵ Pólya 1884: 259–260.

⁴⁶ Pólya 1884: 251–259.

⁴⁷ Pólya 1884: 263–264. A neokonzervatív agráriusok egy része Károlyi Sándorral az élükön a felülről irányított kollektív cselekvésben és érdekvédelmi tevékenységben látta a kisebb egzisztenciák anyagi értelemben vett felemelésének lehetőségét, s egyszersmind a társadalmi rendet esetlegesen veszélyeztető elégedetlenség kontroll alatt tartásának eszközét. Károlyi idevonatkozó tevékenységére nézve lásd Fehér 2019: 214–341.

⁴⁸ *Pesti Hírlap* 1884. február 7. 5.

⁴⁹ Müller 2005: 15.

⁵⁰ Ballabás–Pap–Pál 2020: 439.

politika”.⁵¹ Beksics ugyan nem említi meg név szerint Széchényi Imrét és Andrassy Gézát, de egyértelműen rájuk utal, amikor az agrárius eszmék felkarolását azoknak a „mágnásfiúknak” tulajdonítja, akik „fogtak maguknak egy németet”. Vagyis Rudolf Mayert.⁵² A röpirat szerzőjének szemében az egész mozgalom „reactionarius” és feledtőbb képmutató: „A parasztság megmentésének jelszavát adták ki. E célból terveztek minimumot, s parasztmajorátusokat. A mozgalom azonban csakhamar átcsapott eredeti medrén. [...] És mert az aristocratiának éppen a feudális része kapta fel az agrárius eszméket, ki hihetné, hogy ennek semmi egyéb céljuk nincs, mint a parasztság megmentése. [...] A parasztság védelme csak ürügy, a cél a feudális viszonyoknak bár módosult alakban való visszaállítása. Az uradalmakat akarják megmenteni, s nem a paraszttelket”. Mindez nem más, mint „társadalmi és politikai összeküvés a közép- és a parasztosztály ellen”, amely az utóbbi évtizedekben a nagybirtok és a latifundiumok rovására terjeszkedik.⁵³ Ennek adatszerű igazolására nagy hangsúlyt fektetett. Beksics szerint a „földbirtokos olygarchia” mesterterve az lenne, hogy a rájuk nézve veszélyes elemek egy részét eleve kiszorítják a föld birtoklásából, a többieket pedig anyagilag ellehetetlenítik. Az előbbieket olcsó napszámos munkaerőt kínálnának az uradalmaknak, az utóbbiak birtokait pedig idővel felvásárolnák. Felmerülhet persze a kérdés, hogy a „pusztuló, oszló uradalmak conserválása” miért nem hitbizományok alakításával történik. Ebben a tekintetben már némi önellentmondásba kerül a szerző. Egyrészt – a valóságnak megfelelően – konstatálja, hogy a hitbizományként leköötött birtokok területe határozottan növekedőben van. Másrészt viszont azzal érvel, hogy „a hitbizományi rendszer kényelmetlen és merev. Sokkal kényelmesebb és olygarchikus célokra hajlékonyabb az egyszerű substitúció és a köteles rész eltörlése”.⁵⁴ Beksics Gusztáv tehát a korábbi hozzászólókkal ellentétben nem a birtokminimum eszméjének gyenge pontjaira próbált rámutatni, hanem az érzelmekre hatva, antiliberális, feudális és nemzetellenes törekvésekkel vádolva igyekezett az egész agrárius mozgalmat diszkreditálni.

A minimum feletti vita intenzív szakasza ezzel lényegében lezárult. Hébe-hóba a későbbiekben is születtek még témába vágó írások, de ezek inkább már csak összegzik az álláspontokat.⁵⁵ Itt két munkát kívánok még megemlíteni. 1886-ban jelent meg Pólya Jakabnak az Agrár politikai tanulmányok. Minimum. Homestead. Örökösödési jog című, mintegy 300 oldalas könyve, amelyben komplex módon közelíti meg a birtokszabadság kérdését. A liberális álláspontnak megfelelően továbbra is ennek fenntartása mellett, illetve a birtokok megkötése ellen érvel. A hitbizományokat tekintve úgy véli, hogy azok legfőbb célja a család

⁵¹ Timoleon 1884: 11–13.

⁵² Timoleon 1884: 4.

⁵³ Timoleon 1884: 90, 93.

⁵⁴ Timoleon 1884: 107–109.

⁵⁵ Például Bosnyák Zoltánnak A birtokminimum mint agrárreform Magyarországon című munkája. Az ő célja annak igazolása, hogy „a birtokminimum mellett [...] nálunk megindult mozgalom a tények reális alapja helyett indokolatlan hypotheziseken nyugszik”. (Bosnyák 1885: 5.)

nevének és díszének fenntartása. Családi vagyonról nem beszélhetünk, hiszen a hitbizomány anyagi értelemben vett hasznát csak egyetlen családtag élvezi. Azok, „kiknek nevei érczetűkkel vannak bevésve hazánk évlapjaira, és akik a haza és nemzet iránt százszorosan több kötelezettséggel tartoznak, mint más közönséges halandók”, a hitbizományok nélkül is fenn tudnák tartani az őseik nevét. Vagy ha nem, akkor „kívánatos, hogy ily törpe nemzedék helyet adjon más, erősebb, hatalmasabb, feladatát és hivatását jobban érző és átértő nemzedéknek”. A haza érdekei egyébként sem „a nagy családok fenntartását és szolgálatait igénylik, hanem az összes nemzet, az egész nép közreműködését és befolyását. Nekünk nem lehet, nem szabad azt czélul kitűznünk, hogy egyesek vagy esetleg egy nagy töredék legyen hatalmas és erős; nem, nekünk azt kell akarnunk, hogy a nép nagy, túlnyomó nagy többsége örvendjen jólétnek s legyen vagyonos.”⁵⁶

Pólya iménti munkájáról a következő évben Tisza István közölt ismertetést a Budapesti Szemle hasábjain. Tisza meglátása szerint Pólya munkáját „az egyéni szabadság iránti tisztelet s azon meggyőződés hatja át, hogy valamely ország sorsa utóvégre is nem törvényein, nem állami gépezetén fordul meg, hanem a társadalom tagjainak egyéni ereje, egyéni tulajdonságai bírnak arra döntő befolyással. Erős, szorgalmas és takarékos népesség az anyagi és szellemi fejlődés nélkülözhetetlen feltétele, miért is az egyéni felelősség érzetének, az egyéni erőnek és képességeknek fejlesztése s nem gyöngítésére irányul minden bölcs politika.” Mindez „őszinte örömmel” tölti el a recenzenst, aki maga is így gondolkodik erről.⁵⁷ A hitbizományok kapcsán azonban nem mindenben osztja Pólya véleményét. Abban maga is egyetért vele, hogy a családi név iránti kegyelet önmagában nem indokolhatja a privilegizált helyzet fenntartását. Ellenben a közérdek nagyon is indokolhatja azt, és itt valójában erről van szó. Bár a nemesség elvesztette a korábbi kizárólagos szerepét, de hivatása szerint természetes vezetője a „közéletünkben bevont új elemeknek”. És ennél is fontosabb szempont, hogy a nemzetiségi vidékeken „minden úri ház gócpontja, őrállomása a magyar hazafiságnak [...] Törvény s közigazgatási apparátus elnyomhatja, megfenyítheti a nyílt államellenes mozgalmakat, de titkos bujtogatok aknamunkájával szemben csakis társadalmi tényezők akadályozhatják meg azt, hogy nemzetiségeink közérzete megmetyezytessék, csakis társadalmi befolyások nyerhetik meg őket a magyar haza, a magyar nemzet ügyének. E hivatás elsősorban a magyar birtokosokra vár.” A nemesség vagyoni helyzete azonban folyamatosan romlik, amit meg kell állítani. Tisza szerint „mindaddig, míg közvéleményünk az elsőszülötti örökösödéssel meg nem barátkozik, de csak addig, a nagybirtok osztatlan fönntartásának egyedüli célhozvezető eszköze a hitbizomány”. De nem feltétlenül abban az alakban, ahogy jelenleg létezik. Mindenekelőtt megszüntetné

⁵⁶ Pólya 1886: 201–202, 295–296.

⁵⁷ Tisza 1887: 179.

a senioratusi öröklési formát, amikor a birtok mindig a nemzetség legidősebb tagjához kerül. Az ilyen „elaggott egyének” rendszerint sem gazdasági, sem politikai tekintetben nem képesek betölteni a szerepüket. Emellett eltörölné azt a gyakorlatot is, amely szerint a hitbizományok alapításához uralkodói jóváhagyás szükséges. A jövőben egy törvényben kellene rögzíteni az alapítás feltételeit, amire mindenki automatikusan jogot kapna. Fontos szempont lenne a hitbizományok minimumának rögzítése: „Csakis oly birtok osztatlan fönntartását kívánja meg a közérdek, mely birtokosát az aristokratia szerepkörének betöltésére anyagilag képessé teszi”. Tisza szerint ez a minimum 6–800 forint közötti földadó lenne. Ugyanakkor a maximum kérdése sem kerülhető meg, hiszen „földbirtok-eloszlásunk legsötétebb pontja éppen az, hogy néhány egyén kezében óriási vagyon egyesül. Egyes főuraink egész seregével bírnak oly uradalmaknak, melyek mindenike elég volna egy nagy úri ház fönntartására, s ma a hitbizomány leginkább éppen ezek között van elterjedve, éppen ezen állapot mesterséges fönntartására szolgál.” Ebben a tekintetben 6–8000 forint földadó lehetne a felső határ. Akinek ennél nagyobb vagyona van, az alapíthatna több hitbizományt, vagy a többletről rendelkezhetne az általános örökösödési jog alapján.⁵⁸

* * *

Tisza az iménti írásának bevezetőjében már múlt időben szólt az „agrárius kérdésről”, amelyet a „közönség” megunt, és ezért lekerült a napirendről.⁵⁹ A felmerült probléma, a kis- és középbirtokos egzisztenciák megrendülése persze egyáltalán nem vesztette el az aktualitását, ahogy az agrárius mozgalom sem szűnt meg létezni. Sőt igazán erőre csak ezt követően kapott. De a birtokminimum eszméje az 1880-as években valóban nem tudott túllépni a sajtópolémia szintjén. A gyakorlati megvalósítás irányába mutató fejlemény nem történt az ügyben. A kisebb földbirtokok kötötté tételének illetve az osztatlan örökösödésnek a gondolata azonban – mint az agrártársadalom mindenféle bajaira gyógyírt kínáló arkánium és nem mellesleg a földbirtokreform elodázására remek lehetőséget kínáló pótcselekvés – nagy karriert fut még be a későbbiekben.

⁵⁸ Tisza 1887: 207–223. A tanulmányhoz fűzött szerkesztői jegyzet elhatárolódik Tisza hitbizományokkal kapcsolatos elképzeléseitől. Egyrészt nem hisznek abban, hogy ezzel az eszközzel elérhető lenne a kitűzött cél, a nemesi gyökerekkel bíró középosztály fenntartása. Másrészt a hitbizományokban a társadalom egységének megbontóját és az egyéni szorgalom ellenségét látják. Nem hiszik továbbá, hogy az egyenlő osztály elvétől el lehetne tántorítani a társadalmat. (Tisza 1887: 223–224.)

⁵⁹ Tisza 1887: 177.

FORRÁSOK

Magyar Nemzeti Levéltár Országos Levéltára (MNL OL)

P 623. 281. cs. 16. sz. Széchenyi II. Imre (1858–1905) irata. Felolvasások, hírlapi cikkek
KI 1870: *Az 1869-dik évi april hó 20-dikára hirdetett országgyűlés képviselőházának*
írományai. V. kötet. Pest

Ellenőr, 1881.

Földművelési Érdekeink, 1882.

Gazdasági Lapok, 1880.

Nemzet, 1883.

Pesti Napló, 1883.

Vadász-Lap, 1881.

HIVATKOZOTT IRODALOM

Andrássy Géza 1883: *Az otthont mentesítő törvények. Homestead-exemptions-laws*. Budapest.

Anka László 2005: A magyar agráriusok és eszméik. *Valóság* (18.) 5.

Ballabás Dániel 2021: A hitbizományi földbirtokokról szóló közéleti diskurzus kezdetei
a reformkorban. *Agrártörténeti Szemle* (62.) 1–4.

Ballabás Dániel – Pap József – Pál Judit 2020: *Képviselők és főrendek a dualizmus kori*
Magyarországon II. Az országgyűlés tagjainak archontológiája. Eger.

Bosnyák Zoltán 1885: *A birtokminimum mint agrárreform Magyarországon. Kritikai kísérlet*.
Budapest.

Estók János 1995: A negatív konzervativizmus kép dualizmus kori gyökerei. *Valóság* (38.) 7.

Fehér György 2019: *A származás kötelez. Gróf Károlyi Sándor 1831–1906*. Budapest.

Fónagy Zoltán 1993: Kárpótlás a közbecsület védpajzsa alatt. *História* (15.) 7.

Gaál Zsuzsanna 2009: *A dzscentri születése. A tolna megyei reformkori középbirtokos nemesség*
átalakulása a neoabszolutizmus és a dualizmus korában. Szekszárd.

Hársfalvi Péter 1972: Törekvések a parasztbirtok „védelmére”. In: Szabó István (szerk.):
A parasztság Magyarországon a kapitalizmus korában. Budapest.

Heltai Ferenc 1883: A socialis birtokreform. *Budapesti Szemle* (36.) 84.

Király István 1992: Gr. Széchenyi Imre elméleti és gyakorlati munkássága. In: Szili Ferenc
(szerk.): *Somogy megye múltjából*. Kaposvár.

Kovács Edit 1971: Az úrbéri kármentesítési kötvények árfolyamának alakulása, 1856–1867.
Agrártörténeti Szemle (13.) 1–2.

- Kövér György 2006: A magyar középosztály-teremtés programjai és kudarcai. Fogalomtörténeti áttekintés a reformkor végétől a nagy válság kezdetéig. In: Kövér György (szerk.): *Zsombékok. Középosztályok és iskoláztatás Magyarországon a 19. század elejétől a 20. század közepéig. Társadalomtörténeti tanulmányok*. Budapest.
- Láng Lajos 1883a: *Minimum és homestead*. Budapest.
- Láng Lajos 1883b: *Minimum és majorátus*. Budapest.
- Mezey Barna (szerk.) 2007: *Magyar jogtörténet*. Budapest.
- Müller Rolf 2005: *Beksics Gusztáv*. Budapest.
- Paár Ádám 2020: Gróf a prérin. Egy magyar arisztokrata Amerika-élménye és az újkonzervativizmus. *Kommentár* (15.) 4.
- Pajkossy Gábor (szerk.) 2003: *Magyarország története a 19. században. Szöveggyűjtemény*. Budapest.
- Paksy Zoltán 2018: *Istóczy Győző és a magyar antiszemita mozgalom (1875–1892)*. Budapest.
- Pap József 2003: A passzív ellenállás, a neoabszolútizmus korának mítosza? *Aetas* (18.) 3–4.
- Pólya Jakab 1883: Gróf Széchenyi István minimum-javaslatára és annak irodalma. *Nemzetgazdasági Szemle* (7.) 5.
- Pólya Jakab 1884: Az újabb agrár mozgalom és irodalom hazánkban. *Nemzetgazdasági Szemle* (8.) 1., 2., 3.
- Pólya Jakab 1886: *Agrár politikai tanulmányok. Minimum. Homestead. Örökösödési jog*. Budapest.
- Széchenyi Imre 1883a: „Amerikai levelek” egy hosszabb zárszóval. Budapest.
- Széchenyi Imre 1883b: *Birtokminimum és homstead. (Sic!) Válasz Láng Lajosnak a Nemzet 83., 86., és 89-ik számaiban megjelent cikkeire*. Budapest.
- Széchenyi István 1839: A 'Minimum' kérdése. *Társalkodó* 1839. június 5.
- Timoleon [Beksics Gusztáv] 1884: *Legújabb politikai divat*. Budapest.
- Tisza István 1887: Az agrárius kérdésről. *Budapesti Szemle* (50.) 125.
- Tomka Emil 1899: *A magyar földbirtok*. Budapest.
- Vári András 2009: *Urak és gazdászok. Arisztokrácia, agrárértelmiség és agrárius mozgalom Magyarországon 1821–1898*. Budapest.

AN ATTEMPT TO ESTABLISH „PEASANT MANORS” AND/OR TO PROTECT THE NOBLE MIDDLE ESTATES. THE PUBLIC DISCOURSE ON THE FEUDAL TENURES IN THE FIRST HALF OF THE 1880S

by Dániel Ballabás

Summary

The public discourse on the feudal estates in Hungary, which unfolded around the beginning of the 19th century, was for a long time about the economic and social role and future fate of the typically very large estates in the hands of a few dozen noble families. Although there were always those who argued for the upholding and extension of the system, the majority of those who take part in the discourse, on liberal grounds, would have preferred the abolition or reduction of the feudal tenures, or at least the prevention of new ones. In the late 1870s, however, a tendency was emerging which replaced the demand for restrictive measures with a demand for an expansion of the system of tenures. For a certain period of time, this led to shifting the focus on setting up small and medium-sized tenures. This shift was basically due to certain negative effects of the liberal economic policies of the Hungarian governments after 1867 and to the downsides of modernisation. Those contemporaries who were themselves (potential) losers in this process hoped that state intervention in the market would improve their livelihoods, and often saw the guarantee of it in the preservation of feudal constraints.

Keywords: credit, agrarian movement, minimum landholding, land tenure policy

BALOGH JUDIT

FŐÚRI REPRESENTÁCIÓS KÍSÉRLETEK AZ APAFI KORI ERDÉLYBEN

Az Apafi Mihály fejedelemségét jelentő három évtized az Erdélyi Fejedelemség hattyúdala, lassú térvesztésének időszaka volt. Ez természetesen erősen kihatott az ország gazdasági helyzetére és az elit reprezentációs lehetőségeire is. Az 1660-ban, II. Rákóczi György halálával végképpen véget ért erdélyi aranykorral együtt radikálisan csökkent azoknak a fejedelmi építkezéseknek a száma, amelyek Bethlen Gábor és a két Rákóczi György uralmát meghatározták.¹ Ebben a korszakban az állam legfőbb mecénása a fejedelem lett, a reprezentáció legfőbb helyszíne pedig a fejedelmi udvar, ami a kultúra és a divat számára is irányadóvá vált, valamint a házassági piac, az információáramlás, a társadalmi tőke kiépítésének is a helyszíne volt. A fejedelmi udvarban látott minták, a fejedelmi építkezések példát adtak a gyakran változó összetételű erdélyi elit tagjainak a saját reprezentatív központjaik megépítésére. A nagyobb események a nemesi udvarházak számára is példaként szolgálhattak.

A FEJEDELMI UDVAR ÉS A REPRESENTÁCIÓ

Az 1657-et követő évek hadjáratai, főképpen pedig az 1658. évi, hatalmas pusztulást eredményezett éppen az addig központként működő gyulafehérvári fejedelmi palotában. Mivel a pusztulás a fejedelmi kincstárát is érintette, és Várad elvesztésével a bihari területek egy részéből származó bevételek is hiányoztak, a teljes újjáépítés lehetetlennek látszott. Apafi Mihályt nem tartották már a kortársak sem a leginnovatívabb uralkodónak, szívesebben ült otthon vagy vadászott, a társasági életet általában csak alkohollal tudta megélni. Így nem próbálkozott kiváló elődeinek a művét újra megépíttetni, inkább mindent „kiszervezett” a székvárosból, a korábban nagy hírű akadémiát Enyedre költöztette, ő maga pedig az udvarával a legtöbbször és a legszívesebben inkább Radnóton, Ebesfalván, Balázsfalván vagy sokszor Fogaras várában tartózkodott. A gyulafehérvári fejedelmi palota bizonyos részét ugyan a konszolidációt követően némileg helyreállították, például ilyen volt az ebédlőpalota,

¹ Kovács 2013: 77.

aminek a kazettás mennyezetére Apafi-címer került,² de régi fényét és korábbi reprezentatív funkcióját nem nyerte vissza. Ennek következtében a korábbi mintaadó szerepet sem tudta betölteni, ami addig alapvető fontosságú volt, hiszen éppen a kora újkorra váltak a fejedelmi és a királyi udvarok egész Európában az elit társasági életének a központjává, és tömegesen csábították a társasági élettel, a karrierépítés lehetőségével az arisztokratákat.³

Az uralkodói udvarok ízlés- és divatformáló helyekké váltak, és viszonylag állandó jelenlétet igényeltek az elit tagjaitól, ami az elit alapvető életmódbeli változásait igényelte. Az udvar szerepének sajátosságaira a magyar kora újkor tekintetében korábban már Várkonyi Gábor felhívta a figyelmet,⁴ korábban pedig Pálffy Géza foglalkozott a magyar arisztokrácia bécsi udvarhoz való viszonyával,⁵ a lassú és hosszadalmas udvari beilleszkedés nehézségeivel, körülményeivel. Noha a bécsi udvar a 17. század végére lassacskán a magyar nemesség egy része számára is az érvényesülés és a mintaadás helyszínévé vált, a 16. század második felében Erdélyben is létrejött egy udvari központ, a fejedelmi udvar, amely azonban az általában vett uralkodói udvarokhoz képest kevésbé volt kiépült és állandó, így az egyes fejedelmek személyisége, igényei erősen befolyásolták a működését,⁶ reprezentációs szintjét. Jellemző, hogy a fejedelmi udvar női oldala sokszor nem is épült ki, vagy csak meglehetősen kevésbé.⁷ A fejedelmi udvarnak a saját fogyatékosságai mellett is fontos szerepei voltak a kora újkori társadalmi és politikai elit életében. Ennek az okát Várkonyi Gábor abban látja, hogy a Habsburg-uralkodók 16–17. századi magyar királyi udvara csak részben felelt meg a korábbi magyar királyi udvar által betöltött szerepnek.⁸ A kora újkor folyamán is léteztek udvari címek, és a protokoll és a ceremóniális rend is létezett. A kultúrára és a művelődésre tett hatás szempontjából viszont egy polarizálódás kezdődött, ugyanis számos funkciót a főúri udvarok láttak el. A magyar nyelvű kultúra létrejöttében pedig az erdélyi fejedelmi udvar játszott rendkívül fontos szerepet. A fejedelmi udvar kulturális és oktatási hatásának fénykora Bethlen Gábor és a Rákóczi fejedelmek uralma idején volt, míg a reprezentációs szerepeket elsősorban és leginkább Bethlen Gábor idején láthatjuk.⁹

1661-re a három éven át tartó küzdelmek hatalmas pusztítást okoztak az országban, így Apafi korában a fejedelmi udvarnak és az elitnek az első feladata az újjáépítés volt. A pusztulás az erdélyi anyagi forrásokra is negatívan hatott, olyannyira, hogy az aranykor állapotát a három évtized alatt sem sikerült elérni, különösen nem a fejedelmi udvarnak.

² Kovács 2013: 77.

³ Várkonyi 2005: 415.

⁴ Várkonyi 2005: 416.

⁵ Pálffy 2003: 45–60.

⁶ A fejedelmi udvarok tisztviselői karáról, struktúrájáról lásd Jeney-Tóth 2012; Jeney-Tóth 2013: 27–33.

⁷ Balogh 2016: 33–48; Oborni 2011: 30–51.

⁸ Várkonyi 2005: 417.

⁹ Gindely–Acsády 1890; Szabó 2013: 281–294.

Ennek következtében a gyulafehérvári fejedelmi udvar korábbi reprezentációs szerepe jobbra megszűnt, vagy legalábbis erősen mérséklődött. Jelentős, reprezentatív események a korábbiaknál ritkábban voltak Gyulafehérváron, a legjelentősebb mindenképpen az ifjabb, II. Apafi Mihály fejedelemmé választása volt.¹⁰ Emellett, a legfontosabb események a fejedelem vadászatai voltak. Az erdélyi elit ezeken a vadászatokon gyakorolhatta az „udvarlást”, az udvari életet. Ilyenkor találkozhattak egymással, és „járhattak ki” maguknak előnyöket az uralkodónál. Ebben a helyzetben, a fejedelmi udvar folyamatos változása és mozgása miatt, az udvari élet is nehézkesebbé vált. Emellett míg 1660 előtt az *Academicum Collegium* is Gyulafehérváron volt, a fiatal nemesek is integrálódhattak az elitbe, illetve elsajátíthatták az érvényesülés, a reprezentáció elemeit, mivel azonban a gyulafehérvári kollégium Enyedre került, az udvarnak ez a funkciója is sérült. Ezért a főúri reprezentációs események, a reprezentáció helyszínévé inkább az elit udvarházai, kastélyai váltak.

AZ ERDÉLYI POLITIKAI ELIT APAFI KORÁBAN

II. Rákóczi György uralmának végén, a háborúk következtében a korábbi erdélyi elit több tagja meghalt vagy eltűnt. Rákóczi legnagyobb hatalmú tanácsosa, Kemény János, noha egy rövid ideig fejedelemnek is tudhatta magát, meghalt a nagyszőlősi csatában, Mikes Mihály, a kancellár, diplomata és hadvezér pedig Báthory Zsófia kíséretében maradván távozott az országból. Petky István, Csíkszék nagyhatalmú és Rákóczi korában felemelkedő kapitánya Apafi Mihály uralma elején halt meg, csakúgy, mint Haller Gábor, akit már 1662-ben meggyilkoltak. A porta által fejedelemmé kinevezett Barcsai Ákost is megölték, de Rhédey Ferenc is viszonylag hamar, 1667-ben halt meg. A kiesők helyére új, ambiciózus fiatal nemesek álltak, akik a reprezentáció különböző szintjein igyekeztek a külsőségekben is megalkotni saját hatalmuk képét. Ilyen volt Bánffy Dénes, akinek a pályája annak ellenére is meglódult Apafi uralma idején, hogy ő maga lelkes támogatója volt a fejedelemség bécsi orientációjának. Bornemissza Katának, Apafi Mihály sógornőjének a feleségül vételével egy szoros rokoni kapcsolat is létrejött Bánffy és a fejedelem között, és ez a kapcsolat lehetővé tette számára az elit első vonalába emelkedést az 1660-as évek második felére.

Az erdélyi politikai elit legszűkebb köréként a fejedelmi tanács tagjait határozhatjuk meg. A tanács egyik legöregebb tagja minden bizonnyal zabolai Basa Tamás volt, aki 1653 és 1669 között bizonyosan a tanácsosok között szerepelt az országgyűléseken.¹¹ Sikertelenül átmentenie a tanácsosságát Bánffy Zsigmondnak is, aki 1653-tól volt táblai ülnök,

¹⁰ Nagy 1896: 38–43.

¹¹ Trócsányi 1980: 23.

1662-től Fehér megye főispánja, 1664 novemberétől haláláig a fejedelmi tábla elnöke.¹² Ugyanilyen „túlélő” volt Bethlen János kancellár is, aki 1658-tól 1678-ban bekövetkezett haláláig folyamatosan a fejedelmi tanács tagja maradt.¹³ Bethlen János még I. Rákóczi György uralma végén, 1648-ban lett táblai ülnök, ám a karrierjének legfontosabb szakasza 1658-ban kezdődött, amikor Barcsai Ákost támogatva lett tanácsúr, egy év múlva pedig kancellár.¹⁴ 1651 és 1656 között Torda vármegye, majd Küküllő főispánja, 1662-től pedig Fehér vármegye főispánja volt. 1660-tól Udvarhelyszék főkapitányságát is megszerezte.¹⁵ A régi garnitúra tagja volt még Ébeni István is, aki szintén 1659-ben került be a fejedelmi tanácsba.¹⁶ Torda és Kolozs megye főispánja, valamint Kolozsvár főkapitánya volt 1666-os haláláig. Ugyanehhez a generációhoz tartozott Keresztessi Ferenc is, aki szintén 1659-től lett a tanács tagja, és 1669-es haláláig az is maradt.¹⁷ Az idősödő főúr Torda megye főispánja is volt haláláig.¹⁸ Királyhalmi Petki István csíki főkapitány is a régi tanácsosok közé tartozott, aki II. Rákóczi György fontos hadvezére, főudvarmestere, főkövete is volt.¹⁹ Mivel azonban Kemény János egyik legközelebbi bizalmasának tartották, csak 1664-re sikerült amnesztiát kapnia Apafi fejedelemtől. Ekkor ugyan tanácsosi és széki főkapitányi tisztségét is visszakapta, ám az ekkorra már öregedő főúr 1667-ben meghalt.

A tanácsstagok másik csoportját azok képezték, akik 1661–1664 folyamán kerültek a tanácsba. Ilyen volt Béli Pál háromszéki főkirálybíró, országos generális is,²⁰ valamint losonci Bánffy Dénes, 1659-től Doboka vármegye főispánja, Kemény János bizalmasa, keresdi Bethlen Farkas, a szebeni királybíró Andreas Fleischer, Haller Gábor, akit 1663-ban gyilkoltak meg,²¹ Haller János, a korszak Bethlen Miklós mellett legműveltebb főura,²² Kapy György és Ugron András. Ezek között többen voltak azok, mint például Bánffy Dénes, Bethlen Farkas, Haller János vagy Petki István, akik az uralma kezdetén még nem támogatták Apafi Mihályt, de később kiegyeztek vele.

A tanácsstagok harmadik csoportjához azok tartoztak, aki az 1660-as évek végén vagy az 1670-es évek elején kerültek be a fejedelmi tanácsba. Ők egyértelműen az új bizalmi kör tagjai voltak már. Ilyenek voltak Haller Pál, Nagy Tamás és Rhédey Ferenc, valamint Teleki Mihály. A fejedelmi tanács újabb nagy átalakulására akkor került sor, amikor

¹² Trócsányi 1980: 24.

¹³ Trócsányi 1980: 25.

¹⁴ EOE XII: 281.

¹⁵ EOE XIII: 182.

¹⁶ Trócsányi 1980: 26–27; EOE XII: 381.

¹⁷ Trócsányi 1980: 30.

¹⁸ Trócsányi 1980: 30.

¹⁹ Mordovin 2009: 373–424.

²⁰ Deák 1887.

²¹ Szabó 2008.

²² Lázár 1889: 124–125.

a Béli-összeesküvés miatt többen kiestek. Ekkor, 1677 és 1680 között kerültek be olyanok, akik már Teleki Mihály kliensi köréhez tartoztak, vagy akik Béldivel szemben foglaltak állást. Ekkor azok kerültek előtérbe, akik korábban kis birtokállománnyal, még kevesebb elitben eltöltött idővel és nagyon kevés reprezentációs erővel bírtak. Látható, hogy a főúri reprezentációt is másképpen közelítették meg. Jelen tanulmányban az Apafi kori elit csupán néhány tagjának a reprezentációs kísérleteit vesszük számba: Apafi Mihály töredékes fejedelmi reprezentációját, valamint Haller János, Bethlen János és Miklós, Bethlen Farkas, Gergely és Elek, Bánffy Dénes és Béldi Pál ilyen irányú törekvéseit.

MŰVELTSÉG ÉS REPREZENTÁCIÓ

Hallerkői Haller János a fejedelmi tanács egyik legműveltebb tagja volt Bethlen János mellett. 1664-től 1690-ig volt tanácsúr.²³ Torda vármegye főispánja.²⁴ Általában a kerelőszentpáli kastélyában vagy a gerebenesi udvarházában tartózkodott.²⁵ Kerelőszentpáli kastélyát már apja, Haller István kezdte építtetni 1610-ben, miután Báthory Gábortól adományként megkapta azt. Haller János folytatta az építkezést, és 1674-re fejezte be. Bár Deák Farkas Béldi Pál karrierje idején²⁶ már öregnek nevezte, valójában még 1666-ban is csupán 40 éves volt, és még az 1680-as években is betöltött országos tisztségeket.²⁷ Deák Farkas szerint „néha nyulászattal, legtöbbször pedig olvasással töltötte idejét. Kifejezetten tudós embernek tartották, sok nyelvet értett u. m. a latint, francziát, olaszt s természetes, hogy kortársai közül kivált észére, tudományára nézve; Bánfy Dénest nem szerette s nem Bethlen Jánost²⁸ és Miklóst, kikkel különben egy párton volt. Tettek idején kissé félénk s bátortalan”.²⁹ Ez a leírás nagyjából egy nem túlzottan marciális, elgondolkodó, filozófálni szerető, kora újkori széplelket mutat be, aki kevéssé volt a tettek embere, szívesebben elmélkedett. Nagyon jellemző rá, hogy minden politikai oldal tisztelte. 1658-ban Barcsai Ákos követe volt,³⁰ de 1661-ben már kifejezetten Kemény János utasítására nevezték ki Torda megye főispánjává.³¹ Nagyon tisztelte katolikusként is a református Bethlen János és Miklós műveltségét, ez sodorhatta közel a Bethlen–Béli körhöz is. Noha 1678-ban emiatt Fogarasba záratta Apafi, ahol 1683-ig raboskodott, a Béldi Pálhoz fűződő kapcsolata mindvégig ellentmondásos

²³ EOE. XIII. 346.

²⁴ Trócsányi 1980: 28.

²⁵ Deák 1887: 126.

²⁶ 1662–1676.

²⁷ Haller 1695.

²⁸ Bethlen Jánost egészen biztosan tisztelte, a levelei többségében az egyértelmű tisztelet érződik, ha róla írt.

²⁹ Deák 1887: 128.

³⁰ Lázár 1889: 124–125.

³¹ Lázár 1889: 124.

volt, hiszen ahogyan Deák Farkas is megemlíttette, kifejezetten ellenszenvvel viseltetett a rendkívül aktív, harcias, indulatos székely generálissal szemben. Feltehető, hogy mindvégig inkább Bethlen Jánoshoz, mint Béldihez kapcsolódott. A kiszabadulását követően követként³² és kincstartóként is tevékenykedett.³³ A legkedvesebb tevékenysége neki is, mint kortársának és barátjának, Bethlen Jánosnak, a történetírás volt. Ezt a tevékenységet is tekinthetjük a korszak erdélyi elitje részéről egyfajta önreprezentációnak, hiszen egyre többen gyakorolták. Haller a *Hármas história* című művét a fogarasi fogságában írta.³⁴ A *Hármas história* Haller fordításait tartalmazza Nagy Sándortól a trójai háborúig.³⁵

Az Apafi kori elitnek több tagja is szívesen írt történeti munkákat. Ilyen volt Bethlen János, aki ugyan magát domidoctusnak, azaz külföldi képzésben nem részesültnek nevezte, mégis kora egyik legműveltebbje volt az erdélyi elitben. Apját kétévesen elveszítette, és anyja új házasságával 1620-tól gyámapát kapott Macskási Ferenc udvari kapitány, Fehér vármegyei főispán személyében. Macskási az erdélyi református elithez tartozott, nem csoda hát, hogy az unitárius fiút rávette a vallásváltásra.³⁶ Jankovics József szerint ugyan a vallásváltoztatás lelki megrázkódtatást jelentett a fiatal Bethlennek,³⁷ de azt tudjuk, hogy felnőttként nagyon is öntudatos és buzgó református lett belőle, aki az önreprezentációja fontos elemének tartotta az egyháztámogatást és a református oktatás melletti elkötelezett kiállást is. A mostohaapja, akit úgy jellemezett, hogy „deáktalan, de jeles tökéletes magyar, által ember s vitéz ember, nagy főember is vala”,³⁸ peregrinálni ugyan nem küldte el, de az ekkorra egyre színvonalosabbá váló gyulafehérvári kollégiumba beíratta. Általánosan elfogadott volt, hogy Keresztúri Bíró Pál tanította, de az bizonyos, hogy Keresztúri nem tartózkodott mindvégig Bethlen János diákévei alatt Gyulafehérváron. Dienes Dénes kutatásaiból tudjuk,³⁹ hogy Keresztúri 1629 késő nyarán érkezett haza külföldről, amikor Bethlen János már 16 éves volt. Ennek ellenére a gyulafehérvári kollégiumnak a már ekkor is magas színvonalú oktatása minden bizonnyal sokat jelentett a fiatal Bethlen János művelődése szempontjából. A gyulafehérvári udvari közeg pedig kialakította benne azt a református elit öntudatot, aminek a kialakítása Bethlen Gábor fejedelem egyik legfontosabb célja volt. 1637-ben nősült meg, egy vagyonos kolozsvári kereskedő lányát, Váradi Borbálát vette feleségül.⁴⁰ A politikai pályája I. Rákóczi György uralma idején, 1641-ben indult el. Ekkortól jelen volt az országgyűléseken, és apróbb feladatokat is kapott. 1644-től

³² Haller 1878: 679–690.

³³ Haller 1695.

³⁴ Lázár 1889: 125.

³⁵ Pintér. Letöltés dátuma: 2023. 01. 25.

³⁶ Lázár 1889: 87.

³⁷ Jankovics 1999: 104.

³⁸ Jankovics 1999: 104.

³⁹ Dienes 2001: 65.

⁴⁰ Jankovics 1999: 105.

a fejedelem személyes szolgálatában állt,⁴¹ a karrierje mégis lelassult, csak 1648-ra lett táblai ülnök, 1653-ban pedig Torda vármegye főispánja. Ekkor Mikes Mihály követtársa volt a Lengyel Királyságban.⁴² 1656-ban Küküllő főispánja és a fejedelmi tanács tagja lett. A lengyel hadjáratban egy 3000 fős seregrész parancsnoka volt, akikkel együtt haza tudott jutni Erdélybe anélkül, hogy tatár fogságba kerültek volna.⁴³ 1657-től mérsékelten ugyan, de Barcsai Ákos oldalára állt, mert még elég erősnek látta a Portát ahhoz, hogy Erdély szembeforduljon vele. Az elitben a pályája valójában ekkor indult el, és a főúri attitűd is ekkor bontakozhatott ki nála. Kemény Jánost is támogatta, de már 1662-ben Apafi mellé állt. Ekkor Bethlen János a „haza bölcse” szerepet vette fel, politikai elvei mellé elitcsoportot igyekezett szervezni, és fontos pozíciókat szerzett meg. Kancellár⁴⁴ és Udvarhelyszék főkapitánya lett,⁴⁵ és a bizonytalan belpolitikai helyzetben elkezdett a székelyföldi elithez közeledni, hogy katonai erő is álljon mellette. A pályája csúcán 1664–1665 és 1676–1677 között volt. Bethlen ekkor elsődleges céljának egy nemesi érdekcsoport megszervezését tartotta, valamint a fiai karrierjének a beindítását. 1667-ben átadta a fiának, Bethlen Miklósnak az udvarhelyszéki főkapitányságot, és be is házasította a székelyföldi elitbe. A Bethlen-reprezentáció fontos eleme volt a fiúk külföldi taníttatása, a református oktatási intézmények támogatása, valamint a történetírói tevékenység is. Béli Pállal együtt 1674 őszén az enyedi református kollégium egyik fő kurátora volt Bánffy Zsigmond és Bethlen Farkas mellett.⁴⁶ Bethlen János kancellárként sem lett „udvari ember”, aminek minden bizonnyal a korábban már részletezett sajátosan alakuló fejedelmi udvar volt az elsődleges oka. A korábbi elit több tagja sem volt gyakran az udvarban, de az újonnan kialakuló elitből is csak kevesen voltak jelen folyamatosan vagy rendszeresen Apafi környezetében. Nem volt jelen sem Bethlen János, sem Béli Pál, de Bánffy Dénes sem, ahogyan Teleki Mihály sem.

A Bethlen család másik ágából származó Bethlen Farkas szintén történetíró is volt, Bethlen Ferenc második házasságából született 1639-ben.⁴⁷ A kolozsvári unitárius kollégiumban folytatott tanulmányait követően Gyulafehérváron tanult Keresztúri Pál irányítása mellett, csakúgy, mint Bethlen János. Kifejezetten szép férfiként írták le és rendkívül alkalmazkodónak is.⁴⁸ Tizenévesen ugyan részt vett II. Rákóczi György lengyel hadjáratában, de nem került tatár fogságba, hanem a fejedelemmel együtt hazatért. Már 20 évesen, 1659-ben főasztalnok lett, 1661-től pedig Fehér vármegye főispánja. 1662-ben

⁴¹ Lázár 1889: 87.

⁴² Lázár 1889: 87.

⁴³ Lázár 1889: 88.

⁴⁴ Jankovics 1999: 107.

⁴⁵ Trócsányi 1980.

⁴⁶ Deák 1887: 664.

⁴⁷ Lukinich 1927: 154.

⁴⁸ Lukinich 1927: 156. Azt ugyanakkor Lukinich is megjegyzi, hogy Bethlen vára miatt Béli Pált egyenesen gyűlölte, és végig vezére volt a vele szemben szerveződő csoportnak.

Kemény János híve lett, amiért 1663-ban perbe fogták, ám 1664-re ő is amnesztiát kapott.⁴⁹ 1667-től tagja lett a fejedelmi tanácsnak,⁵⁰ ráadásul Bethlen János halála után, 1678-ban a kancellári tisztséget is megszerezte.⁵¹ A karrierje Apafi Mihály uralma idejére esett, és minden bizonnyal még magasabbra is ívelhetett volna, ha korai halála 1679-ben ezt meg nem akadályozza. A történetírás és a politikai szereplés a két legfontosabb reprezentációs tevékenység, ami a nevéhez fűződik. Erdély 1525–1609 közötti történetéről írt *Historia de rebus Transylvanicis* címen tizenhat könyvben.⁵² Ebben a munkájában több más erdélyi történeti munka mellett Szamosközy Istvánnak olyan kéziratban lévő művét is felhasználta, amely azóta elveszett. A munkát 1664-ben kezdhette el, miután Bethlen János történeti műve megjelent, és abban az apjukról, Bethlen Ferencről negatív vagy a családnak nem tetsző megjegyzések voltak.⁵³ A halála után a fiatalabbik öccse, Elek nyomtatta ki a művét, aki kifejezetten ezért felállított egy nyomdát Keresden, a családi birtokon. Elek ugyan maga nem lett történetíró, de azzal a tevékenységgel, ahogyan a bátyja írásait ápolta, és a kiadásról gondoskodni igyekezett, maga is megerősítette, hogy a Farkas által elvégzett munkát a család fontos önreprezentációs teljesítményként értékelte. Emellett pedig ő volt az első, aki megkísérelte összeállítani a Bethlen család történetét. A munkája elsősorban a 14–16. századra vonatkozóan tartalmaz fontos adatokat.⁵⁴ A történetírás, a történeti munkák készítése és maga a történeti műveltség tehát ebben a korszakban valamiféle főúri passzióként jelent meg, ellentétben a korábbi időkkel, amikor Erdélyben az alacsonyabb rangúak, zömmel literátusok foglalkoztak a történelemmel.

AZ ÉPÍTKEZÉS, MINT A REPRESENTÁCIÓ ESZKÖZE

Az építkezések látványos csökkenése behatárolta a kialakuló új elit reprezentációs lehetőségeit. Ennek ellenére természetesen, ha a korábbihoz képest látványosan visszafogottabban is, de megjelentek az ekkori elit tagjainak a reprezentációs igényei is. Ennek ellenére rendkívül sokatmondó, hogy Apafi, a fejedelem egy udvarház átépítéséig jutott el, míg igazán jelentős építkezésbe a Bethlen család két ágának, a bethleni és keresdi Bethlen családnak a tagjai, valamint Bánffy Dénes vágott bele csupán.

Az ekkori építkezések közül a legjelentősebbek egyike losonczy Bánffy Dénes vállalkozása volt, akinek a pályája Bethlen Farkashoz hasonlóan Apafi korára esett, és bár

⁴⁹ EOE.

⁵⁰ Lukinich 1927: 339.

⁵¹ Trócsányi 1980: 24–25.

⁵² Jankovics 2000: 175.

⁵³ Lukinich 1927: 353.

⁵⁴ Lukinich 1927: 361.

a családjából a mostohatestvére,⁵⁵ Bánffy Zsigmond már 1658-tól fejedelmi tanácsos volt,⁵⁶ Dénes nem az ő útját követte. Míg ugyanis Zsigmond Barcsai Ákos és Béli Pál mellett állt,⁵⁷ addig Dénes a Habsburg-orientáció híve volt. Bánffy Dénes már fiatalon elveszítette az apját, Bánffy Mihályt.⁵⁸ Anyja, Kapy Judit az első házasságból származó két fiúval, Zsigmonddal és Györggyel szemben erősen védte Dénes és testvére, Zsuzsanna birtokait. Valószínűleg Bánffy Dénes már gyermekként megtanulta, hogy a birtokai védelme, az elitben való megmaradás állandó küzdelemmel jár. A bátyjához hasonlóan a pataki református kollégiumban tanult Bánffy politikai pályája az 1650-es évek végén kezdődött. 1659-ben lett a fejedelmi tábla ülnöke,⁵⁹ és talán ebben az évben lett Doboka vármegye főispánja is.⁶⁰ Valószínűleg ugyanebben az évben nősült meg, Bornemissza Katát, Bethlen Mihály özvegyét véve feleségül.⁶¹ A korábban a Kemény Jánost és Bécs irányában történő nyitást támogató Bánffy már ekkor rokonságba került Apafi Mihály feleségével, Bornemissza Annával és Teleki Mihállal is, akivel ekkor egy politikai táborban is volt. A rokonság minden bizonnyal a segítségére volt abban, hogy 1664-re nemcsak amnesztiát kapott, de egyre nagyobb politikai súlyra is szert tett. Már a kortársak is gőgösnek és hatalmaskodónak tartották,⁶² ő maga pedig nagyon hamar igyekezett magát az elit élére pozicionálni. Mivel azonban a vele anyagi konfliktusban álló féltestvére, Zsigmond már a fejedelmi tanács befolyásos tagja volt, Bánffy Dénesnek még fontosabb volt a saját főúri mivoltának a reprezentációja. Ennek fontos része volt az iskolák támogatása és az építkezés is.

Bánffy 1666-ra Kolozsvár főkapitánya és Kolozs vármegye főispánja is lett, ezzel pedig Erdély egyik legfontosabb katonai vezetőjévé vált, megfelelő hatalommal és katonasággal a háta mögött.⁶³ Kolozsvárral együtt Szamosújvár, Somlyó és Sebes végvárainak a kapitánya is lett, ami által különlegesen nagy hatalmat kapott. Nem véletlen, hogy ekkor látott neki bonchidai kastélya átépítésének, és az sem, hogy ehhez a mintát a Rákócziak gyalui építkezései adták. Fejedelmi példát kívánt tehát követni, minthogy maga is nagyon magasra tört. 1668 és 1674 között tehát jelentős építkezésbe kezdett, és egy korábban L alakú udvarházat négy kerek saroktoronnyal láttak el, valamint kaputornyot is építettek hozzá. Az átalakulás látványos és rendkívül nagyratörő volt, hiszen a minta, Gyalu, korábban a fejedelmi reprezentációt szolgálta. Nem véletlen, hogy a forrásokban az épületet ezen túl castrumnak vagy castellumnak nevezték. A teljes átépítés mindazonáltal 1674-re,

⁵⁵ Zsinka 1914: 6.

⁵⁶ Trócsányi 1980: 24.

⁵⁷ RNL-KmIg. Fond Fam Béldi. 324. Nr. 125/3.

⁵⁸ Zsinka 1914: 6.

⁵⁹ Trócsányi 1980: 23.

⁶⁰ Lázár 1889: 152.

⁶¹ Zsinka 1914: 9.

⁶² EOE. 13. 22.

⁶³ Lázár 1889: 152.

Bánffy Dénes kivégzésének idejére még el sem készült.⁶⁴ Kovács András rámutatott, hogy „Bonchida reneszánsz kastélya még a századforduló táján sem érhetette utol előképét, mert György gubernátor leányainak emlékezetes menyegzőit nem Bonchidán, hanem az akkor nyilván sokkal nagyobb befogadóképességű és mutatósabb, így a tulajdonost is jobban reprezentáló Gyaluban rendezték meg”.⁶⁵ Az építkezés tehát Bánffy haláláig pusztán egy erőteljesen túlméretezett kísérlet maradt egy már-már fejedelmi, de mindenképpen főúri reprezentáció megteremtésére.

A reprezentatív építkezések terén a másik legjelentősebb család Apafi Mihály korában a Bethlen volt, mégpedig mind a Bethlen János és fia, Miklós által képviselt ág, mind pedig az unokatestvérek, Bethlen Farkas, Gergely és Elek ága. Mivel a családnak ez a két ága láthatóan intenzív versengésben volt a tekintetben, hogy melyik család kerüljön magasabbra, ezt az építkezéssel is ki kívánták fejezni. Az utóbbiak a keresdi várkastélyukat építették gyakorlatilag folyamatosan Apafi korában. A 16. században már többször átépített vár építésének újabb szakasza az előbb említett okok miatt nagyjából ugyanakkor indult el, amikor Bánffy Dénes is megtervezte bonchidai kastélyát.

Az építkezés 1667 körül kezdődhetett tehát, amikor a keresdi Bethlen fivérek a korábbi elpártolásuk utáni amnesztiát kapván helyre kívánták állítani a család korábbi tekintélyét. Ez volt az az év, amikorra konszolidálódott Apafi Mihály uralma, és az újjá alakuló elit megkezdhette kialakítani a saját reprezentációs eszköztárát. A három keresdi Bethlen fivér, Farkas, Gergely és Elek először közösen építkezett, a század végén pedig Elek lett a keresdi rezidencia építtetője.⁶⁶ Bethlen Elek a keresdi Bethlen fivérek legfiatalabbika volt. Az 1660-as évek elején még elsősorban a két bátyja, a szelíd és csendes Farkas⁶⁷ és a jóval marciálisabb Gergely vett részt a politikában és a harcokban, míg Elek a mulatozásban jeleskedett.⁶⁸ 1662-ben viszont már testvérei mellett tárgyalásokon is feltűnt Kemény Simon köreiből.⁶⁹ Az erdélyi politikai életben ennek ellenére kevésbé vett részt, továbbra is a lakodalmakban képviselte legszívesebben a családot.⁷⁰ Az országgyűléseken 1668-tól jelent meg. Nagyjából ekkor osztozhattak meg a fivérek az örökölt vagyionon, és Elek Keresdet kapta meg. 1668-tól már egyértelműen ő volt az építkezések irányítója.⁷¹ Az élettörténetéből az látszik, hogy ez a tevékenység, amelyet nagy odaadással és lelkesedéssel végzett, szinte minden idejét lefoglalta, ami miatt alig volt jelen a közéletben.

⁶⁴ Kovács 2003: 137–138.

⁶⁵ Kovács 2003: 139.

⁶⁶ Kovács 2003: 141.

⁶⁷ Lukinich 1927: 340.

⁶⁸ Lukinich 1927: 162; TML. 1. 580.

⁶⁹ EOE 13: 148–149.

⁷⁰ Lukinich 1927: 360; Nemes 1902: 393.

⁷¹ Lukinich 1927: 360.

Bethlen Elek keresdi építkezéseivel nagyjából egy időben, 1667–1668-ban kezdődött el Bethlenszentmiklós építése is, ami a keresdi Bethlenek unokatestvéri ágának a birtokában volt. Ekkor indult el számos rendkívül látványos és reprezentatív gesztussal a kancellár, Bethlen János fiának, Miklósnak a karrierje.⁷² Ekkor nősült meg, osdolai Kún Ilonát, Basa Tamás unokáját vette feleségül,⁷³ és ekkor vette át apjától az udvarhelyi főkapitányságot, ezáltal egy fontos katonai tisztséget megszerezve.⁷⁴ Az építkezés megkezdése mindezek mellett remekül szimbolizálta az ifjú megjelenését az erdélyi elitben. Az építkezés végül a századfordulóig folyt hosszabb-rövidebb szakaszokban, és a beteges apa helyett az ifjú Bethlen Miklós vezényelte le. Az önéletírásában bőszégesen és alaposan leírta az építés folyamatát. Ez a bejegyzés jól szemlélteti Bethlen terveit, hozzáállását az építkezéshez:

„Az építésre nagy hajlandóságom, melyet öregbített az, hogy az architecturát, mind civilist, mind militarist tanultam volt az academiákban; és hogy a sok szép házakat láttam a keresztény országokban, és hogy énnékem, mint nagyobb fiúnak, mindenütt a puszták jutottak, és így, ha nem gyönyörködtem volna is benne, és semmi architecturába nem kaptam volna is, kénytelen lettem volna az építéssel. De ez énnékem káros volt, sokféleképpen bujálkodtam benne, kevélykedtem véle, erőm felett igyekeztem s megszegényíttem magamat véle; nagy bajom, sok gond és bosszúságom volt, jó ahhoz tudó mesterembereket nem kaphattam Erdélyben, mert az igen szűk volt. Magam sem tudtam éppen úgy hozzá, amint kellett volna, kivált in praxi; ha mit magam tudtam volna is, nem volt kivel végbevitnem, kivált elein, más országból mesterembert hozatni az atyám nem akart, pedig közköltséggel tartoztak volna a szentmiklósi házat megcsináltatni, de erdélyi módra mindent csak jobbágy, tudatlan parasztemberrel, pénz nélkül akart szegény végbevitetni, és úgy estek nagy hibák a szentmiklósi házban, kiváltképpen, hogy a fundamentum felvetésében ott nem lehettem, hanem csak az első követ tétettem bé s el kellett mennem a feleségem hazahozására. Egy másképpen jó, serény praefectusa, de abban teljességgel tudatlan ember olyan emberekkel is rakatta, akiknek soha addig csákány s kalán sem volt a kezekben, melyen csak elijedék, mikor a menyecskével hazaérkeztem három hét mulva. El nem hányathattam, mert a víz felől való két bástya és a dél és napnyugot felől való közfalak s még a napkelet felől valónak is egy része ki volt rakva a földből, s úgy kellett hagynom; de csak jó mesterember legyen, könnyű megorvosolni, mert az csak attól esett, hogy ott sok búzaverem volt, és a kőnek, mésznek kímélléséért a praefectus a fundamentumot nem engedte aláásni, hanem azokat

⁷² Lukinich 1927: 297; Lázár 1889: 98–99.

⁷³ Ennek a frigynek az elsődleges magyarázata minden bizonnyal Bethlen János terve, a székelyföldi református elitrel való szövetség megpecsételése volt. Márpedig ennek a református elitnek a vezetője az ekkor már idős Basa Tamás volt, aki korábban Háromszék főkapitánya volt.

⁷⁴ Trócsányi 1980: 25.

a búzavermeket pogonok alá vétette (Erdbogennek hívják németül), egy jámbor, jó, vén német Tobias nevű kőműves tanácsából, aki még Bethlen Gábor üdején jött volt el fogott muskatélyos számban Erdélybe, és már medgyesi civis, jó magabíró ember volt. Erre bízott volt az igazgatást, ez jó tanácsot adott volt, de a pogonhoz téglájok nem volt, hanem lapos, igen jó erős kövekkel pogonozták, melyet még jó derék kőműves is igen nehezen síferezhet úgy ki, amint kellene, azok pedig semmirekellők voltak. Már azok a pogonok fogtak megpattanni vagy süllyedni, csak azok alá kell jó erős lábakat lopni egymásután, de nemcsak afféle külső támasztó-forma kőlábat, mert az haszontalan dolog, olyant csináltattam én az ebédlő háznak a folyosóra nyíló ablakánál, de látom, kevés haszna, hanem mind a pincéből, mind a gabonás házból alája kell ásni egy jó tágas lyukat igen jó mélyen, és úgy kell a lábakat egyenesen a pogonok alá csinálni, minél erősebben lehet, úgy, hogy az olyan lábnak az alja még szélesebb legyen a kőfalnál, és mindkétfelől úgy scárpázódjék alája annyira, amint a kőfal mostani vastagsága odabé a földben, hogy a láb teteje a fal két külső szélével szint tartson. Jó erős kő és erősen megégett téglá és jó kőműves kell hozzá, azt a dolog is megtanítja, mihelyt egy lyukat megásnak és megcsinálnak; mert egyszersmind sok lyukat ásni nem jó. Így vitettem én új lábakat és kőfalat a folyosó külső fala alá, mégsem lett a boltozásnak hibája. Ha ez a háborúság ne legyen Molnár Istvánnal, én ezt megcsinálom vala jól. Ezt tanúságért megírni szükségesnek ítélem a maradékimnak, és adom tanácsul: ha mire csakugyan nagy szükségek nem leszen, csak multságért, kevélységből ne építsenek; mert noha én az én építésimet úgy igazgattam, hogy a jószágom el ne romoljék, de mégis majorkodásomnak és erszényemnek nagy kárával volt. Úgy látom, nem Erdélybe való a szép épület: vagy kárba megyen szemeláttára az embernek, vagy veszekedés a gyermekeinek, vagy mind a kettő. Vanitas vanitatum.”⁷⁵

Bethlen maga állítja itt, hogy az építkezéssel ő is, akárcsak Bánffy Dénes, valami grandiózusakat akart alkotni. Míg Bánffy számára azonban Gyalu volt a tervezett, de a század végéig el nem ért mintá, addig Bethlen európai léptékben, mintákban gondolkodott, ám rá kellett jönnie, hogy kellő építőmesteri szakértelem vagy akár alapanyag híján nem tudja megvalósítani nagyratörő terveit. Az építkezés első szakasza 1673-ig tartott, majd pedig a késő reneszánsz kastély emelete 1683-ra készült el, de a kastélyt a 18. század folyamán még tovább építették.⁷⁶

A három legjelentősebbnek tekinthető főúrirezidencia-építés mellett Erdélyben elsősorban udvarházakat építettek, még a fejedelem, Apafi Mihály is ilyen udvarházat építtetett az almakeréki birtokán. A korábban már az Apafi család birtokában lévő épületet korábban

⁷⁵ Bethlen 1980: 502–503.

⁷⁶ Kovács 2003: 141–143; B. Nagy 1957: 486–496.

a fejedelem apja, Apafi György és főképpen az özvegye, Petki Borbála idején építhették ki, 1651 körül. Apafi és felesége, Bornemissza Anna csupán megtoldották azt a főhomlokzaton két, míg a hátsó homlokzaton egyetlen helyiséggel. Ez az építkezés még 1679 előtt befejeződhetett Kovács András szerint.⁷⁷ Az építkezés tehát nem volt még csak főúrinak sem nevezhető, főleg, ha összehasonlítjuk a Bánffyak vagy a Bethlenek építkezéseivel. A falak gazdag díszítése azonban már utalt a pár reprezentációs igényeire is.⁷⁸

CSALÁDI ESEMÉNYEK ÉS REPREZENTÁCIÓ

Noha Cserei Mihály említést tett bálról, mulatságról,⁷⁹ valójában alig vannak ismereteink, részletes egykorú leírásaink ilyen típusú udvari eseményekről. Ezzel szemben sok leírásunk maradt fenn az Apafi Mihály számára fontos eseményekről, a vadászatokról és a közös étkezésekről. Úgy tűnik, hogy Apafi Mihály uralmának idejére az udvar reprezentációs funkciója jelentősen csökkent a korábbiakhoz képest is, ami azt jelenti, hogy a jelentősebb, reprezentatív események a főúri, nemesi kastélyokba, udvarházakba szorultak, és ezek közül a legfontosabbak a lakodalmak voltak. Ilyen volt Béldi Pál lányának, Zsuzsannának a Wesselényi Pállal tartott lakodalma is.

Béldi Pál számára a főúri életmód külsőségeihez elsősorban Bethlen várának a birtoklása tartozott hozzá. Emellett sokszor kifejezetten fukar módon bánt a pénzével és az ingósaival egyaránt, a felesleges költségeket az egész háza népének határozottan megtiltva. Béldi a székelyföldi elitből érkezett, és elsősorban katonának tekintette magát. Hatalmas öröksége ellenére idegenül mozgott az elitben, noha a lánya, Zsuzsanna esküvője alkalmával igyekezett a reprezentáció eszközeit is megragadni a hatalma megmutatására. Ennek ellenére a darabos székely katona jobban szót értett a székely székek második vonalának a tagjaival, és a várai, udvarházai csinosítása helyett azok megtartása, a perekkel szembeni megvédése kötötte le az erejét. Sem a levelezésében, sem a hozzá kapcsolódó iratokban nem jelenik meg a reprezentáció igénye. A főúri reprezentáció kelléktárát leányának, Béldi Zsuzsannának a lakodalmakor vonultatta fel. Béldi Zsuzsanna nagyon kelendő hajadon volt Erdélyben, számosan próbálkoztak feleségül venni. Bethlen Miklóst, mint potenciális kérőt az önéletrajzból ismerjük, de mellette a jelentkezők között volt Bethlen Elek⁸⁰, Lázár Imre,⁸¹ valamint a későbbi férj, Wesselényi Pál is. Lázár Imre és Wesselényi lánykérési

⁷⁷ Kovács 2003: 147.

⁷⁸ Wesselényi 1985: 502.

⁷⁹ Nagyajtai 1852: 72.

⁸⁰ Bethlen 1980: 686.

⁸¹ Gergely 1905–1916: V. 556–557. Lázár Imre házasságának ügyében Teleki és Naláczy is megpróbált közbenjárni 1671 nyarán.

akciói nagyjából egy időben indultak,⁸² és a versenyből a jobb társadalmi állású Wesselényi került ki győztesen.⁸³ A lakodalmat nagyszabásúra tervezték, fontos volt, hogy a főurak mindegyike jelen legyen. Teleki Mihály látványosan ódzkodott a megjelenéstől, olyannyira, hogy mind Béli, mind Wesselényi Pál, mind pedig az örömanya, Lónyay Anna több levélben kérte a részvételre. Teleki, aki tisztelettel volt Kemény János özvegye iránt, meglehetősen furcsa levélben mentette magát:

„mindenkor azt mondtam Béli uramnak, írtam, ha Nagyságod meg engedi oda való menetelemet, úgy megyek el. Noha ő kegyelmének szolgálnom is kötelesnek esmerem magamat, de Nagyságodnak sokszor hittel tett fogadásomat előttem viselvén, hogy valahová az úr házasodik, el megyek vele, noha sok ízben írt az úr, Béli uram, de nem ígérkeztem különben, az mint írtam. De ő kegyelme írván Somlyóra (kit ugyan az úr Bánfi Dienes uram adott meg), kiből írja, hogy Nagyságod megengedte oda való menetelemet; beszélvén az úrral, ő kegyelmének is úgy tetszék, hogy ha úgy nem volna, nem írná Béli uram. Még is, beteg lévén akkor, levelére Béli uramnak választ nem tehettem; ismét úgy érkezett ő kegyelme más levele, kiből úgy ír, mint az elsőben... minthogy az fejedelemszöny oda engedett, elmegyek, ha lehet. De ugyancsak az legyen Nagyságod akarata, hogy ne menjek (melyet én nem javalhatok), kételen leszek az úrnak megírnom, hogy hozzám ne bízzék, kiről várom Nagyságod hamar való választ...Azonban az én indulásomat feleségem lebetegedéséhez kell alkalmaztatnom. Isten Nagyságodat éltesse.”⁸⁴

A levél Telekihez képest szokatlanul körülményes és zavaros, egymást követik az egymásnak ellentmondó mondatok. Az évtized eseményének szánt lakodalom szervezése tehát jelentős zökkenőkkel haladt előre, mivel ekkorra már Bélivel szemben többeknek voltak ellenérzéseik, de elsősorban Bánffy Dénesnek és Teleki Mihálynak. Az ügy mégis olyan horderejűnek tűnt, hogy még Bánffy is azt írta Telekinek: „Kérem, Uram, Kegyelmedet, tudósítson valósággal, bejün-e az lakodalomra? nem-e? Lakodalomra nagy út; az közjóért volna szükség reá, ha bejühetne.”⁸⁵ Apafi végül úgy döntött, hogy elmegy a lakodalomra, amivel Bornemissza Anna nem értett egyet.⁸⁶ Bánffy, noha ekkorra nagyon komoly

⁸² Wesselényi Pál igyekezett megnyerni segítségül Teleki Mihályt és Bánffy Dénest is.

⁸³ Naláczy azt írta Telekinek a Lázár ügyében folytatott próbálkozásairól, hogy „Lázár Imre uram dolgában, úgy látom, nem sok telik”. Gergely 1905–1916: V. 557. Később ugyanő: „Az Lázár Imre dolga peniglen, úgy látom hogy elmulik, az minthogy maga is elvette elméjét már rúla”. Gergely 1905–1916: V. 561.

⁸⁴ Gergely 1905–1916: VI. 89–90.

⁸⁵ Gergely 1905–1916: VI. 103.

⁸⁶ „Urunk az nátha, hurut miatt beteges. Asszonyunk igen elerőtelenedett s meg veszett. Én bizony igen féltem, mivel én soha így nem láttam. Urunk az lakodalomban elmegy; asszonyunk igen neheztelli. Mi lesz belőle, alig tudom; én közikben nem szollok.” Gergely 1905–1916: VI. 112–113.

ellentétek alakultak ki közöttük és Béli Pál között, mégis a megjelenés mellett döntött: „Én, Uram, már az lakodalomig itt tekergek, noha feleségem nélkül. Valóban sajnálom, de már ennek csak meg kell lenni.”⁸⁷

A lakodalom több részlete a férj anyjának birtokán, Gerenden kezdődött, ahová Telekit kérték fel „főgazdának”, míg Prásmáron Bocskai töltötte be ezt a szerepet.⁸⁸ Az esemény az ország legfontosabb történése volt ekkor, ez a levelezésből jól látható. Székely Lászlónak éppen úgy ez vált időmérővé, mint Bánffynak vagy Telekinek.⁸⁹ Teleki végül mégsem ment el a lakodalomba, mert azt megelőzően halt meg az újszülött kisfia, második gyermeke.⁹⁰ Mivel azonban a lakodalom egy fontos országos reprezentációs színhely volt, Bánffy fontosnak tartotta a saját jelenlétét a hírek megszerzése szempontjából is:

„Én Uram látván már, Isten Kegyelmed eleiben ez reménten akadált vetette, most az lakodalom alkalmosságával megpróbálom, hol járna az urak elméje s az urunké is az némethhez való felküldésben s ha elméjeket vehetem, tudósítani Kegyelmedet el nem mulatom; egyébiránt, Uram, itt akár mint legyen is az dolog, de az mint egymással beszélünk, nekünk el kell azt követnünk az magunk részéről.”⁹¹ Azt viszont folyamatosan hangoztatta, hogy kelletlenül ment a lakodalomba: „Mi Uram, Isten kegyelméből reggel indulunk ez nekem igen unalmas útra.”⁹²

Az esküvő, amellyel, hogy a rangos Wesselényi és a dúsgazdag Béli család között kötötték, Béli Pál is összekötötte a bujdosókkal és a Kemény-párttal is. A lakodalom résztvevőiről először Székely László számolt be Telekinek, április 2-án. A híradás szerint Bethlen Farkason és Telekin kívül minden tanácsúr megjelent, mellettük nemcsak Apafi volt jelen, de a két román vajda követei is.⁹³ Nemes János a naplójában úgy fogalmazott, hogy „mentünk a Wesselényi Pál uram lakodalomára szép solemnitással Bodolára, holott jelen volt az országnak színe”.⁹⁴ Apafi ugyan csak egyetlen napot töltött a lakodalom népével, emiatt a szűkebb udvara is vele tartott, de a főurak többsége végig jelen volt a kétnapos eseményen. A lakodalom március 30-án, szerdai napon kezdődött és 31-éig tartott Bodolán, a Béli rezidencián. Az eseménynek

⁸⁷ Gergely 1905–1916: VI. 113.

⁸⁸ Gergely 1905–1916: VI. 117.

⁸⁹ Gergely 1905–1916: VI. 119.

⁹⁰ Gergely 1905–1916: VI. 147.: „Kemény Jánosné fejedelemasszony is neheztelni fog, hogy sem oda bé nem meheték, sem Gerendre nem mehetek; de mit tehetek? mert bizony csak nem lehet.”

⁹¹ Gergely 1905–1916: VI. 126.

⁹² Gergely 1905–1916: VI. 131.

⁹³ Bánffy Dénes szerint a havasalföldi vajdának „Pompás igen követe vala az lakodalmon, úgy az moldovainak is”. Gergely 1905–1916: VI. 153.

⁹⁴ Tóth 1902: 231–263; 375–411; 528–574, 534.

további részei zajlottak Gerenden, Lónyay Annánál. Bánffy Dénes részletes leveléből kiderül, hogy a lakodalom másnapja az erdélyi elit tanácskozásával telt:

„Uram, Bodolán osztán ezt az urak megértvén, más napján az lakodalomnak 12 órákig tanácskoztak, mit csináljunk ez veszedelmes dologban, végre concludáltak úgy, ő nagyságának Bethlen János uram, én és Nagy Tamás uram által izentenek, miért kellett ily hallatlan példáu dologban magát elegyíteni és magát s az országot el igyekezni veszteni, holott az vezér mostani levele avagy csak mit tart?”⁹⁵

A házasság már a kezdetén konfliktusos volt, Bánffy április 5-i értesülései szerint „Veselényi uram az ipával rosszul”⁹⁶ volt. Azaz a nagy külsőségek között megvalósított frigyben sem az apósával, sem pedig később a feleségével nem lett jó Wesselényi Pál kapcsolata, és a lakodalmi reprezentáció csak egy utolsó kísérlete lett Béli Pál hatalmi törekvései demonstratív megjelenítésének.

A keresdi Bethlen testvérek közül Bethlen Elek szinte egész élete a bátyjai által kijelölt és a családi reprezentációt elősegítő momentumokból állt. Fiatalon ő képviselte a családot a lakodalmakban és a mulatságokban a zárkózottabb Farkas és a katonáskodni jobban szerető Gergely helyett. 1676 nyarán megnősült, de előtte Béli Pál leányával, Zsuzsannával járt jegyben. Ismerve a család és Béli Pál ellenséges viszonyát azt sejthetjük, hogy a fivérek ilyen módon kívántak hozzájutni például Bethlen várához vagy a Béli-vagyon egy részéhez. A kifejezetten anyagi haszon reményében megkötött eljegyzést végül felbontották, és Elek 1676 nyarán Kapy Gábor lányát, Erzsébetet vette feleségül. A lakodalmat Vicén tartották, jelentős felhajtással, ám ez a házasság csak egy évig tartott, és válással végződött. 1678-ban vagy 1679-ben végül újra megházasodott borsai Nagy Klárával. Ez a házasság újabb, jelentős mennyiségű birtok megszerzésével járt együtt.

Farkas Eleknél ritkábban jelent meg fontos lakomákon vagy lakodalmakban, de 1676-ban mégis kivételt tett, amikor jóbarátja és komája, Teleki Mihály lányának, Annának a násznagya lett. Ez a gesztus mind Teleki, mind Bethlen Farkas számára fontos volt, az úgynevezett udvari pártban elfoglalt vezető szerepük reprezentációját is szolgálta.⁹⁷

Az erdélyi lakodalmak többségéről a nagy szervezések és a háromnapos mulatságok ellenére Apor Péter úgy írt, mint amelyeknek a reprezentációs szintje nagyon alacsony volt. Ő maga úgy látta, hogy az elithez méltó színvonalat csak azok a lakodalmak érték el, ahol a fejedelem is jelen volt.⁹⁸

⁹⁵ Gergely 1905–1916: VI. 154.

⁹⁶ Gergely 1905–1916: VI. 155.

⁹⁷ Lukinich 1927: 340.

⁹⁸ Apor 1978: 103.

ÖSSZEGZÉS

Az előbbiekből világosan látszik, hogy sem az erdélyi fejedelmi kincstár, sem a régi és a feltörekvő új elit nem heverte ki az 1650-es évek végén bekövetkezett pusztulást. Az első feladat tehát az újjáépítés volt. Emellett az erdélyi elit is átrendeződött, és úgy tűnik, hogy éppen azok igyekeztek megragadni a reprezentáció lehetőségeit, akik Apafi Mihály uralmának elején jelentek meg az erdélyi elitben. Ilyen volt a már patinás névvel bíró Bánffy Dénes vagy a Bethlenek is, akik ugyanakkor személyükben mégis újak voltak, ráadásul elsősorban éppen a családjaik többi tagjával szemben próbálták megmutatni nagyobb hatalmukat és tekintélyüket. Bánffy Dénes a bátyjaival, főképpen Bánffy Zsigmonddal szemben kívánt bizonyítani, míg a Bethlenek két ága éppen egymással rivalizált. Haller János egy ekkorra már szintén tekintélyesnek mondható család tagjaként kevésbé innovatíván volt jelen az erdélyi elitben, kevésbé a bizonyítás szándékával. Tény ugyanakkor, hogy reprezentációs igényeket a művelődés vagy az építkezések szintjén az ekkor köznemesi szintről felemelkedők körében még nem látni, sem Teleki, sem Naláczy vagy Székely esetében. Az ő reprezentációs igényeik inkább Apafi fejedelemségének végére jelentek meg, és ekkorra szerezték meg az ehhez szükséges anyagiakat is.

A főúri reprezentáció kísérletei tehát főképpen olyan családokban mutathatók ki, akik már régebben jelen voltak az elitben, de személyükben új belépőknek számítottak. Az építkezések azonban a nagyívű tervek ellenére többnyire megakadtak, nehézségekbe ütköztek, és a nagyszabású udvari események elmaradásával megmaradó főúri lakodalmak reprezentativitása is változó volt, sokszor éppen azért, mert a folyamatos csoportküzdelmek miatt sokan hiányoztak ezekről az eseményekről, ami a rangjukat megadta volna. A fejedelmi udvar szerepének visszaszorulása és a nagyfokú pusztulás tehát egyaránt hozzájárult ahhoz, hogy a korszak elitjének reprezentációs kísérletei sokszor megmaradtak a kísérlet szintjén.

FORRÁSOK

Román Nemzeti Levéltár Kolozs Megyei Igazgatósága Fond Fam Béldi. 324. Nr. 125/3.
Apor Péter 1978: *Metamorphosis Transylvaniae*. Előszó, jegyzetek: Kócziány László.

Szöveggondozás: Lőrinczy Réka. Bukarest.

Bethlen Miklós élete leírása magától. In: Illés Endre, Illyés Gyula, Juhász Ferenc (szerk.)
Kemény János és Bethlen Miklós művei. Budapest, 1980.

Szilágyi Sándor 1882 szerk.: Erdélyi Országgyűlési Emlékek (EOE) 8. 1621–1629. Budapest.

Gergely Sámuel 1905–1916: *Teleki Mihály levelezése. I–VIII.* (1656–1679).

Haller János följegyzései 1686–1687-ről. In: *Történelmi Tár*. 1878.

- Haller János hármas históriája* 1695: <https://www.arcanum.hu/hu/online-kiadvanyok/Magyar-Irodalom-magyar-irodalomtortenet-1/magyar-irodalomtortenet-pinter-jeno-5116/3-a-magyar-irodalom-a-xvii-szazadban-AAC/a-xvii-szazad-prozai-elbeszelese-E1C/haller-janos-harmas-historiaja-E41/> utolsó letöltés: 2019. 04. 30.
- Nagy Gyula (közli): *Monumenta Hungariae Historica 2. Scriptores 35.*: Magyar történelmi évkönyvek és naplók a XVI—XVIII. századokból. III. (Bp. 1896) Czegei Vass György naplói. 38–43.
- Nagyajtai Cserei Mihály históriája*. A szerző eredeti kéziratából Kazinczy Gábor. Pest. 1852. 72.
- Gergely Sámuel (szerk.): *Teleki Mihály levelezése 1656–1679*. 1–8. k, Budapest. 1905–1926.
- Tóth Ernő (közli.): Hidvégi id. Nemes János naplója az 1651–1686. évekről. *Történelmi tár* 1902. 231–263.; 375–411.; 528–574. 534.
- Wesselényi István 1895: *Sanyarú világ. Napló 1703–1708*. I-II. Közzéteszi: Magyarai András. Bukarest.

HIVATKOZOTT IRODALOM

- B. Nagy Margit 1957: Adatok a bethlenszentmiklósi kastély építéstörténetéhez. In: Bodor András Cselényi Béla, Jancsó Elemér, Jakó Zsigmond (szerk.): *Emlékkönyv Kelemen Lajos születésének nyolcvanadik évfordulójára*. Bukarest–Kolozsvár, 486–496.
- Balogh Judit 2016: Fejedelemasszony-szerepek Erdélyben a 17. században. In: *Nemesi és polgári szerepek, reprezentáció és interpretáció*. Az Eszterházy Károly Egyetem Történelemtudományi Doktori Iskolájának Kiadványai. Konferenciák, műhelybeszélgetések. Balogh Judit – Pap József (szerk.) XIII. Eger, 33–48.
- Deák Farkas 1887: *Uzoni Béli Pál 1621–1679*. Budapest.
- Dienes Dénes 2001: *Keresztúri Bíró Pál (1594?–1655)*. Sárospatak.
- Dienes Dénes 2001a: *Keresztúri Bíró Pál pedagógiai munkásságának színtere és tartalma*. Sárospatak.
- Gindely Antal – Acsády Ignác 1890: *Bethlen Gábor és udvara 1580–1629*. Budapest.
- Jankovics József 2000: Bethlen Farkas és műve. In: Jankovics József – Pálffy Géza (szerk.): *Erdély története I: A mohácsi csatától a váradi békekötésig (1526–1538)*. Budapest–Kolozsvár, 175–177.
- Jankovics József 2012: Bethlen János, a politikus és a történetíró: Erdély története Szalárdi és Cserei között. In: *Ex Occidente. ...: A XVI. századi magyar irodalom európai kapcsolatai*. Budapest, 103–118.

- Jeney-Tóth Annamária 2013: A fejedelmi udvar az erdélyi fejedelemségben. *Korunk* (24.) 3. 27–33.
- Jeney-Tóth Annamária 2012: „...*Urunk udvarnépe*” - *Udvar és társadalma Báthory Gábor és Bethlen Gábor fejedelemsége idején a kolozsvári számadáskönyvek alapján*. Debrecen.
- Kovács András 2003: *Késő reneszánsz építészet Erdélyben 1541–1720*. Teleki László Alapítvány, Budapest–Kolozsvár.
- Kovács András 2013: Fejedelmi építkezések Erdélyben, *Korunk*. (24.) 3. 69-79.
- Lázár Miklós 1889: *Erdély főispánjai 1540–1711*. Budapest.
- Lukinich Imre 1927: *A Bethleni gróf Bethlen-család története*. Budapest.
- Mordovin Maxim 2009: Petki István, II. Rákóczi György főudvarmestere. In: Kármán Gábor – Szabó András Péter (szerk.): *Szerencsének elegyes forgása. II. Rákóczi György és kora*. Budapest, 373–424.
- Nemes János naplója. *Történelmi tár*. 1902. 393.
- Oborni Teréz 2011: Izabella királyné erdélyi udvarának kezdetei. In: Uo.: *Udvar, állam és kormányzat a kora újkori Erdélyben*. Budapest, 30–51.
- Pálffy Géza 2003: A magyar nemesség I. Ferdinánd bécsi udvarában. *Történelmi Szemle* XLV. 1–2. 45–59.
- Pintér Jenő 1931: *Magyar irodalomtörténet*. A magyar irodalom a XVII. században. Budapest.
- Szabó András Péter 2008: *Haller Gábor – egy 17. századi erdélyi arisztokrata életpályája*. (PhD-disszertáció). Eötvös Loránd Tudományegyetem Bölcsészettudományi Kar, Budapest.
- Szabó Péter 2013: Emlékezet és reprezentáció Bethlen Gábor udvarában. In: Papp Klára – Balogh Judit (szerk.): *Bethlen Gábor képmása*. Debrecen, 281–294.
- Trócsányi Zsolt 1980: Erdély központi kormánya 1540–1690. Budapest.
- Várkonyi Gábor 2005: Arisztokrata társasági élet a kora újkori Magyarországon. In: G. Etényi Nóra – Horn Ildikó (szerk.): *Idővel paloták... Magyar udvari kultúra a 16-17. században*. Budapest, 415–432.
- Zsinka Ferenc 1914: *Losonczi Bánffy Dénes és kora*. Budapest.

ATTEMPTS AT ARISTOCRATIC REPRESENTATION IN APAFI-ERA TRANSYLVANIA

by Judit Balogh

Summary

This paper examines the elite of the second half of the 17th century from the perspective of how the elite, rising into or holding power, attempted to represent their own real or perceived social status. In the first part of the paper, I define the elite and those who I consider to belong to its highest circle. These are the successive members of the princely council during the three decades of Mihály Apafi's principality. In addition to identifying the members of the Princely Council, I also examine the economic situation of Transylvania during the period. The almost continuous wars of the years 1657 to 1661 ruined many buildings, among them residences of the aristocratic families were damaged. Many of the former elite disappeared, and many appeared as newcomers to the elite. They tried with varying success to create a representation appropriate for aristocracy. In this paper, I will discuss those whose activities show an attempt to create elements of such a representation. Initially, the careers of Dénes Bánffy and the members of the Bethlen family offer evidence of such an endeavour, but later on, newcomers to the elite also attempted to build some kind of aristocratic representation. By analyzing the possible elements of aristocratic representation, I will also examine whether these attempts have achieved their aim.

Keywords: Transylvania, Mihály Apafi, elite representation, early modern

Bozó–Szűcs DIÁNA

A KARHATALOMMAL ELMOZDÍTOTT LELKÉSZ*

„Karhatalommal elmozdított lelkész” – így szólt az *Ellenőr* napilap 1881. augusztus 15-i számában az egyik figyelemfelkeltő hír címszava. A hír így folytatódott: „Mint az »Egyetértés«-nek írják, Fűrész kishonti község ág. evang. lelkészét katonaság tette ki parochiájából.”¹ Habár a 19. századi magyarországi evangélikus gyülekezetekben előfordultak viharosabb konfliktusok, a karhatalommal kilakoltatott lelkész esete még így is rendkívül figyelemreméltó. Vajon milyen út vezetett odáig, hogy egy lelkészt így kelljen távozásra bírni? Ilyenkor mindig egy összetettebb társadalmi konfliktusra lehet gyanakodni, hiszen a 19. századi evangélikusság mindennapjait a többretegű társadalmi megosztottság és a politikai jogokért való küzdelem határozta meg, mely minden szinten és formában megjelent, akár gyülekezeten vagy egyházmegyén belüli konfliktusokat is szült.

Az általam bemutatni kívánt eseményen keresztül látszódnak a már említett törésvonalak, azok, melyek megosztották a Magyarországi Evangélikus Egyházat a kiegyezés utáni évtizedben. Megismerhetünk egy, a segédlelkészéért a végsőig kiálló gyülekezetet is. Az alulról építkező evangélikus egyházban az egyházközségek maguk választják ki lelkészüket. A gyülekezetek ilyen szintű autonómiája is támogathatja, hogy az evangélikusok egy-egy érdekérvényesítési küzdelem során könnyebben mozdulnak ki a rendies magatartásforma kereteiből. Arról se feledkezzünk meg, hogy a magyarországi evangélikusság a 19. század folyamán sok kihíváson, küzdelmen esett keresztül, így ez is formálta viselkedésüket.

LELKÉSZVÁLASZTÁS FÜRÉSZ-HACSAVÁN

Laucek Dániel 1846. május 18-án született Hacsaván. Tanulmányait Rimaszombatban kezdte, majd Késmárkon folytatta, ezután az 1862/63-as tanévtől 1866/67-ig Lőcsén tanult. 1867–1870-ig pedig Eperjesen végezte a teológiai képzést. Az Eperjesi Kollégium befejezése után két évet Németországban folytatta tanulmányait, majd 1873. szeptember 17-én letette a hitjelölti vizsgáját Eperjesen. 1875-ben Lubokán, Nyitra vármegyében segédlelkésszé választották, majd fel is avatták. Vladimir Hurban segédlelkész helyére került, aki rendes

* A tanulmány elkészítését az NKFIH (OTKA) K 134378 azonosítószámú, a „Dualizmus kori parlamentarizmus regionális nézőpontból” című pályázat támogatta.

¹ *Ellenőr* 1881. augusztus 15. 383.

lelkészi állást kapott Ó-Pazuán. Pár hónapnyi szolgálat után pedig apja gyülekezetébe nyert segédlelkészi híványt. Ezzel kezdődtek a problémák. 1875 júliusában Laucseket hivatalosan segédlelkészének hívta a Tiszai Evangélikus Egyházkerülethez tartozó Fűrész-hacsavai Egyházközség. Mivel az Evangélikus Egyház alulról építkező rendszere biztosítja, hogy a gyülekezetek maguk választhassák meg lelkészüket, előfordult, hogy az egyházi forrásokban kibontakozó viták gyökere az volt, hogy a lelkész megválasztásával a gyülekezet egy része nem ért egyet. Az egyházközségek jegyzőkönyveiben vagy egyházmegyei, esetleg kerületi gyűlések anyagaiban kibontakozó vitáknak olykor ez a gyökere. Laucsek Dániel esetében azonban teljesen másról van szó. A források szerint ő maximálisan élvezte apja, Imre gyülekezetének bizalmát. Olyannyira, hogy még az egyházkerülettel is hajlandóak voltak ellenszegülni.

A frissen kijelölt segédlelkész életrajzából² kitűnik, hogy ebben az időszakban édesapja Fűrész, Gömör és Kishont vármegyei település evangélikus lelkésze volt. Ha pedig megnézzük a 19. századi evangélikus lelkészek életútját, akkor láthatjuk, hogy gyakorta fordult elő, hogy egy evangélikus lelkész azonos pályát választó fia apja gyülekezetéhez került. Ilyen esetekben sokszor először segédlelkésznek választották meg a fiút, majd apja nyomdokaiba lépett. Az is jellemző volt, hogy helyben született lelkészt választott meg egy-egy gyülekezet. Természetes, hogy a közösség már ismert családjából származó ifjú vagy épp az ismert és elismert lelkészü fia jó eséllyel pályázza meg a pozíciót. Az is előfordult, hogy a lelkész apa még életében igyekszik biztosítani fia későbbi állását. Laucsek Imre fiának segédlelkészé szenteltetése mögött is hasonló motivációt sejthetünk.

KIBONTAKOZÓ VITA AZ EGYHÁZKERÜLETEK KÖZÖTT

A vita gyökerének megértéséhez ismernünk kell az előzményeket. Laucsek Dániel ugyanis, mielőtt segédlelkésszé szentelte volna Geduly Lajos, a Dunáninnyi Evangélikus Egyházkerület szuperintendense, kétszer megbukott a hitjelölti vizsgán. 1871 augusztusában másodszor. Ekkor Máday Károly tiszai szuperintendens alkalmatlannak találta a papjelöltet. Apja közbenjárása után végül harmadszorra is próbálkozhatott. Ekkor, 1873. szeptember 13-án már sikerrel járt. 1874-ben Geduly Lajos, a Dunáninnyi Evangélikus Egyházkerület szuperintendense segédlelkésszé szentelte őt, majd megkapta állását a Dunáninnyi kerülethez tartozó Lubokán.³ Amikor pedig pár hónappal később a Tiszai Evangélikus Egyházkerülethez tartozó Fűrész-Hacsaván megválasztották segédlelkésznek, Máday Károly

² EOL Evangélikus Ordinációk, Dunáninnyi ordinációs anyakönyv 1861–1940.

³ *Protestáns Egyházi és Iskolai Lapok* 1875. október 3. 1286–1288. Czékus István beszámolója.

utódja, Czékus István, a Tiszai kerület szuperintendense tiltakozott. Nem szerette volna a saját egyházkerületében egyházi pozícióban látni a papot. Ezt a Hegyaljai Egyházmegye 1875. évi következő közgyűlésén ki is jelentette Czékus István, és a Protestáns Egyházi és Iskolai Lapokban nyilvánosságra is hozták a döntést.⁴

A napilap következő számában, az „Egy ügy, mely felvilágosítást kíván” című nyílt levélben számonkérték Czékus Istvánon az eljárást. A cikk névtelen írója szerint ugyanis a Czékus állításával ellentétben a Dunáninnyi Egyházkerület teljesen törvényesen járt el, mikor felszentelte Laucsek Dánielt. Hiszen egyházzójogilag semmi nem akadályozta Geduly szuperintendensét abban, hogy a papjelöltet felszentelje. Két azonos rangú fórum, két egyházkerület döntése állt tehát szemben egymással. A hitjelöltet Czékus Istvánnak nincs joga eltiltani a saját kerületében a lelkészségtől, hiszen ahogy az író fogalmaz: „Mind eddig nem volt tudomásom, s gondolom egyházunk egyik lelkészének sem arról, hogy minden kerület csak saját határain belül érvénnyel bíró lelkési oklevelet állíthat ki. De a tiszai ker. superint. urnák ezen levele, – melyben a dunáninnyi kerületben felszenteltetését nyert Laucsek Dániel urat, a tiszai kerületben, a papi hivatal viselésétől eltiltja, – másra tanít bennünket.”⁵ A cikk megfogalmazásából az is látszik, hogy ezt a helyzetet nem szabályozza pontosan törvény. Nem csak a sajtóban léptek fel Czékus István döntése, illetve annak érvényessége ellen. A hacsavai egyházközség a honti esperességen keresztül szerette volna Czékus István szuperintendens tiltásának a feloldását elérni az Evangélikus Egyetemes Egyházi Tanács előtt. Ezért került sorra az ügy tárgyalása az 1875. évi november 10-i Egyetemes Közgyűlésen, mely az Evangélikus Egyház legmagasabb szerve.

A közgyűlési jegyzőkönyvből⁶ kiderül, hogy Czékus István, a Tiszai Evangélikus Egyházkerület szuperintendense, egyházzójogilag a Tiszai Egyházkerület Koordinációjára, annak 147. §-ára hivatkozva tagadja meg Laucsek Dániel híványának törvényességét. Az adott paragrafus így szól:

„A kerül. püspök kötelessége szerint az ügy fontosságához buzgón s lelkiismeretesen föl fog vigyázni, hogy az oly jelölt, ki iskolai vagy egyetemi bizonyítványait elő-mutatni nem tudná, vagy erkölcstelen életet követne, vagy vallástalan elveket nyilvánítani s terjesztgetni merészelne, vagy egészen ügyetlen, vagy a törvényszerű kort még el nem érte volna, a sz. hivatalra ne alkalmaztassék.”

⁴ *Protestáns Egyházi és Iskolai Lapok* 1875. augusztus 15. 1058.

⁵ *Protestáns Egyházi és Iskolai Lapok* 1875. augusztus 29. 1120.

⁶ EOL Evangélikus Egyház Egyetemes Közgyűlései jegyzőkönyve, 1875. november 10. 45. pont

Czékus István véleményét részletesebben is kifejti az általa írt válaszcikkben, mely „Felvilágosítás Laucsek Dániel ügyében!”⁷ címmel jelent meg. Ez alapján Máday szuperintendens 1871. augusztus 15-én a következő indokkal buktatta meg Laucsek Dánielt a hitjelölti vizsgán: „Érthetetlen dolgozata, homályos és zavaros feleletei alapján másodízben is visszautasított és gyengének találtott.” A kerületi eljárás szerint két elutasítás után már nem bocsájtható vizsgára a jelölt. Apja kérésére azonban kapott egy harmadik esélyt a jelölt, így tette le végül Laucsek Dániel a hitjelölti vizsgát. 1871 decemberében rozsnyói segédlelkésszé való felszentelésére készülve azonban még vizsgát kellett tennie. A szóbeli vizsgán átment, de a szónoklata nem felelt meg az elvárásoknak:

„Zavart, keresztyén épülésre, teljesen alkalmatlan, beszéde s különösen annak szánalmat gerjesztő előadása által megbotránkozásig neveltségessé tette magát, a vizsgáló bizottság nem akarván magát az ifjút választott hivatásában való megerősíttetése által szerencsétlenné tenni, még kevésbé egyházunk és sz. vallásunk tekintélyét veszélyeztetni, egyhangúlag végképpen képtelennek ítélte a lelkészi hivatalra.”

Ennek hatására tiltotta el a szuperintendens a lelkészi hivataltól Laucsek Dánielt. Éppen ezért saját elmondása szerint nagyon meglepődött, amikor 1874 novemberében a Dunáninneni Egyházkerületben mégis lelkésszé szentelték. Czékus István úgy nyilatkozott, hogy azt hitte, Geduly Lajos, a Dunáninneni kerület püspöke nem tudott a pap eltiltásáról, különben nem avatta volna lelkésszé a saját kerületében. De mikor ezt számonkérte Gedulyon, azt a választ kapta, hogy tudott Laucsek eltiltásáról, de nála jól vizsgázott, és előadása nem mindennapi volt, ezért felszentelte. Erre Czékus azt válaszolta, hogy semmi kifogása ez ellen, de az ő kerületében nem gyakorolhatja Laucsek Dániel az egyházi hivatást. Ahogy a *Protestáns Egyházi és Iskolai Lapok*ban írja: „Jól tudtam ugyanis azt, hogy ezen eljárás a pánszláv papok részéről nem egyéb, mint ürügy, hogy a superintendensi és kerületi kijelentést kijátszva, rövid időn atyjához visszajöjjen és segédlelkészül alkalmaztassék.” Milyen kifogásai voltak még Czékus Istvánnak Laucsek Dániel lelkészségével szemben? Erre négy okot is felsorol az idézett cikkében. Az első szerint „Laucsek félkegyelmű egyéniség, nemcsak saját meggyőződés, hanem egész iskolai magaviselete, sőt mondhatni családi baj folytán is, mennyiben egy idősb fivére, kit atya szintén theologusnak neveltetett, minden hivatalra teljesen alkalmatlan” – utal homályosan Laucsek Dániel szellemi képességeire és családi hátterére, melynek mibenlétéről nem sikerült a rendelkezésre álló forrásokból több információhoz jutni. A második pont szerint a fűrészhacsavai gyülekezet műveltség és vallásosság tekintetében alacsony szinten áll, ezért egy ilyen „ügyetlen” lelkész alkalmazása teljesen tönkretenné a gyülekezetet. Érvelésének

⁷ *Protestáns Egyházi és Iskolai Lapok* 1875. augusztus 29. 1120.

harmadik pontjában néhány szélsőséges esetre hivatkozik. Egy sikkasztó lelkészre, egy sógorgyilkosságra és egy olyan esetre utal, amikor pánszláv és patentális, azaz a protestáns pátenst támogató papok ellenszegülése miatt nem sikerült az egyházi adót beszélni. Az érvelés negyedik pontja szerint a középfokú iskolákban is csak ott javíthatjuk ki a vizsgánkat, ahol megbukunk. Az utolsó érvével ellentmondásba keveredik önmagával, hiszen a cikk elején még azt írja, hogy semmi kifogása Geduly Lajos döntése ellen, de a saját egyházkerületébe nem engedi be a lelkészt. Geduly Lajos szuperintendens reakcióját az Egyetemes Közgyűlés jegyzőkönyvéből ismerjük. A Dunáninnyi Egyházkerület vezetője szerint mikor felkereste őt a hlubokai lelkész Laucsek Dániel felavatásával kapcsolatban, akkor említette, hogy a jelölt szónoklatait gyengének minősítette a Tiszai Egyházkerület. Geduly előtt viszont már kitűnően szónokolt. Az iskolai bizonyítványai is Laucsek felszentelése mellett szóltak. Az eperjesi kollégiumi bizonyítványa szerint ugyanis dicséretes eredménnyel végezte el a teológia képzést, a rostocki egyetemen szerzett bizonyítványa pedig különös szorgalomról tanúskodik. Nem csak ezek a tények győzték meg a szuperintendenst. Azért döntött végül a jelölt felszentelése mellett, mert a Tiszai kerület vizsgálóbizottsága előtt végül sikeresen levizsgázott, és a szónoklata is kielégítő volt.

Geduly Lajos és Czékus István értékelése ellentmond egymásnak, hiszen Czékus szerint a lelkészjelölt egyenesen gyengeelméjű, és gyenge tanuló volt, miközben a megmutatott bizonyítványai nem erről tanúskodnak. Szónoki képességeit is eltérően ítélik meg. Miről lehet szó tehát, miért ilyen rejtélyes Laucsek Dániel, miért ilyen ellentmondásos a megítélése? Czékus István érveléséből sok minden kiderül. A két lelkészt, apát és fiát „pánszláv papoknak” nevezi a cikk elején, akik ki akarják játszani az ő tiltását, hogy megszerezzék Laucsek Dánielnek a hacsavai segédlelkészi státuszt. Amikor pedig Laucsek Dániel eltiltásával kapcsolatos döntését alátámasztja, az egyik érve, hogy a hacsavai egyház így is műveltség és vallásosság tekintetében nagyon alacsony szinten van, ezért nem szabadna ezzel a pappal rontani a helyzetet, szintén ezt az érvelést erősíti. A Tiszai Egyházkerület püspökének gondolatmenetéből egyértelműen kirajzolódik, hogy bizalmatlan Laucsek Imrével és fiával szemben is. Az érvelése harmadik pontjában pedig egyenesen pánszláv és protestáns pátenst párti papokról beszélt.

Ha pedig jobban megnézzük Laucsek Dániel életútját, akkor feltűnik néhány dolog. Például az is sokat számít a helyzet értékelésében, hogy a hlubokai segédlelkészi státuszt Josef Miloslav Hurban (1817–1888) mellett nyerte el, aki 1848-ban fegyveres csapatot vezetett a magyar forradalom ellen. Az ő fia Vladimir Hurban Laucsek barátja volt. A rostocki egyetemi évek alatt barátokoztak össze. A lelkész pedig, aki mellé segédlelkésznek felavatták, maga Josef Hurban. Vele egyébként a későbbiekben is jó viszonyt ápolt a hlubokai/hacsavai segédlelkész. Többek között ezekről az eseményekről is beszámolt neki. Egy 1876-ban ifjabb Hurbannak írt leveléből kiderült, hogy a balkáni eseményeket és az oroszok szerepét élénken

követte a hlubokai segédlelkész, aki a magyar–szlovák viszonyról elnyomó és elnyomott kontextusban beszél.⁸ Így már körvonalazódik előttünk Czékus István valódi motivációja. A tiszai szuperintendens az egyházi törvényekhez igazodva keresett indokot Laucsek lelkestségének visszautasítására. Így jelentek meg a félkegyelműség, a szakmai alkalmatlanság, a gyenge prédikáció és a gyenge teológiai ismeretek érvként. Sőt cikkében még örökletes családi betegségre is utal. Az indok azonban, melyre hivatkozva eltiltották a papi hivataltól Laucseket, nem volt helytálló. Ezt mi sem bizonyítja jobban, mint Szinnyei József névtárában talált publikációs listája.⁹ Szlovák nyelven publikált könyveket. *Uklad a matka* címmel adott ki drámát Turócszentmártonban 1871-ben, 1885-ben ugyanitt a *Szent Cirill és Metód* című munkát publikálta, de ennél több műve jelent meg. Szlovák nyelvű életrajza¹⁰ szerint a filozófia, irodalom és nyelvészet érdekelte, különös tekintettel a középkorra, és kifejezetten tehetséges irodalmárnak tartották már a lőcsei éveit alatt is, ekkoriban ókori görög mítoszok által ihletett verseket írt. Publikációs listája ellentmond azoknak a jelzőknek, melyekkel Czékus István illette őt, sőt úgy tűnik, hogy a Tiszai Egyházkerület Koordinációjának hivatkozott pontja sem igaz a hlubokai, majd fűrész-hacsavai segédlelkészre.

A KÉT SZUPERINTENDENS

A Laucsek Dániel-ügy ellentmondásait úgy tudjuk feloldani, ha kicsit mélyebbre ásunk. Ha megvizsgáljuk a két szuperintendens portróját, világosabb lesz a helyzet. Ki volt Czékus István? 1818-ben Gömörpanyiton született, szegény kismemesi családba. Rozsnyón, Lőcsén, majd Pozsonyban tanult. Egy évet Tübingenben is eltöltött az egyetemen. 1843-ban Pozsonyban letette a hitjelölti vizsgát. Vácott, majd Kecskeméten volt lelkész, 1855-ben Sajógömörre, majd Dobsinára, majd Rozsnyóra került. Jó gazdasági érzékkel rendelkezett, Sajógömörön, majd a rozsnyói gyülekezetben is magtárat hozott létre, amelyek ínség idején vetőmagot szolgáltattak a helyieknek, emellett pénzhez is juthattak. Iskolákat, temetkezési társulásokat, óvodákat alapított, valamint a Tiszai Egyházkerületben ő kezdeményezte és nagyrészt szervezte a gyámintézet alapítását, mely lelkészek és tanítók özvegyeit és árváit támogatta. 1860-ban a Gömöri Evangélikus Egyházmegyében esperes, 1863-ban kerületi gyámintézeti elnök lett. 1871-től pedig a Tiszai Evangélikus Egyházkerület szuperintendenseként működött.¹¹

⁸ Verešová 2013.

⁹ Szinnyei 1891. Laucsek Dániel Zab. szócikk.

¹⁰ Verešová 2013.

¹¹ *Evangélikus Egyház és Iskola* 1890. február 8. 42–43.

Ahhoz, hogy értelmezni tudjuk a Laucsek Dániellel kapcsolatos eseményeket, az azzal kapcsolatos egyházi vitákat és döntéseket, meg kell ismerni Czékus István világnézetét, a korszakban jellemző evangélikus közeget, valamint el kell helyeznünk a szuperintendenszt ezek között a viszonyok és szerepek között. A 19. század második felében két végül egymással összefonódó kérdés választotta ketté az evangélikus társadalmat. Az 1859-es protestáns pátenssel kapcsolatos állásfoglalásuk mentén potenciális versus autonomista, azaz a pátens elfogadó és a protestáns autonómiáért küzdő, valamint a magyarosítást támogató vagy épp a szlovák nyelvhez (és identitáshoz) ragaszkodó evangélikusok éles szembenállása volt jellemző. Erre Czékus István Laucsekről szóló nyílt levelében is utal. Ebben az időszakban a potenciális versus autonomista tengely szépen lassan átalakult szlovák–magyar tengellyé.¹² Ezt a jelenséget tetten lehet érni Czékus István 1874. május 18-i jelentésében, amely a nagyrócei gimnázium bezáratásáról szól. Trefort Ágoston vallás- és közoktatásügyi miniszter ugyanis 1874-ben megkérte a szuperintendenszt, hogy egy bizottságot alakítva vizsgálja ki a szlovák nemzeti mozgalomhoz köthető középiskola működését, hogy hivatalosan dönthessenek az iskola bezáratásával kapcsolatban. A szlovák gimnáziumok bezáratása a korszak ikonikus és fontos mozzanata volt. Mindkét szuperintendenszt belevonták ezekbe az eseményekbe, így megtaláltuk azt a közös pontot, melyhez mérve könnyebben megismerhetjük a karakterüket, világnézetüket.

Czékus István jelentése szerint az iskolát magyarellenessége miatt be kell záratni. A legfőbb indok az volt, hogy az egyházi kézben lévő, mégis alapítvány által fenntartott intézmény patrónusai azaz anyagi támogatói és fenntartói magyarellenesek voltak. Ők „a ratkói memorandumban az egyházkerület különösen pedig a gömöri esperesség ellen emelt kálvinizálási és magyarizálási súlyos vádak, a melyeket később a kerület alaptalan rágalmaknak bélyegzett, szakértői és aláírói, nem különben a Máday superintendens törvényes egyházlátogatása el nem fogadásának a tót egyházakban a fő harcosai.”¹³ Emellett: „A jelenlegi főtanodai felügyelő, a tanárok és a pártfogóság számos tagjai valának; hogy a pátens legbuzgóbb zászlóvivői mind a pártfogósághoz tartoztak. Emezt bizonyítja azon tény: hogy a pártfogósági felügyelőséget mindig és jelenleg is oly egyének viselik – kik az 1848-49. évi nemzeti küzdelemben hazaellenes működésükről ismeretesek é a pártfogósági tagok sorát legnagyobbbrészt olyanok képezik, kik a magyar nemzet és haza ellen mély gyűlöletet ápolnak kebleikben.” Czékus István a nagyrócei gimnázium megszüntetésében komoly szerepet játszott, az utókor az iskola egyik bezáratójaként ezáltal nemzeti hősként tartotta számon, ahogy ezt a Magyarország folyóirat egyik 1911-es számában olvashatjuk is. Czékus István a „Hurban és Bottó nagyrócei pánszláv vezérek által alapított tót nyelvű

¹² Demmel 2020: 179.

¹³ Ruttkay 1874: 92.

gimnáziumot záratta be, mert falai között államellenes tanokat hirdettek. Bár az akkori nagyrőcei pánszlávok a lipitói és turóczi szlovénekkal (sic!) egészen a kabinetirodáig folya-
modtak Czékus István püspök hazafias határozata ellen, Trefort akkori közoktatásügyi
miniszter a bezárást jóváhagyta.”¹⁴

A szlovák gimnáziumok bezárása a dualizmus kori nemzetiségi politika emblematikus pillanata, ekkor fordult el a magyar közélet az Eötvös-féle liberalizmustól és az 1868-as
nyelvtörvényektől. Meghatározó fordulópontja volt ez az időszak az ország nem magyar
nyelvű lakosaival kapcsolatos gondolkodásnak és politikának. Ennek a szimbolikus ese-
ménynek Czékus István is szereplője volt. A nagyrőcei gimnázium bezárásának időszaka
alatt zajlott Laucsek Dániel egyházi pere is, így Czékus István állásfoglalását párhuzamba
is állíthatjuk a szlovák gimnáziummal kapcsolatos eseményekkel, hiszen a magyarosítás
elvé mozgatta Czékus István ezen tetteit. Ez volt a valódi motivációja akkor is, amikor
Laucsek Dánielt megpróbálta eltávolítani az általa vezetett egyházkerületből.

Mit tudunk Geduly Lajosról? 1815-ben született Nyitraszerdahelyen. Iskolai tanul-
mányait Losoncon, Osgyánban, a gimnáziumot Selmechányán, a teológiai képzést pedig
Pozsonyban végezte 1834-ben. A következő évben hitjelölti vizsgát tett. 1837-ben a bécsi
protestáns fakultáson fejezte be teológiai tanulmányait. 1838-ban szkálnoki pap lett. 1839-
től 11 évig lelkészkedett Ochtinán, a gömöri esperességben. 1847-ben a Tiszai kerület
egyházi jegyzője lett. 1850-ben Besztercebányára került lelkészként, majd öt évvel később
a Zólyomi Egyházmegye főesperese lett. 1861-ben lett a Dunáninneri Egyházkerület
szuperintendense. 1868-tól Pozsonyban lelkészkedett. Királyi tanácsosi címet is kapott,
és a felsőház tagja volt egyházi vezetőként. Geduly Lajos karakterét és nézeteit szintén
a szlovák gimnáziumok bezárásával kapcsolatos állásfoglalása alapján tudjuk közelebbről
megismerni. A turócszentmártoni perben ő is részt vett. Egyik jelentésében így nyilatkozott
Trefort Ágostonnak: „Fogadja mindenekelőtt forró köszönetemet azért, hogy ez ügyet
a maga illetőségéhez, t. i. a törvényes felekezeti autonóm hatósághoz méltóztatott vezetni;
mit egyébiránt senki, a ki Nagyméltóságod magas jogérzetét s törvény és alkotmány iránti
tiszteletét ismerni szerencsés, másképen nem is várhatott” – írta első jelentésében Geduly,
nemcsak a protestáns autonómia formai definíciója, hanem annak valós gyakorlata mel-
lett is kiállva. A jelentésben leírja, hogy az iskolában tót nyelven folyik az oktatás, de így
érvel: „Megszüntetés? Nem ártana-e a körülbelül nyolcvan 10–14 éves tanuló fiút számláló
intézetkének államilag azért leendő bezáratása, mert ama fiúk tót anyanyelvükön kapják
benne az oktatást, többet, mint használna a haza ügyének?” Érvelését itt azzal folytatta,
hogy az Evangélikus Egyház belső békéjét megbontaná a nyelvi mozgalmak ily módon
történő kezelése. Azt is megemlítette a jelentésben, hogy ez a magyarellenesnek kikiáltott

¹⁴ *Reggeli Magyarország* 1911. március 14. 11.

iskola a majálisukon az általa küldött szabadon felhasználható pénzből magyar zászlókat vett, melyeket kirakott az iskola kapujára. Kifejti, hogy a nemzetiségi viszonyok állapota 1848 óta romlott, és ezen a helyzeten javítani csak okos, jóakaró politikával lehet.¹⁵ Majd egy Deák Ferenctől származó idézettel érvel: „legyünk rajta, hogy valamint ma már nem a katekizmus az, úgy ne legyen a grammatica sem a hazafiságnak mértéke» – De nem folytatom, mert megtörténhetnék, hogy e heterodoxus nézetekért és tanokért valaki még az én letételemet is kívánná Nagyméltóságodtól.” Ez az érvelés nemcsak arra utal, hogy Geduly Lajos nem tartja szerencsésnek az 1868-as törvénytől való elfordulást, de arra is, hogy milyen nagyot kockáztat azzal, hogy nem hajtotta végre a számára egyértelműen előírt parancsot. Egyértelmű ugyanis, hogy nem valós vizsgálatot vártak el tőle, hanem az iskolák bezárásának támogatását, erre irányuló írásbeli nyilatkozatot, Geduly Lajos azonban ellenállt. Egyébként olyannyira, hogy Trefort Ágoston kétszer szólította fel, hogy nyilatkozzon a turócszentmártoni iskola ügyében, de mindkét alkalommal elutasító választ küldött a leiratra, kiállt az iskola megtartása mellett.¹⁶

Geduly egyértelműen állást foglal a pátenssel és a nyelvi kérdéssel kapcsolatban, hiszen világosan leírta a véleményét Trefort Ágostonnak. A magyar királyi udvari főkancellár úrnak címzett levele azonban erősíti középutas voltát: egy Bécsben nyomtatott röpirat hatására a lipótszentmiklósi gyülekezet felmondta az engedelmességét a törvényes egyházi felsőségének. Helyette a potenciális szuperintendens, Kuzmány Károly kormánya alá álltak. Erről a helyzetről úgy nyilatkozott, mint a hit védelmének köpönyegébe bújtatott ármány.¹⁷ Már az idézett jelentésből is láthatjuk, hogy a Tiszai Egyházkerület szuperintendense nem helyezhető el az említett, mesterséges politikai tengelyen, a magyarosító–magyarelleses vagy épp az autonómia fogalmával csak politikai érvként operálók dimenziójában. Kiállt a véleménye mellett, és a nemzetiségi kérdésben a konszenzust kereste. Fontos célja volt az is, hogy a világi nemzetiségi politika ne ossza meg az Evangélikus Egyházat.¹⁸

A VITA FOLYTATÓDIK

Az Evangélikus Egyház Egyetemes Közgyűlése végül döntést hozott Laucsek Dániellel kapcsolatban. A közgyűlés elvetette a kishonti esperesség folyamodványát. Elismerte tehát, hogy a Tiszai Egyházkerület a saját illetékességi körében érvényesen járt el, mivel nem lehet arra kötelezni, hogy Laucsek Dánielt lelkésszé avatott személynek tekintse

¹⁵ Ruttkay 1939: 105.

¹⁶ Hamar 1976: 96.

¹⁷ EOL. Geduly Lajos iratanyaga, 1 cs. 9. levél, 1865. szeptember 20.

¹⁸ EOL. Geduly Lajos iratanyaga, 1. cs. 10. „Protestáns pátensre vonatkozó válaszfelirati passzus javaslattal.”

a saját egyházkerületén belül. A fűrészhacsavai egyházközség lelkészének esete azonban nem ért itt véget. Az 1876-os Tiszai kerületi közgyűlés jegyzőkönyvéből derül ki, hogy az Egyetemes Közgyűlés határozata ellenére a hacsavaiak nem adták vissza Laucsek Dániel lelkészi híványát.¹⁹ Ez azt jelentette, hogy a gyülekezet továbbra is megtartotta Laucsek Dánielt segédlelkészének, tehát törvénytelenül gyakorolta hivatását a gyülekezetben. Ezt bizonyítja az is, hogy Laucsek Imre, Dániel apja, a hacsavai lelkész 1878-ban ismét egy folyamodvánnyal fordult a Tiszai Egyházkerülethez, melyben a gyülekezet szegénységére hivatkozva szeretné, ha nem kellene segédlelkészt fizetniük, ezért kéri, hogy fiát meghívassák segédlelkésznek.²⁰ A Protestáns Egyházi és Iskolai Lap értesülései szerint végül apja halála után rendes lelkészének is megválasztotta őt a fűrészhacsavai gyülekezet, 1881-ben. Az ügy végére ebben az évben, az apja halála után került pont. Laucsek lelkésszé választását még mindig nem fogadta el az esperesség, erről már 1875 óta hivatalos határozat volt, eszerint járhatott csak el törvényesen a honti esperesség. Végül esperességi felügyelő kérésére sem engedelmeskedtek a fűrészhacsavai hívek. Ennek következtében az egyházmegyei felügyelő végül a szolgabíróhoz fordult, de az ő felszólítására sem hagyta el a helyi parókiát Laucsek Dániel, aki egész gyülekezetét maga mögött tudhatta még ekkor is. A megyei pandúroknak is ellenszegültek a lelkész és a település lakói, ezért az alispán kénytelen volt a kassai hadparancsnokságtól katonai segítséget kérni. Végül Losoncra egy század katonaság ment Fűrészre, hogy kilakoltassa a törvénytelenül működő lelkészt. Laucsek Dániel még a katonaság jelenlétében is ellenszegült, kijelentve, hogy csak az erőszaknak enged. Végül két káplár tette ki az utcára a lelkészt. Laucsek bútorait pedig a katonasággal kellett kihordatni. A katonaság addig Fűrészen maradt, míg a fűrésziek új papot választottak.²¹ Laucsek Dániel apja haláláig működhetett segédlelkésként a gyülekezetben, még ha nem is hivatalosan. Ján Jakubej szerint már az apja 1881. január 15-i temetésekor elkezdtek támadni, méghozzá a temetést celebráló lelkész, akit Czékus István utasított erre.²² Nagy eséllyel tehát Laucsek Imre halálával változtak meg az erőviszonyok.

LAUCSEK DÁNIEL KÉSŐBBI ÉLETE

Laucsek Dániel 1881 után Stefan Daxner (1823–1892) szlovák ügyvéd, hazafi udvarházában lelt menedéket, itt élhetett Daxner 1892-ben bekövetkezett haláláig. Görögre, latinra és matematikára tanította a fiát. Pártfogója halála után Németországba ment, ahol

¹⁹ EOL. Tiszai Evangélikus Egyházkerület jegyzőkönyvei, 1876. augusztus 26.

²⁰ EOL. Tiszai Evangélikus Egyházkerület jegyzőkönyvei, 1878. augusztus 28.

²¹ *Ellenőr* 1881. augusztus 1. 383.

²² Jakubej 2012: 83.

a Neschwitz melletti Luppe faluban papként dolgozott az oberlausitzi szorbok között. 1893-ban az Egyesült Államokba költözött, ahol először Minneapolisban volt evangélikus lelkész, 1911. április 20-án halt meg a pennsylvaniai Nanticoke-ban Daniel Jonatán Záboj Lauček néven.

ÖSSZEGZÉS

Az 1875–1881 között elhúzódó konfliktus, mely a segédlelkész jogszerű kinevezésével kapcsolatos kérdésben osztotta meg az Evangélikus Egyház vezetőségét, sok mindent elárul az egyház korabeli belső viszonyairól. Ebben az időszakban is több kihívással kellett szembenéznie a hazai, háromnyelvű evangélikus gyülekezetnek. A reformkorban induló belső megosztottság ekkorra új dimenziót kapott, és a nyelvi konfliktusok is egyre inkább kiéleződtek. A fűrész-hacsavai lelkész eltávolítása időben összevág a három szlovák (Znióvárálja, Nagyrőce, Turócszentmárton) gimnázium bezárásával, és a magyar nemzetiségpolitika fordulópontjával.

Laucsek Dániel Hurban nemzeti politikus köréhez tartozott, bűne, lelkészi alkalmatlanságának oka egyértelműen a szlovák nemzeti mozgalomhoz való kötődése. A két szuperintendens ütközése megmutatta, hogy egyházjogilag is tisztázatlan a kérdés, amely a problémát okozta. Az volt a kérdés, hogy ha az egyik egyházkerületben sikeresen levizsgálják egy lelkész, akkor egy másik kerület megtagadhatja-e lelkészi mivoltjának elismerését. Geduly Lajos és Czékus István szuperintendensek két eltérő világnézetet és két eltérő viselkedésmintát, sőt eltérő stratégiát mutatnak be számunkra. Geduly Lajos egyértelműen került a konfrontációt Czékus Istvánnal szemben. Úgy tűnik, hogy az uralkodó állami politikával kapcsolatban is így viselkedett, de a szlovák iskolák bezárásakor megtagadta az együttműködést. Czékus István pedig a magyarosító törekvések mögé állt. Laucsek Dániel mellett pedig hiába állt ki még a pandúrokkal szemben is a gyülekezet, ahová segédlelkésznek, majd lelkésznek meghívták, és mellel a szülőfaluja volt. Az evangélikus gyülekezetek lelkészválasztási szabadsága ekkor nem érvényesülhetett. A lelkész karrierjét teljesen ellehetetlenítette a fűrész-hacsavai konfliktus, és végül kénytelen volt távozni is az országból, hiszen nem volt esélye lelkészként megélhetéshez jutnia. Laucsek Dániel az 1868-as elvektől elfordult új magyar nemzetiségi politika egyik látványos áldozata lett.

FORRÁSOK

Evangélikus Országos Levéltár (EOL)

Evangélikus Ordinációk, Dunáninneneni ordinációs anyakönyv

II. Egyetemes Egyház iratai, Evangélikus Egyház Egyetemes Közgyűlés jegyzőkönyvei

III. Egyházkerületek iratai: Dunáninneneni Evangélikus Egyházkerület jegyzőkönyvei,
Tiszai Evangélikus Egyházkerület jegyzőkönyvei

IV. Egyházmegyék iratai: Nógrádi Egyházmegye jegyzőkönyvei, Kishonti Egyházmegye
jegyzőkönyvei

VIII. Irathagyatékok: Geduly Lajos Dunántúli püspök iratai

Evangélikus Egyház és Iskola, 1890.

Ellenőr, 1881.

Protestáns Egyházi és Iskolai Lapok, 1875–1881.

Reggeli Magyarország, 1911.

HIVATKOZOTT IRODALOM

Demmel József 2020: *Szörnyeteg Felső-Magyarországon? Grünwald Béla és a szlovák-magyar kapcsolatok története*. Budapest.

Hamar Mária 1976: A magyar nyelv kötelező tanításáról szóló 1879. évi törvényről. *Századok* (110.) 1. 84–118.

Jakubej, Ján 2012: *Sága rodu Daxnerovcov so zvláštnym zreteľom na vzťah jeho členov ku knižnej kultúre (náčrt dizertačnej práce pre doktorandské kolokvium)*. Nitra. Kézirat.

Ruttkay László 1939: *A felvidéki szlovák középiskolák megszüntetése 1874-ben*. Pécs.

Szinnyei József 1891: *Magyar írók élete és kora*. Budapest. <https://mek.oszk.hu/03600/03630/html/> (letöltés: 2024.02.13)

Verešová, Katarina 2013: Laučekove listy o väznení Dr. J. M. Hurbana. *Hlas L'udu*, <https://hl.rs/laucekove-listy-o-vazneni-dr-j-m-hurbana/> (letöltés: 2024.02.13)

THE PASTOR EVICTED BY LAW ENFORCEMENT

by **Diána Bozó-Szűcs**

Smmmary

A pastor who could only be evicted from the parish by a company of soldiers. From the parish that elected him, and even defied the law enforcement to keep their priest. What exactly happened? Dániel Laucsek, an assistant pastor in Luboka, was invited to a new job in his home village of Fűrész-Hacsava, part of the Tisza diocese. However, the superintendent of the diocese did not agree with the choice of pastor. In his opinion, Dániel Laucsek cannot work in the diocese he leads, as he failed his priestly exams in that diocese. A closer look at the case reveals some of the layers of the internal conflicts in the Lutheran Church of the time, the character of the confronting superintendents, the role of the assistant pastor, and the course of the whole ecclesiastical debate helps us understand the internal relations within the church after 1875, and the new direction of Hungarian minority politics.

Keywords: Slovak National Movement, panslavism, Lutheran Church, Tisza Diocese, Laucsek Dániel, Geduly Lajos, Czékus István, Josef Hurban

BÖDŐ KRISZTIÁN

LILIEN BÁRÓ GAZDASÁGI TEVÉKENYSÉGÉNEK VONÁSAI AZ ERCSI URADALOMBAN

A KUTATÁS HÁTTERE

Korizmic László (1816–1886) mezőgazdász fiatalkorát az ercsi uradalomban töltötte,¹ ahol édesapja kasznárként dolgozott a 24 ezer holdat kitevő, egybefüggő birtokon, amely a Duna bal partján, Ercsi falu központtal Lilien báró elvei szerint a 19. század elejére korszerűsített mezőgazdasági üzem formáját öltötte magára. Korizmic László, Benkő Dániel és Morócz István 1855-ben adta közzé Stephens Henry *The Book of The Farm* című munkájának hazai viszonyokat bemutató adaptációját,² amelyben több helyen is kitértek az ercsi uradalom jellegzetességeire.

„De Lilien mint jeles gazda a maga korában nagy tekintélyben állott mind azoknál, kik őt közelebről ismerték. Boldogult József ő cs. kir. fensége Alcsúth rendezésénél több évig élt az ő tanácsaival. [...] B. Lilien az ercsi uradalomban 1795-től 1828-ig hatott; s ezen idő első 10-15 esztendeje alatt ő abba, mint bérlő legalább is fél millió p. forintot fektetett. S voltak mégis idők – midőn jó barátainak – bizadalmasan, s mintegy örvendve a kivivott sikereken, mondhatá, hogy: nem is tudja – mennyi pénze van!”³

A bizonyos mértékig kapitalista jellegeket öltő Fejér vármegyei uradalom vizsgálata azért is szükségszerű, mert mint racionalizált birtok az elsők között volt a Magyar Királyságban, másrészt – ahogy azt a fenti idézet is igazolja – hatása a környező

¹ Korizmic László az ercsi uradalomhoz tartozó Agg-Szentpéter pusztán született 1816. március 29-én. Fiatalkorában részt vett a birtokkezelésben, első tapasztalásait az okszerű gazdálkodásról értelemszerűen innen szerezte. A mérnöki pályát Eötvös Ignác, a birtok akkori földesurának javaslatára választotta. (Szinnyei 1899: 1022.) Később egészen a Széchenyi István által alapított Országos Magyar Gazdasági Egyesület állandó tagjává, majd haláláig alelnökévé vált, és mindvégig elkötelezett munkával dolgozott az ország mezőgazdaságának okszerű talajművelésén és gazdálkodásán (Károlyi 1989: 306.), különösen a rétöntözés fejlesztésén, hiszen abban látta kulcsát a takarmánynövények termesztésének, s ezzel pedig a belterjes gazdálkodást is biztosító istállózó állattartás kialakításának. Fejér 2016: 74.

² Henry Stephens sokoldalú, az okszerű gazdálkodást bemutató könyvét, amely bár a természettudományos eredményeket, különösen a kémiát kevésbé emelte be a vizsgálódás tárgyába, a gyakorlatban jól tudták alkalmazni, német nyelvre való lefordítása után pedig a kontinensen is elterjedt. Walleshausen–Füleky 2005: 69.

³ Korizmic–Benkő–Móricz 1855: 374, 378.

gazdaságokra a 19. század közepén is meghatározó volt, azaz regionális és nemzetgazdasági fejlődés szempontjából sem elhanyagolható e téma. A kutatás mindeddig azért nem szentelhetett nagyobb figyelmet az ercsi majorságnak,⁴ mert sajnálatos módon az uradalmi iratok mindössze a 19. század utolsó harmadáról adnak tájékoztatást, illetve a Lilienek nem rendelkeznek családi levéltárral. Az uradalomtörténeti kutatás klasszikus értelemben vett forrásainak hiánya miatt figyelmünk a megyegyűlési iratokra, az 1828. évi országos összeírásra, peres iratokra, anyakönyvi kivonatokra és a korabeli publicisztika vonatkozó passzusaira terelődött. Tisztában vagyunk azzal, hogy az így kapott kép meglehetősen töredékes, mozaikos képet biztosít a birtok fejlődéséről, de a vázlatos jelleg ellenére is értékes adalékokat szolgáltathat a reformkori rendi-kapitalista átmeneti világ uradalomban érvényesülő kettősségéről.

Minthogy a vonatkozó magyar szakirodalom döntően a Mezei gazdaság könyvéből emeli át tételeit Ercsi kapcsán források beemelése nélkül, vizsgálódásunk mögött az az igény is meghúzódik, hogy Korizmics László leírását részben vagy egészben forrásokkal próbáljuk igazolni vagy elvetni. Nem arról van szó, hogy Korizmics állításait kétségbe kívánjuk vonni, hiszen tulajdonképpen szemtanúja volt ennek a 19. század eleji változásnak, de úgy tűnik, hogy több helyen inkább a báró halálát követő állapotokra, az akkor már Eötvös család kezelésében lévő uradalomra vonatkoznak megállapításai.⁵

LILIEN HÁTTERE

A Lilien család eredete a középkorra nyúlik vissza, első említésük 1321-ből való, a vesztfáliai Werl városában az Erbsälzer („örökös sófőző”) polgárcsaládok egyikét adták. A város közösségéből – amely meggazdagodásukat és a város politikai életében játszott

⁴ A dualizmus korában Galgóczy Károly mezőgazdász, gazdasági író és az OMGE gazdasági előadója 1879-ben jelentette meg Lilien báró tevékenységéről szóló rövid írását (Galgóczy 1879: 122–130.), amely a valóságban Korizmics írásának átirata volt. Átfogó képet az uradalomról a 20. században elsőként Mérei Gyula kísérelt meg adni a Mezőgazdaság és agrártársadalom Magyarországon 1790–1848 (Mérei 1948.) című munkájában, ahol katalógusba gyűjtötte a reformkori Magyarországon racionálisan működő jószágait, köztük Ercsit. A néhány oldalas leírás azonban döntően Korizmics László 1855-ös művéből táplálkozik, korabeli iratokra nem hivatkozik. A tanulmányok közül kiemelendő Szántó Imre Adalékok a magyarországi mezőgazdaság fejlődéséhez a napóleoni háborúk korában (Szántó 1956.) című szövege és Farkas Gábor írása a Fejér megyei tőkés viszonyokról (Farkas 1972). 1977-ben született egy kisdoktori disszertáció, amely a Fejér vármegyében bekövetkező tőkés termelésre áttált vagy annak bizonyos képét mutató uradalmakat vizsgálta meg (Szabó 1977.), Ercsiről mindösszesen két oldalt írt. Specifikusabb témakörbe ágyazva Selmeczi Kovács Attilának az Agrártörténeti Szemlében két tanulmánya is kitér az Ercsiben zajló belterjes gazdálkodásra (Selmeczi 1980 és 1985.). Az ercsi uradalmat említő számtalan könyvet és tanulmányt itt most nem kívánjuk felsorolni, csupán utalunk arra, hogy ezen írások megállapításai nem szolgáltatnak új adalékokat a birtok viszonyairól.

⁵ Lilien báró 1828-ban halt meg Ercsiben (MNL OL X 2156. Halottak anyakönyve. XVIII. kötet, 35. fol.), felesége, Szapáry Julianna még néhány évig kezelte a birtokot, de 1831-ben bekövetkező halála után (MNL OL X 2156. 74. fol.) Eötvös Ignác vált a birtok árendásává. Mérei 1948: 53.

túlsúlyos szerepüket egyre kevésbé nézte jó szemmel – 1708 után léptek ki, amikor I. József császártól a hét Erbsälzer család lovagi rangot és birodalmi nemességet szerzett, így lehetővé vált számukra a földbirtoklás is, de mindez nem jelentette az ipari-kereskedelmi tevékenységgel való felhagyást.

Lilien József, teljes nevén *Joseph Georg Franz Xaver Michael von Lilien* 1753. december 22-én született Bécsben édesapja, Franz Michael Florenz von Lilien második házasságából.⁶ Édesapja a család többi tagjához képest eltérő utat járt be. Invesztíciói, diplomáciai készsége révén a Thurn und Taxis hercegi család titkos tanácsosa és a postahálózat általános igazgatója (*General-Intendant der Posten*) lett.⁷ Karrierje akkor ívelt fel, amikor a Thurn und Taxis ház és a Habsburg-udvar között – a VI. Károly halála után kirobbanó örökösödési háborúban – békéltető tárgyalásokat bonyolított le, s a későbbiekben is kommunikációs csatornát biztosított a két család között, a bécsi udvarban pedig közkedvelt figurává vált. Nem véletlen, hogy 1747-ben I. Ferenc német-római császár örökletes bárói (*Reichsfreiherr*) rangra emelte.⁸

Joseph von Lilien bárót katonai pályára szánták, nem is lehetett másként, hiszen édesapja fő örökségét, a birodalmi posta igazgatását az első házasságából Alexander, majd a második házasságából az elsőszülött Christoph vitte tovább. Ifjú koráról keveset tudunk, annyi azonban bizonyos, hogy már hétéves korában a bécsi császári és királyi Theresianum (*Collegium Theresianum*) tanítványa volt mintegy tizenegy éven át, 1760-tól 1771-ig.⁹ Ez azért is fontos, mert éppen ekkor kezdett kibontakozni, önálló tudománnyá válni a mezőgazdaságtan (*Landwirtschaftslehre*),¹⁰ amelynek sikerességét szolgálta a tudományos céllal létrehozott gazdasági-botanikus kert.¹¹ Másrészt pedig – bár Mária Terézia gazdaságpolitikája merkantilista jegyeket viselt magán – az intézet falai között Joseph von Sonnenfels hatására megjelentek a fiziokrata tanok is. Nincs okunk kétségbe vonni, hogy a Theresianumban eltöltött évek hatást gyakoroltak az ifjú Lilienre, aki éppen mezőgazdasági tevékenységével vívta ki magának az utókor tiszteletét. „Lilien Magyarországnak az, mi Némethonnak Thaer, csak hogy Thaernél az okszerű lépett előtérbe, Liliennél meg a vállalkozó szellem.”¹² – fogalmazza meg Heinrich Ditz, s a magyar szakirodalomban is gyakran szerepel – Korizmics után szabadon –, hogy Lilien Thaertől tanult.¹³ Albrecht

⁶ Naschenweng 2020: 1006.

⁷ Rohrschneider 2014: 261.

⁸ Lang 1815: 177.

⁹ Gemmell-Flischbach 1880: 33.

¹⁰ Kökényesi 2012: 46–47. A lovagi akadémiáról újabban lásd még Kökényesi 2013: 134–148.

¹¹ A mezőgazdaságtan előmozdításában nagy szerepe volt Mitterpacher Lajos egyetemi tanárnak. Festetics György, a keszthelyi Georgikon alapítója is több éven keresztül volt a Theresianum tanítványa, mezőgazdasági ismereteit részben Mitterpacher Lajos professzortól szerezte. Kuruc 2013: 1045. Mitterpacher mezőgazdaságot érintő hazai tudományos tevékenységéről és a mezőgazdasági ismeretek terjesztéséről lásd Csoma 2001.

¹² Ditz 1869: 194.

¹³ Mérei 1948: 50.

Daniel Thaer (1752–1828) valóban egy időben élt Liliennel, s tézisének lényege az volt, hogy egy birtok racionális fejlesztések révén profitorientált tőkés üzemmé váljon.¹⁴ Lilien érdeklődése, nyitottsága az újítások felé nem zárja ki, hogy olvasott Thaertől, de ennek igazolásáról vagy arról, hogy valamilyen kapcsolatban állt volna vele, nincs tudomásunk.

Az 1780-as években Lilien József már levelezést folytatott Szapáry Péterrel, amelyben szóba került az ercsi uradalom fejlesztése, ezekben önmagát olyan nagy mesterként határozta meg, aki jövedelmezővé tudja tenni a birtokot.¹⁵ Ekkor már bizonyosan házasságot kötött Szapáry Juliannával (1756–1831), így Szapáry Péternél elérte, hogy engedje át neki árendába az uradalmat.¹⁶ Tevékenységének hasznosságát jól illusztrálja, hogy 1805-ben honfűsítást nyert:

„Elő-véteődtek azután azoknak kérő Levelei, a' kik a' mostani Ország-Gyűléstől kériek az Indigenátust, vagy-is haza-fűságak megnyerését. M. Personális Ur jelentette: hogy ezek között vagyon Ö Királyi Herczagsége Nádor Ispány' Fő Udvari Mesterének Sógora, B. Lilien Jó'sef; a' ki úgy-is, a' jobb gazdaság' elő-mozdításának tudománnyától – nem csak az Országban, de az idegeneknél-is nevezetes.”¹⁷

A BÁRÓ GAZDASÁGI TEVÉKENYSÉGE ERCSIBEN

A 18. századi ercsi uradalom képe jól illeszkedik az egykori hódoltság területére eső birtokok táblójába. A Szapáryak központja távol esett Ercsőtől,¹⁸ tényleges földesúri jelenléttel a század első felében aligha találkozunk, jószágigazgatójuk révén a földesúri tevékenység betelepítésekre és a részekre szabdalt földek árendába bocsájtására korlátozódott,¹⁹ a föld értékét, pontosabban értéktelenségét mutatja, hogy az 1730-as években mindössze 40-50 forintot

¹⁴ Orosz 1978: 143–144.

¹⁵ Lilien József Szapáry Péterhez írt levelei. MNL OL P 813, 1. doboz.

¹⁶ Korizmics fenti idézetében is olvashatjuk, hogy Lilien 1795-ben vette át az uradalmat, a vonatkozó szakirodalomban szintén ez a kezdeti dátum, azonban ezt egyelőre írásos forrás nem támasztja alá, de az évszám megközelítőleg helyes lehet, hiszen az 1780-as évek végén leveleznek az uradalom jövőjéről, ercsi anyakönyvi kivonatok pedig az 1790-es évek második felére vonatkozóan igazolják, hogy Lilien családja adott esetben keresztszülőséget vállalt a helyi eljárók gyermekeinél.

¹⁷ Naponként való jegyzései az Magyar Ország-Gyűlésnek IX. ülés, Pozsony, 1805, 77–78. A honosítási törvény 1805-ben született, 1805/VII. törvénycikk ld. az alábbi linken: Ezer év törvényei <https://net.jogtar.hu/ezer-ev-torveny?docid=80500007.TV&searchUrl=/ezer-ev-torvenyei?keyword%3D1805> (utolsó megtekintés: 2023. 01. 18.)

¹⁸ A Szapáryak központja Muraszombat volt, ma Szlovénia. A muraszombati központról bővebben lásd Donatello–Cseh–Pozsonyi 2007: 43–48.

¹⁹ Az 1715-ös összeírás hiányosságait kiküszöbölő 1720-as országos összeírás alkalmával Ercsi faluban mindössze tizenhárom colonust és harmincegy inquilinust számoltak össze (MNL OL N 79 Fejér megye 35. téka), az 1768-as úrbéri összeírásban már 113 telkes jobbágy és 68 zsellér szerepel, ami nagyságrendileg is jól jelzi a Szapáryak betelepítési törekvéseit.

kellett évenként fizetniük a birkás haszonbérloőknek kb. 5000 hold nagyságú területért, ahol a legeltetésen kívül érdemi beruházások vagy mezőgazdasági műveletek nem jelentek meg.²⁰ A század végi fejlődést jelzi, hogy mielőtt Lilien átvette volna a birtok kezelését, a birkás legelőkként hasznosuló terület változásokon ment keresztül: Ercsiben megépült a kastély, a szántóművelés kiterjedését jelzi a két magtár megépítése,²¹ a haszonbérletben lévő Felső- és Alsó-Besnyő-pusztákon szintén gazdasági épületek létesültek az első katonai felmérés tanúbizonyása szerint,²² azaz a báró korántsem egy „üres” birtokot vett át, ami nyilvánvalóan könnyebbé tette az átalakítást.

Korizmic László szerint az első évben hatalmas pénzeket investált a birtokba (fél millió forint), azonban ezt forrásokkal nem lehet igazolni, ráadásul az is kétséges, hogy milyen forrásból volt fedezete a bárónak ezekre a fejlesztésekre. Édesapja, Franz Michael Florenz a végrendeletében mindössze húszezer Guldent hagyott rá,²³ ami nem fedezhetett egy ekkora beruházást. Felmerülhet, hogy a házasságkötéskor maga gróf Szapáry Péter bocsájtott a rendelkezésére egy bizonyos összeget hozományként, amit azért sem vethetünk el, mert a grófnak érdekében állhatott saját birtokának fejlődése. Az önálló, önmagukban is működőképes majorkok létrehozása egyébként sem történhetett egy időben, már csak azért sem, mert éppen az alsó-besnyői pusztánál az 1821-es nemesi összeírásban még Petrás András neve szerepel árendátorként, s Lilien maga jegyzi meg egy rövid írásában, amelyet 1823-ban publikált, hogy: „[e]gy ötödik gazdaság 2700 holdat tesz ki. Abból kifolyólag, hogy ez korábban bérbe volt adva és én személy szerint elsőként csak két éve vettem a saját kezelésembe Ez a gazdaság egészen eddig nem kerülhetett

²⁰ „Ugyan említett Ercsihez vannak kétt Puszták, Racz Szent Péter, és Besnyó névűk. Rác Szent Péteri említett Puszták Esztendőként exarendálni szokvan pascuratiojat, eő Ngha részére ad Szűcs Familia negyven forentokat. Id est 40 Ft. Ugyan Rác Szent Péteri Pusztanak, az Idei Termesek Ercsiek kilenczedét megharendalván Tisztartó Uramtul, fizettek eő Ngha részére 70 Ft 50 kr. Besznyeji Pusztának Pascuratiojaért ugyan Szűcs Familia Esztendők által exarendálni szokván, eő Nghanak, attól is ad ft 50.” MNL FML IV.A. 73. Acta Locorum (AL) Ercsi, p. 17.

²¹ MOL Militärische Beschreibung von Hungarn, Coll. XIII. Sect. 21–24., 1783.

²² Az első katonai felmérés digitalizált térképanyaga megtalálható a www.mapire.eu weboldalon; „Felső Besenyű és Also Besenyű” puszták jól láthatók a Duna vonalától keletre az alábbi rákereséssel: <https://maps.arcnnum.com/hu/map/firstsurveyhungary/?layers=147&bbox=2074618.558457768%2C5964577.30957929%2C2110830.60060787%2C5976988.772047097> (utolsó megtekintés: 2023. 01. 18.). 1773-tól az uradalom külső területei (Besnyő, Szentpéter) a Petrás, a Szűcs, a Redl és a Loninger családok között oszlottak meg. A megújított vagy újonnan írt szerződések már kisebb területeket foglaltak magukban, mint a század első harmadában, amikor a teljes besnyői és rác-szentpéteri puszták egy-egy kézbe kerültek. A szerződéseket – a megszokott módon – tizenkét éves periódusra kötötték, tartalmukból kiderül, hogy a földeken már megjelent a nyomásos gazdálkodás, azaz a birkalegelőként való hasznosulás mellett érdemi talajművelés is történt (MNL FML IV.72.c.42. 42. doboz 20–24. számú iratok). Később azonban a vonatkozó nemesi iratok között csupán a Petrás családnál említik az ercsi uradalomhoz való kötődést. A Petrás Pál 1784-ben készült, ingó és ingatlan vagyontát összegző részletes lajstrom szerint a besnyői pusztán jelentős gazdálkodás folyt: számos kamra, cselédkunyhók, magtár és istállók is létesültek a területen. MNL FML IV.72.c.35. 35. doboz, 28–35. számú iratok.

²³ AT-OeSTA/HHStA HA OMaA 21–7.

ez én elgondolásom szerinti művelésre.”²⁴ A jószágrendezés (*Guts-Ordnung*) az úrbéres és urasági földek elkülönítésével kezdődhetett, de hasonlóan a puszták fokozatos integrálásához, ez sem történhetett egy időben.²⁵ A telkek újraelosztásáról átfogóbb képet 1815-ből látunk. Ekkor összesen 148 telkes jobbágnak kellett megválnia régi, Ercsi felső határánál, a Laposon fekvő földjétől, ami a Római és az Adonyi út közötti területen feküdt. A méréseket a vármegye részéről, az uradalom megbízására Chapó Benjamin végezte el Roboz Gábor szolgabíró közreműködésével. Feltűnő, hogy egyetlen esetben sem fordult elő olyan jobbágy, aki korábbi szántóterületénél kevesebb szántóföldet kapott volna az elosztásnál, sőt átlagosan 7–8, néhol 10–14 négyszögöllel is nagyobb területet vehettek birtokba, összességében pedig 374 796 négyszögöl helyett 376 032 négyszögöl került kiosztásra.²⁶ A felmérések kapcsán készült jegyzőkönyvek arról is tájékoztatnak bennünket, hogy az elkülönítés nem volt teljes körű, nem fedte le a teljes telkes jobbágságot: „[...] akiknek az ujj tsere jobbágyi földben nem adódhatott, az régi jobbágyi földekben hagyatak meg.”²⁷ Az új jobbágyi földeket egy tagban hasították ki úgy, hogy azok közvetlenül az úrbéresek rétföldjei mellett helyezkedtek el.²⁸ Hogy a folyamat az egész uradalomra nézve végbement-e 1815–1816 között, vagy korábban is történt-e hasonló részleges rendezés, kérdéses. Mindenesetre 1823-ban, amikor a falut egy hatalmas Duna-áradás rázta meg, és az úrbéres földek egy része is víz alá került,²⁹ s így új földek kiosztása vált szükségessé, akkor „Báro Lilien Ö Nagysága ezt oly feltétel mellett el is fogadta, hogy a tserének tsak azon esetben lehet helye, ha az eltserélendő jobbágy földek egy tagban, és nem meg szagatva fognak az tsere alá vettetni”.³⁰

Az úrbéres telkek elkülönítése mellett a báró figyelmet fordított a legelők szétválasztására is (*pascuum communae, pascuum dominialis*), noha az uradalomnak megvolt az a joga, hogy a közösség földjein is legeltessen, erre nem került sor, hiszen Lilien alapelve az volt, hogy élni és élni hagyni („*Leben und leben lassen*”), de a gyakorlatban sokkal fontosabb oka volt az elkülönítésnek: az uradalom állatállományához tartozó birkák ne keveredjenek

²⁴ „Eine fünfte Wirthschaft enthält 2700 Joch. Da diese Wirthschaft früher verpachtet war, und ich selbe erst seit zwei Jahren in eigene Administration genommen habe, konnte diese Wirthschaft bis jezt noch nicht nach meinem Sinne eingetheilt werden.” Emanuel Frhr. v. Bartenstein: Reisebemerkungen über einige merkwürdige Landwirthschaften in Ungarn In: Christian Karl André (szerk.): Ökonomische Neuigkeiten und Verhandlungen, 45. szám, 1823: 357. Fontos megjegyezni, hogy bár Bartenstein írásáról van szó, az ercsi uradalom működéséről szóló melléklet Lilien báró közlésében került a folyóiratba. A továbbiakban Lilien 1823.

²⁵ „[...] az elkülönítést nem tudni mikor, keresztül vitte itten is.” Korizmics–Benkő–Morócz 1855: 374.

²⁶ MNL FML IV.A.73. Acta Locorum (AL) Ercsi, 163–166.

²⁷ MNL FML IV.A.73. Acta Locorum (AL) Ercsi, 161.

²⁸ „[...] az cserében adott ujj jobbágyi szántó földek pedig az Ertsi Helységben feljül, a jobbágyoknak Rétföldjeik mellett egy tagban vannak.” MNL FML IV.A.73. Acta Locorum (AL) Ercsi, 172.

²⁹ MNL FML IV.A.73. Acta Locorum (AL) Ercsi, 184.

³⁰ Az Ertsi ország utrol szollo Jelentés. MNL FML IV.3.c. 1823. 3. 115. számú irat.

a falusiakéval, hiszen azok – ahogy a báró fogalmaz – mindig piszkosak voltak.³¹ 1806-ban már három legelőterület volt kijelölve a közösség számára: az egyik a faluközponttól északnyugatra feküdt a battai határhoz közel, a másik a falutól délnyugatra, közvetlenül a belső szőlőskertek mellett, a harmadik pedig Ercsi központjától egészen délre, a Duna bal partjához közel volt kijelölve.³² Talán a rendezés sikerére utal, hogy a község és a vármegye iratanyagában sincs nyoma a közösség részéről panasznak, kivéve az 1841. évet, amikor a falu – az Eötvösök alatt működő majorság – lakói sérelmezték, hogy az egyik legelőt a földesúr közössé tette, és birkáival semmissé tette, „holott az soha közös nem vólt, mert az Uraságunk marhája soha a mienkre nem ment legalább a M. Baro Lilien Uraságunk azon tselédjet aki amienkre hajtott, azonnal megvágatta”.³³

Az önálló majorok a fenti rendezések nélkül nem jöhettek volna létre. A báró a közösség földjeit az uradalom faluközpontjától nem túl távol eső helyeken koncentráltta, amivel egyrészt a jobbágyok helyzetét is megkönnyítette, már csak azért is, mert a pluszjövedelmet biztosító szőlők is ott feküdtek, másrészt a faluhoz legközelebb eső ercsi major (a településtől északra, a Duna bal partja mellett) a tervei alapján tudott fejlődni. A további majorok esetében könnyebb volt a helyzet, hiszen azok egyrészt távol estek a központtól, egészük nem volt szántóföldi művelés alatt, másrészt korábban árendások kezében volt, így közösségi földek nem lévén, tagosításra sem volt szükség.

Ercsiben 1823-ra hat önálló major alakult ki, amelyből öt az integrált pusztákkal létrejött prédiungazdaság (*Prädial-Wirtschaft*). Az 1806-os uradalmi térképen jól látható, hogy az öt közül már érdemi művelés alatt állt Felső-Besnyő, Agg-Szentpéter, Göböljárás. Későbbi fejlesztés eredménye lett Rác-Szentpéter-pusztta, illetve utolsóként került a nagybirtok gazdasági vérkeringésébe 1821-ben – amint fentebb utaltunk rá – Alsó-Besnyő. Létezett még egy Kisbesnyő nevezetű pusztta is, azonban ez csupán uradalmi legelőként szolgált.³⁴ Az öt puszttagazdaságot három különálló „zónára” osztották. A külső zónában huszonnégy osztagból álló váltógazdálkodást folytattak, egy-egy osztag kb. 80 holdat tett ki, és itt döntően gabonaféléket termesztettek (árpa, zab, búza, kukorica), de az ugar nem szűnt meg, hiszen az uradalom nem lett volna képes ekkora területet trágyával ellátni, így egy osztag három évig birkalegelőként funkcionált. Ez a külső rész az egész puszttagazdaság (*Prädial-Wirtschaft*) 70%-át tette ki.³⁵ A középső zónába eső földeket tizenhat osztagra osztotta fel a báró, mindegyik osztag kb. 12 holdat tett ki, ami a teljes majorgazdaság 7%-át jelentette, de ez jóval intenzívebb művelés alatt állt, mint a külső egység, hiszen az uradalom

³¹ Lilien 1823: 358.

³² Mappa Geometrica Repräsentans superficiem et Reparationem Oeconom Terrenorum i: Dominio Ercsi propiorum tam ipsius Possionis Ercsi, 1806. MNL FML T 261.

³³ MNL FML IV.A.73. Acta Locorum (AL) Ercsi, 194.

³⁴ MNL FML T 261.

³⁵ Lilien 1823: 356.

fokozatosan növekvő állatállománya révén az osztagok egy részét el tudták látni trágyával. Éppen a trágyázás biztosítása miatt szükségszerű volt a takarmánynövények termesztése, ami döntően ebben a „belső zónában” valósult meg: lucerna, bükköny, burgundi répa, török kukorica és burgonya (*frühe Erdäpfel, gemeine Erdäpfel*).³⁶

A belső majorban is érvényesült a térbeli központosítás elve. Bár az uradalom területén több, az úrbéres legelőktől elkülönített földesúri legelő (*pascuum dominalis*) is működött, az egyes pusztamajorok belső területén is alakítottak ki legelőket adott esetben a föld soványsága miatt vetéssel, hogy rosszabb idő esetén az akolhoz közel is lehetőség legyen az állatállomány legeltetésére.³⁷ Az itt felállított épületek alacsony költségvetéssel vályogból épültek, a tetőszerkezet tűzvédelmi szempontból roppant veszélyes nádból készült, de Lilien ezeket egymástól akkora távolságra helyeztette el, hogy a tűz ne terjedjen át egyik gazdasági épületről a másikra. A tisztilakkal szemben állt a magtár (*granarium*), egyik oldalán a hajdúk és a kocsisok lakhelye, másik oldalán a lóistálló állt, ezzel mintegy tökéletes négyzetes elrendezés jött létre. Ettől távolabb volt a béresek lakrésze, az ököristálló és a szekérszín, a juhászok lakrésze és a juhakol szintén külön egységet alkottak.³⁸ Bár az épületek leírása az ercsi uradalomban évekig szolgáló Korizmics Lászlótól származik, azokról egyelőre alaprajz vagy leírás nem került elő, de érdemes itt megjegyezni, hogy a második katonai felmérés során készített térképen jól kivehetőek a lilieni rendezés alapjai, elsősorban a tiszti és gazdasági épületek négyzetes elhelyezése.³⁹

A központhoz legközelebb eső ercsi major eltérő képet mutat a pusztagazdaságoktól, noha ott is folyt kiterjedt talajművelés és vetésforgót alkalmaztak, de az üzemi jelleg erősebb volt, hiszen a ser- és likórfőzés illetve olajkészítés történt, emiatt a többi majortól eltérően az uradalmi alkalmazottak száma is valamivel magasabb volt: egy kasznár (*frumentarius*) alá rendelték három ispánt (*spanus*), akik négy hajdút (*obequitator, Trabant*) irányítottak.⁴⁰

³⁶ Lilien 1823: 357. Egy racionalizált birtok földesúrnak célja az volt, hogy minél magasabb hozamot érjen el a szemterméses gabonánövényekből, hiszen annak eladása a birtok egyik fő bevételi forrása volt, a napóleoni háborúk idején pedig az elsődleges. Nagyobb hozamot viszont csak akkor tudott elérni, ha növelte a takarmánynövények termesztését, ezzel pedig az állatállományt, ami lehetővé tette a szélesebb körű trágyázást, ami a föld humuszhiányát pótolta. Az ún. holsteini rendszernek éppen az a lényege, hogy a szemes növények rovasára történjen a takarmánynövények termesztése, de ez komoly anyagi ráfordítást és a gazdaság ideiglenes veszteségességét is jelenti. Török 1841: 24.

³⁷ Korizmics–Benkő–Morócz 1855: 375. A mesterségesen létrehozott legelőkön angol perjét, baltacimot és pimpinellát vetettek.

³⁸ Korizmics–Benkő–Morócz 1855: 374.

³⁹ A második katonai felmérés digitalizált térképanyaga megtalálható a www.mapire.eu weboldalon; a Felső-Besnyő belmajorában elrendezett épületek jól láthatóak az alábbi rákereséssel: https://maps.arcanum.com/hu/map/secondsurvey_hungary/?layers=5&bbox=2085612.9753307684%2C5972427.57301931%2C2093156.3545596616%2C5975155.419466238 (utolsó megtekintés: 2023. 01. 20.)

⁴⁰ A külső gazdaságokban mindössze két-két rendfelügyelő hajdú volt kirendelve, ami a terület nagyságát tekintve nem tűnik soknak, ugyanakkor minthogy néhány hold kiosztott földön kívül a falu lakói itt nem bírtak területet, nem keveredtek a földesúri és jobbágyi szántók, így konfliktusokra (lopás, illegális legeltetés) is ritkán kerülhetett sor. Kállay 1980: 123–124.

A báró legtöbb kísérlete (*Versuche*) az olajkészítésre irányult. Repcét, káposztamagot, mákot, napraforgót, lent, olajretket és kendert is vetettek – legtöbbet ősszel, gondosan megtrágyázott és fellázított földbe – az uradalomban, amelyekből aztán hideg préseléssel nyertek olajat.⁴¹ Kezdetben káposztamaggal kísérletezett, majd fokozatosan próbálta ki a különböző olajtartalmú növényeket, az erre szánt földek nagysága – feltehetőleg gazdaságonként – 1600 négyszögöl volt, ami az uradalom művelés alá vont területének töredékét teszi ki, jóllehet a szemes gabonanövényektől eltérően e növényeknek kevesebb vetésterületre van szükségük. A jó hozamhoz – a többszöri szántás, boronálás és trágyázás mellett – kedvező időjárásra volt szükség, hiszen a virágzást követő kései fagyok kedvezőtlen hozamot eredményezhettek. Egy mérő káposztamag jobb esetben huszonhat fontot, a mák, olajretkek és len kb. húsz fontot, míg a fehér mustármag tizenhat fontot, a kender tizenkettőt, a napraforgó pedig nyolc fontnyi hozamot adott.⁴²

Az olajgyártás technikai hátteréről is gondoskodni kellett. Az 1810-es évek végére már minden bizonnyal két olajmalom volt üzembe helyezve az uradalomban, ami öntöttvas hengerek négy-négy ló általi mozgatásával sajtolta ki az olajat a magvakból.⁴³ Richard Bright utazási naplójából tudjuk, hogy megtekintette ezeket a malmokat, bár a báró távolléte miatt találkozásra és eszmecserére sajnálatos módon nem került sor.⁴⁴ A napraforgómaghoz és a kendermaghoz külön hámozómalmot (*Mahlmühle*) kellett beszerezni egy külön ötödik igásló beállításával, amely automatikusan megtisztította a magot a héjától.⁴⁵ A gépek alkalmazása és az üzemeltetés azonban szakértelmet igényelt, e speciális feladatot nem lehetett kiadni robotkötelezettség teljesítésére. Feltűnő az ercsi község halotti anyakönyvi kivonatában, hogy két manualistát is feljegyzett a pap, az egyik állapotánál pedig egyenesen az szerepel, hogy „*faber in machina oleacea*” (olajgépmester), külön érdemes megjegyezni, hogy ez a személy a Magyar Királyságnál jóval iparosodottabb Sziléziából

⁴¹ Az olajokra nagy igény volt a korszakban. Nemcsak sütőolajra volt szükség, hanem a világításban, a lakkozásban is nagy szerepük volt. A Habsburg Birodalom jellemzően külföldről szerezte be az olajat, például Itáliából, de az roppant kellemetlen szagú faolaj volt, a finomabb fajtája pedig nagyon drága volt. (Lilien 1824: 142.) A Magyar Királyság területén az olajfőzés házilag is működött, a 19. század első harmadában pedig több megyei nagybirtok is jeleskedett az eljárásban. A legelterjedtebb olajnövények közé tartozott a lenmag, a kendermag és a repce, kisebb mértékben pedig a tökmag és a napraforgó. Krassó vármegyében tökmagolajat, napraforgóolajat és bükkolajat állítottak elő, Moson vármegyében szőlőmagból és tormamagból préselték. Szegeden és Debrecenben is állítottak elő. Prechtl 1824: 144.

⁴² Lilien 1824: 144. A napraforgó természetéről bővebben lásd Selmeczi 1985: 367–394.

⁴³ Lilien 1824: 146. Magda Pál Fejér megye leírásakor megjegyzi, hogy Ercsiben feküdt a legnagyobb olajmalom az országban, káposztamagból pedig naponta *centner* olajat présel. Magda 1834: 291.

⁴⁴ „[...] put a stop to an excursion which had been planned for me by the Graf, in order to see some extensive oil mills, which have been erected by Graf Lillien at Eresin. [...] Graf Lillien was absent on a visit to Styria, to inspect some mills which he is erecting there.” (Bright 1818: 612.) Ercsit Brunszvik Ferenc mutatta meg az angol utazónak. A martonvásári uradalom – akár József nádor alcúti mintagazdasága – Lilien példája alapján fejlődött. Hornyák 1992: 91.

⁴⁵ Lilien 1824: 146.

érkezett.⁴⁶ Az olajgyártás sikerességét, a rentábilis beruházást bizonyítja az is, hogy Eötvösök alatt fennmaradt az üzem.⁴⁷

Az uradalom eszköz- és gépállományáról az olajmalmokon kívül adalékok állnak a rendelkezésünkre. Az egyszerű mezőgazdasági eszközök (*fundus instructus*), kultivátorok, boronák, sorművelők stb. mellett a század elején – Korizmics szerint – cséplőgépet és hozzá tartozó tisztítógépet is beszerzett Lilien, ezt azonban az ercsi jobbágyok felgyújtották, de a század közepére a cséplőgépek száma elérte a tizenöt darabot, amelynek az volt a célja, hogy a kézi cséplést és nyomtatást kiváltsák ezzel is növelve az egy holdból származó jövedelmet.⁴⁸ A présmalmok és a hámozómalom mellett további cséplőmalom is felállított a báró: „Ezen új eszköz a' pajtában (csürben) áll, a' mellyben annyi helyet se foglal, mint egy közép-szerű szénás szekér. [...] Két ló két óráig forog itt a malomban, 's mennél sebesebben forog az, annál jobban ki nyomtatja és szórja az életet az új machina.” Az állaterő mellett további öt ember munkáját igényelte a gép. A tudósító szerint e svéd találmány egy stájer gróf révén került Magyarországra, s a hét malom közül az egyik Ercsiben üzemelt.⁴⁹ Lilien kísérletező attitűdjére vall, hogy 1820-ban egy bizonyos Ugaczy-féle vetőgépet tesztelt birtokán. Összesen negyven holdat jelölt ki a kísérletre, amiből hat holdba hat mérőnyi árpát vetett az új géppel, a fennmaradó 34 holdba a szokásos módon 51 mérőnyi árpát vetett, míg az új eljárással hat holdból 106 mérőnyt, a régi eljárással 34 holdból 474 mérőnyi árpát aratott, amelyből a tiszta hozam előbbiből 100, utóbbiból 423 mérő volt. Az új vetőgép alkalmazása tehát holdanként négy mérővel több árpahozamot biztosított.⁵⁰

A gabona eladása mellett az ercsi uradalom termékei közül helyi igényeket szolgált ki a kölnivíz és rózsaszappan,⁵¹ de az olaj nemcsak az uradalmi bolt polcaira került fel, hanem Bécsben is sikeresen értékesítették a fogyasztásra és étetésre való olajokat. A Naglergasse 319. szám alatti lerakatban, kis és nagy kiserelésben vásárolhatták meg a vásárlók, különösen a napraforgóból készült finom étolajat, amely „a legfinomabb francia étolajok mellé

⁴⁶ Ercsi község római katolikus halotti anyakönyvi kivonatok 1818. május 11-én kelt bejegyzése, pag. 71. Hozzáférés: <https://www.familysearch.org/ark:/61903/3:1:3Q9M-CSYD-N3LV-K?cat=258821>

⁴⁷ A budai asszonyegyesület jótékonykodási céljaira gyűjtött 1833. évi adományfelajánlások között találjuk báró Eötvös Ignác feleségének, Lilien Annának adományát is, ami éppen két hordó olaj, ami jelzi, hogy feltehetőleg saját fogyasztásnál jóval több olajjal rendelkeztek. (*Jelenkor* 1834. február 19. 113–114.) A vállalkozószellemű báró kísérletet tett a cukoripar meghonosítására is, az 1810-es évekre Ercsiben létesített cukorüzemet, amelyben répából vonták ki a cukrot, de a beruházás túl költségesnek bizonyult, így felhagyott vele. J*** (ismeretlen szerző) 1822: 81.

⁴⁸ Korizmics–Benkő–Morócz 1855: 376, 378. A cséplőgép felgyújtása Ercsiben számos helyen megjelenik a magyar szakirodalomban, azonban erre utaló forrás vagy peres irat nem került elő.

⁴⁹ *Magyar Hírmondó* 1801. november 20. 683–684. Két megjegyzést is teszünk ezzel a leírással kapcsolatban. Egyrészt nem kizárt, hogy a szövegben szereplő stájer gróf Lilien báró lenne, másrészt fontos megjegyezni – ahogy az a fenti Bright-idézetből is kiderült –, hogy Lilien gyakran járt Stájerországba, hiszen Graztól nem messze is feküdt egy birtoka (Hohenbruck), utazásai célozhattak eszközfelmérést, eszközbeszerzést.

⁵⁰ Lilien 1821: 689.

⁵¹ Prechtl 1824: 149.

állítható”.⁵² Korizmics feljegyezi, hogy a kiszárított és porrá őrölt, festékanyagként szolgáló festőbuzért (textil- és bőrfestéshez használt évelő növény) Prágába szállította a báró, a gabonát liszt formájában saját hajójával vitette Budára, a gyapjút pedig több éven keresztül a londoni piacon adta el.⁵³

ÖSSZEGZÉS

Bár területi okokból az uradalom állatállományára és az alkalmazott munkaerőre nem tudunk kitérni, Lilien racionális birtokgazdálkodásának alapvonásai a források töredékessége ellenére is kirajzolódik. Az investíciókat megelőző elkülönítések, a puszták integrálása és az önálló majorok kialakítása, a nyersanyagok feldolgozása rendhagyó példái a késő rendi korát élő Magyar Királyságnak. Az újítások iránt való nyitottsága, a kísérletezés, az értékesítési lehetőségek keresése sok szempontból egy polgári mentalitású vállalkozóra engednek következtetni. Hogy mintagazdasága valóban prosperáló volt-e, ahhoz további kutatásokra van szükség, de regionális hatása a 19. században önmagában elvitathatatlan érdeme.

FORRÁSOK

Magyar Nemzeti Levéltár Fejér Vármegyei Levéltára (MNL FVL)

MNL FML IV.A.73. – Acta Locorum (AL) Ercsi

MNL FML IV.3.c. – Fejér vármegye közgyűlésének iratai

MNL FML T 261. – Kéziratos térkép

Magyar Nemzeti Levéltár Országos Levéltára (MNL OL)

MOL Militärische Beschreibung von Hungarn, Coll. XIII. Sect. 21–24.

Bécsi Állami Levéltár

AT–OeSTA/HHStA HA OMaA 21–7.

⁵² *Wiener Zeitung* 1819. szeptember 23. 578. A halotti anyakönyvi kivonatokban találkozunk egyedülálló módon az uradalmi olajárus (*dnalis olearius*) kifejezéssel. (Ercsi község római kat. halotti anyakönyvi kivonatok 1817 áprilisában kelt bejegyzés, pag. 68. Hozzáférés: <https://www.familysearch.org/ark:/61903/3:1:3Q9M-CSYD-N3L8-H?i=305&cat=258821>) Feladatáról nem tudunk, valószínűbb, hogy a helyi, esetleg megyei értékesítés tartozott a feladatai közé, jóllehet Székesfehérvár városi tanácsa egyszer visszautasította a báró olajának árusítását a városi boltokban, nyilvánvalóan versenyt jelentett volna a helyi céhes ipar számára.

⁵³ Korizmics–Benkő–Morócz 1855: 377. A külföldi értékesítésről források nem kerültek elő. Ha hitelt adunk Korizmics szavainak, akkor Liliennek kiváló kapcsolati hálója lehetett, hogy ezt megvalósíthassa. A liszt Pest-Budára való, hajóval történő szállításának halvány alátámasztását adhatja az anyakönyvi kivonatokban szereplő uradalmi hajós (*dnalis nauta*) bejegyzés. Ercsi község római kat. halotti anyakönyvi kivonatok 1814. május 11-én kelt bejegyzése, pag. 57. Hozzáférés: <https://www.familysearch.org/ark:/61903/3:1:3Q9M-CSYD-N3LV-3?i=294&cat=258821>

Ercsi község római katolikus halotti anyakönyvi kivonatai, hozzáférés: <https://www.familysearch.org/ark:/61903/3:1:3Q9M-CSYD-N3GY-8?cat=258821>

Tudományos Gyűjtemény, 1822.

Wiener Zeitung, 1819.

Magyar Hirmondó, 1801.

Jelenkor, 1834.

HIVATKOZOTT IRODALOM

Bright, Richard 1818: *Travels from Vienna Through Lower Hungary*. Edinburg.

Ditz, Heinrich 1869: *A magyar mezőgazdaság*. (Ford. Aigner Lajos.) Pest.

Claue André Donatello – Cseh Géza – Pozsonyi József 2007: *A muraszombati, szécsiszigeti és szapári Szapáry család története*. Debrecen.

Farkas Gábor 1972: A tőkés viszonyok kialakulásának és fejlődésének néhány kérdése Fejér megyében. In: *Fejér Megyei Történelmi Évkönyv*. Székesfehérvár. 39–65.

Fejér László 2016: Korizmic László a réti öntözés és az okszerű talajművelés úttörője. *Hidrológiai Közlöny* (96.) 4. 74.

Galgóczy Károly 1879: *Az Országos Magyar Gazdasági Egyesület emlékkönyve: a hazai mezőgazdaság előmozdítása az e célra alakított egyesület sikere körül szerzett érdemes hálás emlékezetében tartására*. Budapest, 122–130.

Gemmel-Flischbach, Max Freiherrn von 1880: *Album des Kaiserl. Königl. Theresianums (1746–1880)*. Verlag der Buchhandlung von Moritz Perles. Bécs.

Hornyák Mária 1992: A Brunszvik család martonvásári angolkertjének története a források tükrében. *Művészettörténelmi értesítő* (41.) 1–4. 87–99.

J*** (ismeretlen szerző) 1822: Krumpér és Czúkor termesztése, és a Selyem tenyésztés eredetének nyomdoka Magyarországban. In: Thaisz András (szerk.): *Tudományos Gyűjtemény* (6.) 11. 75–92.

Kállay István 1980: *A magyarországi birtokkormányzat 1711–1848*. Budapest.

Károlyi Zsigmond 1989: Korizmic László, a magyar reformkor elfeledett alakja. *Magyar Könyvszemle* (105.) 1–4. 305–307.

Korizmic László – Benkő Dániel – Morócz István 1855: *Mezei gazdaság könyve*. Stephens Henry *The Book of The Farm* című munkája nyomán a hazai körülményekhez alkalmazva. I. kötet. Pest.

Kökényesi Zsolt 2012: A tudomány és nyilvánosság kapcsolata egy nemesi akadémia példáján. *Valóság* 1–2. 35–68.

- Kökényesi Zsolt 2013: „A nemesi erények műhelye” A Collegium Theresianum mint lovagi akadémia. *Hadtörténelmi Közlemények* (126.) 1. 134–148.
- Kurucz György 2013: Göttingentől Keszthelyig; Asbóth János (1768–1823) tanári és uradalmi tiszti tevékenysége, 1801–1818. *Századok* (147.) 1. 1032–1060.
- Lang, Karl Heinrich Ritter von 1815: *Adelsbuch des Königreichs Baiern*. München.
- Lilien, Joseph von 1821: Lilien báró levele Ugaczy Úrhoz. In: Christian Carl André (szerk.): *Ökonomische Neuigkeiten und Verhandlungen*. 87. 689.
- Lilien, Joseph von 1824: Lilien Joseph: Ueber die Cultur der Oelgewächse auf der Herrschaft Ercsi in Ungarn. In: *Verhandlungen der k.k. Landwirtschafts-Gesellschaft in Wien III*. Bécs, 142–148.
- Magda Pál 1834: *Neueste statistisch-geographische Beschreibung des Königreichs Ungarn, Croatien, Slavonien und der ungarischen Militär-Grenze*. Lipcse.
- Mérei Gyula 1948: *Mezőgazdaság és agrártársadalom Magyarországon 1790–1848*. Budapest.
- Naschenweng, Hannes P. 2020: Der landständische Adel im Herzogtum Steiermark. Online hozzáférés: https://www.landesarchiv.steiermark.at/cms/dokumente/12799919_77967720/a7a9fa8a/NASCHEWENG%20Webseite%20Version%20Oktober%202020.pdf
- Orosz István 1978: Albrecht Thaer és a „racionális” mezőgazdaság. *Egyetemes történeti tanulmányok* (12.) 139–155.
- Precht, Johann J. 1824: *Jahrbücher des Kaiserlichen Königlichen Polytechnischen Institutes*. Bécs.
- Rohrschneider, Michael 2014: *Österreich und der Immerwährende Reichstag. Studien zur Klientelpolitik und Parteibildung (1745–1763)*. Göttingen.
<https://doi.org/10.13109/9783666360794>
- Selmeczi Kovács Attila 1980: Repcetermesztés Magyarországon. *Agrártörténeti Szemle* (22.) 1–2. 56–96.
- Selmeczi Kovács Attila 1985: A napraforgó termesztése Magyarországon. *Agrártörténeti Szemle* (27.) 3–4. 367–394.
- Szabó Mária Gyöngyvér 1977: *A tőkés gazdálkodás kialakulása a reformkori Magyarországon*. Szeged. Online hozzáférés: https://doktori.bibl.u-szeged.hu/id/eprint/3521/1/1977_szabo_maria_gyongyver.pdf?fbclid=IwAR1peWK9l2RaRVvEYvtRKbyXlRqRrdodFznY-8pG3gyAwWgnRtaa1cAX2NU
- Szinnyei József 1899: *Magyar írók élete és munkái VI*. Budapest.
- Török János 1841: *Alcsúth gazdasági tekintetben*. Buda.
- Wallenhausen Gyula – Fülekgyörgy György 2005: Liebig és az agrokémia. *Valóság* (48.) 6. 50–79.

THE ECONOMIC ACTIVITY OF BARON LILIEN IN ERCSI

by **Krisztián Bödő**

Summary

Baron József Lilien managed the estate of his father-in-law, Péter Szapáry in the 1790s. The manor was one of the largest estates in Fejér County, and its geographical characteristics and location made it an excellent area for arable farming. The aim of this study is to provide additional information on the economic activities of József Lilien, in addition to the well known facts concerning the manor of Ercsi, which are frequently found in the literature, this paper intended to give more insight about the restructuring of the large estate, the integration of the wastelands connected to the estate, crop and livestock farming, and labour.

Keywords: manor, leasehold, crop and livestock farming, estate

CZINEGE SZILVIA

APPONYI GYÖRGY – EGY KORSZAKOKON ÁTÍVELŐ ÉLETÚT

Apponyi György gróf azon kevés magyar közéleti szereplők egyike, aki Magyarország 19. századi történelmét több korszakon át az első sorokból szemlélte, és lehetősége is adódott annak alakításában részt venni. Pályafutásának áttekintése lehetővé teszi annak vizsgálatát, hogyan reagált az egyes korszakok kihívásaira egy konzervatív arisztokrata hivatalnok-politikus, hogyan találta meg helyét a 19. század rendi, átmeneti és polgári korszakaiban, és mennyire tekinthető tipikusnak az életútja. Hivatalnoki és politikusi pályáját a reformkor idején kezdte, hivatalnokként 1827 és 1848 között a vármegyei aljegyzői állástól a magyar udvari kancellári székig jutott el, és emellett 1839-ben bekapcsolódott az ország politikai vérkeringésébe, az 1843–1844. évi országgyűlésre a „fontolva haladó” konzervatív tábor egyik vezető alakja lett. Reformkori karrierjének csúcsa az 1840-es évek második felére tehető, 1844. novemberben nevezték ki második alkancellárnak, majd 1846. áprilisban másodkancellárnak és 1847. novemberben főkancellárnak – ezek az előléptetések csak formálisak voltak, 1844 őszétől az ő szava volt a mérvadó a kancellárián. Kinevezése nem volt szokványos, mivel nem járta végig a hivatali ranglétrát, és második alkancellárként szélesebb jogkört kapott, mint ami indokolt volt.¹

Apponyi kancellári szerepvállalásában egyesítette a politikusi és hivatalnoki szerepköröket, és ez meghatározta karakterét is: lojális, engedelmes és szolgálatkész hivatalnok, és inkább elemző politikus volt, semmint kezdeményező. Nem számított ideologikus alkatnak, nem tekinthető politikai teoretikusnak, viszont magáénak vallotta a „fontolva haladó” elveket, amelyeket előbb az országgyűlésen, majd kancellárként is képviselt. Nem volt ellensége a reformoknak és a haladásnak, hiszen korának viszonyait jól ismerte, és többnyire reálisan értékelt azokat, így azzal is tisztában volt, mely területeken milyen újítások hozhatnak „fontolva haladó” eredményt.

Az 1848-as forradalom megtörte pályáját mind hivatalnokként, mind politikusként, de nem tűnt el a közéletből, a következő évtizedekben ókonzervatív társaival együtt kereste az érvényesülés lehetőségeit. A tanulmányban azt szeretném bemutatni, hogy milyen lehetőségei voltak az átmenet, majd a dualizmus időszakában egy olyan hivatalnok-politikusnak, mint Apponyi György, és hogy ez az általa bejárt út mennyire tekinthető tipikusnak. Több területen próbálkozott érvényesülni több-kevesebb sikerrel: politika, közigazgatás, gazdaság

¹ Reformkori pályájáról bővebben: Czinege 2013.

és a közélet egyéb színterei. A forrásadottságok miatt részletesebben fejthető ki politikai és hivatalnoki lehetőségeinek alakulása, de betekintést nyerhetünk egyéb szerepvállalásaiba is.

POLITIKAI KÖZÉLET

Az átmenet időszakában a „fontolva haladó” konzervatívok megnevezése ókonzervatív lett, de nemcsak a nevük változott, hanem a kormányzattal szembeni álláspontjuk is, ugyanis ellenzéki pozícióba kerültek. A szabadságharc idején még hajlandónak mutatkoztak a kormányzattal együttműködni a magyarországi politikát illetően, így már 1849 januárjában Schwarzenberg megbízásából Apponyi elnöklete alatt összeült egy „jó érzelműekből” álló bizottság, hogy erre nézve javaslatokat dolgozzon ki. Barkóczy János, Dessewffy Emil, Jósika Samu, Ürményi József, Szentkirályi Vince és Wirkner Lajos együttműködésének eredményeként egy terjedelmes beadvány született,² amelynek kísérőlevelében Apponyi megnevezte a munkálatok főbb kritériumait, amelyek mentén kidolgozták a teendőket: Magyarország akkori helyzete, az azonnali hatályú intézkedések megnevezése és a később alkalmazandó eljárások számbavétele. Apponyi ezt a munkát előmunkálatnak tekintette, amely megadta a főbb vonásokat és követendő irányelveket, a részletek kidolgozását ezek keresztülvitelének sikerességétől tette függővé. De hiába a segítőkészség, az ókonzervatívok hamarosan a kormány gyanakvásának középpontjába kerültek, Bach egyenesen forradalmároknak tartotta őket. A bécsi sajtóban is negatívan értékelték tevékenységüket, miszerint csak a „korhadt” nemesi jogokat akarják visszaállítani, és ugyanarra törekszenek, mint Kossuth: az Ausztriától való elszakadásra.³ Utóbbi vádat alaptalannak tekinthetjük, hiszen a forradalom előtt és után is több ízben hangoztatták az ókonzervatívok, hogy a magyarság alapvető érdeke a Habsburg-uralom fenntartása. Másrészt az ókonzervatívok tábora nem nézte jó szemmel az idegen hivatalnokréteget az országban, újra vissza akartak térni a nemzeti (= nemesi) közigazgatáshoz, valamint Magyarország korábbi egységéhez.⁴ Mindennek többek aláírásával egy emlékiratban adtak hangot, amelyet át is adtak az uralkodónak, de az nem talált pozitív fogadtatásra, ezért áprilisban a Pester Morgenblatt mellékletében publikálták. Schwarzenberg nehezményezte, hogy az emlékirat megjelent a sajtóban, még mielőtt a minisztérium megtárgyalhatta volna, és ez Bach tetszését sem nyerte el.⁵ Az ókonzervatívokkal szembeni gyanakvás és fellépés vélhetően

² MNL OL D 284-G, a beadványt közli: Schlitter 1920: 92–143.

³ Berzeviczy 1922–1937: I. 195–196. Például: *Die Geißel* 1850. február 7.

⁴ Schlitter 1920: 61.

⁵ Szógyény 1903–1918: II. 14, például a *Religióban* 1850. 48. sz. vagy a *Prefßburger Zeitung* hasábjain 1850. április 17.

az osztrák politikai élet változásainak volt köszönhető. 1851 elején Schwarzenberg egyre inkább a háttérbe szorult, és az új törekvések az abszolutizmus irányába mutattak: Karl Friedrich von Kübeck, aki 1850-től az újjászervezett birodalmi tanács elnöke lett, több emlékiratban fejtette ki nézeteit a követendő irányelveket illetően, és a kivitelezésben nagyobb szerepet szánt a birodalmi tanácsnak, mint a minisztériumnak. Apponyi számára viszont kedvező változás volt, hogy Albrecht főherceg lett Magyarországon a kormányzó, aki hivatala elfoglalása előtt Apponyival akart értekezni a magyarországi állapotokról. Apponyi pedig megragadta az alkalmat, elsősorban azokra a problémákra fókuszálva fejtette ki nézeteit, amelyek sürgősen megoldásra vártak. A főherceg méltányolta Apponyi véleménynyilvánítását, és kérte, a továbbiakban is álljon rendelkezésére ilyen kérdésekben.⁶

Később, 1852. februárban az udvar ismét bizottságot alakított, hasonló céllal, mint 3 évvel korábban. A bizottságok munkájában jellemzően az ókonzervatívok vettek részt, a fent említettek mellett még Szécsen Antal, valamint Szőgyény László is, és közös gondolkodás révén születtek beadványaik, amelyek Apponyi neve alatt kerültek az uralkodó elé. Feltehetően azért az ő nevével, mert korábbi főhivatalnokként jobbak voltak a kapcsolatai az udvarban, mint társainak, több alkalommal járt audiencián az uralkodónál. Apponyi és az ókonzervatívok beadványainak közös jellemzője, hogy jól felméri a fennálló helyzetet, felismerik a közélet azon területeit, ahol szükség van beavatkozásra, javításokra, amelyekhez útmutatóként megadják az irányelveket, de praktikus instrukciókat nem fogalmaznak meg, hogyan kellene az elveket a gyakorlatba átültetni. Emlékiratának az udvarban nem tulajdonítottak jelentőséget, Albrecht főherceg úgy vélte, a gróf tervezete nem korszerű, olyan, mintha egy korábbi időszakra született volna, ezért véleménye szerint Apponyi aláírása helyett Kossuthénak kellene ott lennie, Schwarzenberg is korábbi nézetét hangoztatta: az Apponyi-féle rendezés forradalomhoz vezetne. Szőgyény emlékei szerint Apponyi a miniszterek által felvetett kifogásokra és kérdésekre érdemben tudott reagálni, de célt nem ért vele, sértve távozott a tanácskozásról.⁷

Újabb lehetőséget az érvényesülésre 1860 tavaszán kapott, amikor az uralkodó megerősített birodalmi tanácsot állított fel, amelybe kinevezett rendkívüli birodalmi tanácsosnak néhány vezető magyar politikust, köztük Apponyi Györgyöt is élethossziglan.⁸ Apponyi, Majláth és Barkóczy azonban eleinte vonakodtak elfogadni a felkérést,⁹ Szőgyény beszámolója szerint Apponyi nyugtalan volt, a császárnál nem egyszer audiencián is volt annak

⁶ Szőgyény 1903–1918: II. 47–48; Kempen 1931: 242; Berzeviczy 1922–1937: I. 269.

⁷ Szőgyény 1903–1918: II. 58–59; Berzeviczy 1922–1937: I. 315–319; Sashegyi 1965: 58–59.

⁸ AT ÖStA HHStA KA RR Verstärkter RR Präsidial 1860: 88; Berzeviczy III. 68; *Pesti Napló* 1860. május 2. A császári nyíltparancsot közli: Szőgyény 1903–1918: III. 178–180. A kinevezettek névsorát lásd részletesen: Szőgyény 1903–1918: III. 184–186.

⁹ *Politikai Ujdonságok* 1860. május 17.

érdekében, hogy felmentsék a tiszttól,¹⁰ de az uralkodó nem fogadta el felmentési kérelmét, így végül elfogadta a tisztséget – s ennek hatására Mailáth és Barkóczy sem utasították vissza a kinevezést.¹¹ A megerősített birodalmi tanács május 31-én ült össze, és szeptember 29-ig 20 ülést tartottak a magyar udvari kancellária épületében. Apponyi kezdeti vonakodása ellenére aktívan részt vett a munkában, de fontosnak tartotta megjelölni saját pozícióját birodalmi tanácsosként: nem az ország képviselőjének tekinti magát ebben a tanácsban, hanem csak egyéni nézeteinek kinyilvánítására érzi magát jogosultnak, ugyanakkor nem áll szándékában a törvényes kereteket megsérteni.¹²

Az ókonzervatívok a birodalmi tanács munkájában való részvételük átmenetei sikereként könyvelhették el az októberi diploma megszületését, amelynek létrejöttében jelentős szerepet játszottak, és ennek köszönhetően jutottak újra hivatali megbízáshoz, így Apponyi is: a diploma értelmében ugyanis visszaállították a magyar központi kormányserveket, amelyek élére ókonzervatív politikusokat választottak. Apponyi az országbírói tisztséget kapta, de nem első körben számoltak vele: eredetileg Cziráky János grófot, Fejér megye főispánját akarták kinevezni.¹³ Tizenkét év után újra hivatalnok lett, és ezzel együtt újabb feladatok vártak rá: egy országbírói értekezleten kidolgozni a törvénykezés ideiglenes rendezését és megtenni az előkészületeket az országgyűlés összehívására, amelynek főrendi házában az uralkodó távollétében ő elnökölt.

Apponyi és az ókonzervatívok törekvéseire a februári pátens kibocsátása,¹⁴ majd az országgyűlés berekesztése kedvezőtlenül hatott, de az uralkodó 1862 végén újból kérte a véleményüket Magyarország helyzetének rendezése kapcsán – újra Apponyi neve alatt érkezett a beadvány. A napokon át tartó tanácskozás eredményeit Apponyi jegyezte le és szerkesztette emlékiratba,¹⁵ amely a Pragmatica Sanctióból indul ki, és a fő feladatot pedig abban látja, hogy a meglévő államjogot összhangba hozzák a birodalom érdekeivel és a megváltozott politikai helyzettel. A memorandum főbb pontjai a majdani kiegészítés

¹⁰ Apponyi 1860. május 10-én és 24-én is járt az uralkodónál – az audiencialistáról csak a látogatás ténye ismert, a tartalmi vonatkozások Szógyény visszaemlékezésében maradtak ránk. AT ÖStA HHStA OkäA Serie B 496. Szógyény 1903–1918: III. 32–35.

¹¹ Szógyény 1903–1918: III. 37–40.

¹² Beszédét közli: *Pesti Napló* 1860. június 5-i szám; Szógyény 1903–1918: III. 42–43.

¹³ MNL OL D 185 1861:29; Szógyény 1903–1918: III. 72; Berzeviczy 1922–1937: III. 170. „Kedves gróf Apponyi. Midőn arra indítatva érzem magamat, hogy önt, – bízván önnek magyar királyságom törvényei-, s alkotmányserü intézményeiben kitévő jártasságában, valamint az államszolgálatban gyűjtött gazdag tapasztalataiban, magyar királyságom országbírójává nevezem ki, – örömemre szolgál, önnek – a személyemhez ragaszkodásnak ezen alkalommal is tanúsított bizonyítványáért, s a közjó-, s az annak előmozdítására irányzott szándékaim iránti buzgalmaért – különös elismerésemet fejezni ki. Ferenc József s. k.” *Politikai Ujdonságok* 1861. január 17.

¹⁴ Apponyi Dessewffy Emilnek írott levelében a februári pátensről: „ez volt a legrosszabb, ami történhetett, egy pompás öngyilkosság! Soha nem gondoltam volna, hogy félreismerem a monarchia érdekeit.” 1861. február 10. MNL OL P 90-5/e-2.-No.6; idézi: Deák 2005: 698.

¹⁵ Kónyi 1903: III. 301–302, az emlékiratot közli 302–315; Berzeviczy 1922–1937: IV. 15; Deák 2005: 711.

alapjait vetették meg: a két állam kapcsolata évszázadok óta dualista alapokon nyugszik, ezért ezen az alapon kell újra rendezni a viszonyokat. Ehhez javasolta, hogy határozzák meg a közös érdekeket, vegyék revízió alá a 48-as törvényeket, és módosítsák a februári pátentst. A közös ügyeket a magyar országgyűlés és az uralkodó van hivatva meghatározni, ezek megtárgyalására a két törvényhozó testület delegációkat választ egyenlő arányban. A két delegáció közös tanácskozást követően törvényerővel bíró határozatot hoz, amelyet az országgyűlés törvénybe iktat. A közös ügyek az emlékirat írója szerint a külügy, hadügy illetve a monarchia pénzügyi és kereskedelmi érdekei. A közös ügyek képvisellete és kezelése közös birodalmi miniszterekre bízandó, akiknek kinevezése dualisztikus egyenlőség alapján történik. Az emlékirat azonban kedvezőtlen fogadtatásra talált,¹⁶ „...a beadványaim balszerencsések, vagy túl korán utasítják el őket, vagy túl későn fogadják el.”¹⁷ – kommentálta Apponyi. Az újabb kudarc után 1863. márciusban lemondott országbírói hivataláról, de a politikai közéletől továbbra sem vonult vissza.¹⁸

A soron következő 1865–1867. évi országgyűlésen mind a két törvényhozó ház munkájában részt vett, ugyanis Apponyi más főurakhoz hasonlóan képviselőnek jelöltette magát, Pozsony vármegye somorjai választókerületében indult.¹⁹ A képviselőház munkájában aktívan részt vett, bizottságoknak is tagja volt: az uralkodót és feleségét köszöntő, a válaszfeliratot átadó küldöttségekbe, valamint a koronázási hitlevelet kidolgozó országos bizottságba is beválasztották. 1867 őszén mondott le a képviselőségről,²⁰ ezt követően a főrendiház ülésein vett részt. Főként olyan okfejtésekbe ment bele részletesebben, amelyek közjogi vagy jogi kérdéseket vetettek fel, ellenvetései sem a törvényjavaslatok tartalmi tényezőjével kapcsolatban voltak, hanem inkább formai jellegűek. Ezen az országgyűlésen egy véleményen volt Deákkal és körével, ezt mutatja, hogy a törvényjavaslatok elfogadásakor mindig igennel szavazott, és ezeken az üléseken felszólalása sem volt.²¹

A következő országgyűlések főrendiházának tagja volt, az 1872-re tervezett választásokra pártot akart alapítani, aminek gondolata már 1860-ban felmerült benne, akkor

¹⁶ MNL OL D 185 1862: 307, Drei Jahre Verfassungstreit 179; Berzeviczy 1922–1937: IV. 15–17; Sashegyi 1965: 97–98.

¹⁷ Drei Jahre Verfassungstreit 180.

¹⁸ Berzeviczy 1922–1937: III. 349; MNL OL D 185 1861: 662; *Pesti Napló* 1861. augusztus 29; Kónyi 1903: III. 301–302, az emlékiratot közli 302–315; Berzeviczy 1922–1937: IV. 15, 24; Deák 2005: 711.

¹⁹ Már 1865 nyarán szárnyra kapott a hír, hogy képviselőként indulni fog az országgyűlési választásokon, és azt követően folyamatosan jelentek meg róla esélylatolgató hírek. Többek között: *Fővárosi Lapok* 1865. október 4; *Politikai Ujdonságok* 1865. október 18. A *Pesti Hírnök* így kommentálta Apponyi jelöltségét október 30-i számában: „Angliában 10–20 választókerület is vetélkednék, hogy oly nagy államférfiakat, mint Apponyi György vagy Szécheny Antal megnyerhessenek. Ily tapasztalt férfiaknak a kiegyenlítés kérdésében leginkább az alsóházban lehetne hasznát venni.”

²⁰ Képviselőházi napló 1865. 1–5. kötet.

²¹ Főrendiházi napló 1865.

még Vay Miklóst akarta annak élére²² – nem számolt magával lehetséges vezetőként. Igaz ugyan, hogy az ókonzervatív politikusoknak megvolt a maguk helye a Deák-párton belül, Apponyi azonban kül- és belpolitikai okok miatt szükségét érezte a különállásnak. Egy katolikus konzervatív párt megalapításáért nagy anyagi terheket vállalt, és ennek kapcsán az esztergomi érsekkel is felvette a kapcsolatot,²³ de sem az 1872-es, sem az 1875-ös választásokon nem sikerült a várt eredményt elérnie, törekvése egy felekezeti párt létrehozására korainak bizonyult.²⁴ Ezt követően vonult vissza az aktív politizálástól és töltött több időt külföldön, illetve birtokain, és foglalkozott gazdálkodással.

Apponyi politikai pályájának fent kiemelt epizódjai szemléltetik, hogy mind az ókonzervatívok körében, mind az udvarban töretlen volt a tekintélye, annak ellenére is, hogy ezekben az években nem övezte siker az udvar felé történő kezdeményezéseit, amelyek azonban jórészt az ókonzervatívok közös kezdeményezései voltak, nem teljesen Apponyi egyéni akcióiról volt szó. A töretlen bizalmat mutatja továbbá egy-két elejtett megjegyzés elvbarátai részéről vagy egy-egy gesztus az udvar részéről. Például Dessewffy Emil Jósikának írott levelében (1859. szeptember 2.) betekintést adott készülő programjába, és kérte őt, hogy kezéből ne adja ki a levelet, ne szóljon róla senkinek, csak Apponyival beszélje meg titokban.²⁵ Később, az országgyűlés ideje alatt Sennyey a következőképpen nyilatkozott róla: „György barátunk igen jól hat az emberekre. Az ő positiója most valóban megfizethetetlen.”²⁶ Noha sorozatban érték a visszautasítások és a kudarcok, 1854-ben mégis egy magas rangú kitüntetést kapott, a Lipót-rend nagykeresztjét.²⁷

Elvbarátai és az udvar is kompetens politikusként számoltak vele, továbbra is úgy kezelték, mint aki tisztában van a fennálló körülményekkel, átlátja őket, és kész megoldási javaslatokkal előállni, más kérdés, hogy azok saját véleménye szerint is akkor még idő előttiek voltak. Ókonzervatív politikusként az organikus szemlélet jegyében Magyarország jövőjét a birodalmon belül képzelte el a korábban fennállt alapokon és a két fél konszenzusos együttműködésén nyugodva, így a dualizmus intézményével elégedett lehetett.

²² Levele Vay Miklósnak 1860. október 24-én. Közli: Vay 1899: 318–319.

²³ Apponyi György levelei Simor János hercegprímásnak 1872. EPL Simor titkos levéltára.

²⁴ Fazekas 2002: 461–469.

²⁵ Dessewffy Emil levele Jósika Samunak 1859. szeptember 2. közli: Kónyi 1903: II. 225–233.

²⁶ Sennyey Pál Dessewffy Emilnek 1861. március 31. MNL OL P 90-5/e-11.-No.7.

²⁷ AT ÖStA HStA HA LO 49. Nr. 75. A kitüntetésről a lapok is tudósítottak, például *Deutsche Allgemeine Zeitung* 1854. április 27; *Ost Deutsche Post* 1854. május 25.

A KÖZÉLET EGYÉB SZÍNTEREI – LAPALAPÍTÁS

Apponyit a politikai fórumokon ért sorozatos kudarcok nem tántorították el távlati céljaitól, amelyek megvalósítása érdekében olyan új területeken is kipróbálta magát, mint a hírlapok világa, ahol korábban csak témaként találkozhattunk vele, íróként, szerkesztőként vagy tulajdonosként azonban nem merült fel a neve. Az új próbálkozásra 1864 novemberében került sor, Bécsben útjára indította a *Die Debatte* című napilapot, amelynek szerkesztésére Ludassy Mórt kérte fel.²⁸

A lap az előfizetési felhívásában fogalmazta meg fő célkitűzését: a magyar kérdés megvitatása és megoldása a magyar érdekeknek megfelelően. „A kérdés jogi és nem hatalmi természetű. A birodalom részei vitában állnak egymással, [...] a problémát a korona és a népek hivatalos képviselte között létrejövő törvényes megegyezés útján kell megoldani.” Fontosnak tartotta hangsúlyozni, hogy – noha az októberi diploma és a februári pátenz alkotmányos elveire hivatkozik – nem élvezi a kormány támogatását, de támogatja azt a megegyezés folyamatában, továbbá pártsemleges, a nép szócsove kíván lenni Lajtán innen és túl.²⁹ 1865 elején pedig – Apponyi aláírásával – egyesült a Wiener Lloyd című lappal, amely ezentúl *Die Debatte und Wiener Lloyd* néven jelent meg változatlan formában és tartalommal. Egy titkosrendőri jelentés szerint azért történt mindez, hogy Apponyiék és Deákék ezen a fórumon egyesüljenek ellenzékként.³⁰

A *Debatte* hasábjain minden fontos eseményről tájékoztatták az olvasókat, Európa-szerte voltak tudósítói, Ludassy szerint a lap a „legkeményebb ellenzéki közlöny volt Bécsben”, de a szigorú cenzúra ellenére akadálytalanul megjelenhetett.³¹ Apponyi ’Von der Theiß’ írói álnév alatt publikált cikkeket 1864 és 1865 folyamán. Ezekben főként a magyar kérdéssel és a dualizmussal foglalkozott, álláspontjának alátámasztására sokszor történeti áttekintéssel az organikus szemlélet jegyében. Apponyi cikkeit más sajtóorgánumok például a *Narodny Listy*, a *Neue Presse* vagy az *Ostdeutsche Post*, is nyomon követték, és olykor reagáltak is egy-egy megjegyzésére, különösen azokra, amelyek a dualizmussal kapcsolatosak voltak.³² Ezen kezdeményezésének az lett az eredménye, hogy intenzívebbé vált a kapcsolat az ókonzervatívok és a Deák-párt között, Apponyi és Deák álláspontja elkezdett közeledni

²⁸ Ludassy Mór (1829–1885) magyar–osztrák újságíró, 1849-ben tűnt fel az *Esti Lapok* szerkesztőjeként, majd Bécsbe költözött, több lapnál, például a *Morgen-Post*nál, újságíróként dolgozott, ő alapította a *Wiener Telegraphot* és *Pesten* a *Feierabend* című lapot. Paupier 1960: I. 129–130; Deák 2007: 119–120; Rózsa 2015: 55.

²⁹ *Pränumerations-Einladung. Die Debatte* 1864. november 13.

³⁰ AT ÖStA HHStA MdÄ IB BM-Akten 1865: 565.

³¹ Kónyi 1903: III. 414.

³² Például az 1865. szeptember 9-i számban a *cseh folyóirat* kommentárját.

egymáshoz, ezért jelenhetett meg a *Die Debatte*-ban Deák 1865-ös májusi programja,³³ ami sok hasonlóságot mutatott Apponyi fentebb már említett 1862. év végi beadványával.

Az országgyűlés megnyitásával a politikai küzdelmek színtere Pest lett, így szükségessé vált ott is jelen lenni, ezért Ludassy 10 000 forintért megvette a Magyar Világot Heckenast Gusztávtól 1865 végén.³⁴ Névleg Ludassy volt a tulajdonosa, de a háttérből Apponyi instruálta. A lap kezdetben 3500 példányban jelent meg, majd csökkent íranta az érdeklődés, és Apponyinak is nehézségeket okozott a finanszírozása,³⁵ így 1866 végén beolvadt a *Sürgönybe*.³⁶

Apponyi legközelebb a pártalapítás kapcsán próbálkozott újra lapindítással. 1872. márciusban Pozsonyban jelent meg német nyelvű hetilapként a *Der Katholik* című folyóirat, amellyel a pártszervezési munkáját akarta más fórumon keresztül is támogatni.³⁷ A lap azonban nem volt sikeres, amihez hozzájárulhatott egyrészt, hogy Pozsony ekkor már nem számított az ország központjának, így az újság vidéki hetilap maradt, másrészt a tartalom: az egyházpolitikai témák iránt az olvasóközönség ekkor még nem mutatott nagy érdeklődést. A szerkesztőség több manővert is elkövetett annak érdekében, hogy növelni tudják a példányszámot, például 1874-től *Das Recht* címen jelent meg a lap felekezeti jelző nélkül, de tartalmában nem változott, vagy neves publicistákat alkalmaztak, például Karl Vogelsangot, aki az osztrák keresztényszocializmus egyik megalapítójának számít.³⁸ Mindezen törekvések és az egyház anyagi támogatása³⁹ nem bizonyultak elegendőnek a pénzügyi problémák megoldásához, ezért 1879 nyarán megszűnt a lap.

Apponyi lapalapítási kísérletei összességében nem jártak sikerrel, rengeteg pénzét és energiáját emésztették fel. Némi sikert a *Die Debatte* folyóirattal sikerült elérnie, hiszen megvalósult az a cél, amiért létrehozta, hogy párbeszédet teremtsen a dualizmusról, ami mint a párbeszéd célja, létre is jött. A *Der Katholik* esetében azonban összetettebb kérdéssről van szó, mert egyrészt az 1870-es évek elején még nem jött el az ideje az egyházpolitikai kérdésekről való eszmecserének, másrészt az érintett felek, az egyház és a (konzervatív) politikusok érdekeit sem sikerült összhangba hozni, s ez vezethetett a pártalapítás kudarcához is.

³³ *Die Debatte* 1865. május 7–9, magyarul közli: Kónyi 1903: III. 422–429.

³⁴ A *Die Debatte* olvasóinak is felhívta a figyelmét erre a lapra az előfizetési rovatban, például az 1865. december 12-i számban.

³⁵ Kecskeméthy naplója 208.

³⁶ Deák 2007: 125–126.

³⁷ Tóth 1933: 512–535.

³⁸ Vogelsangról bővebben: Tóth 1933: 520–524; Klopp 1930.

³⁹ Apponyi György levelei Simor János hercegprímásnak 1872–1879. EPL Simor titkos levéltára.

A KÖZÉLET EGYÉB SZÍNTEREI – MECÉNÁS

Apponyi mint közéleti szereplő rendszeresen felbukkant a sajtó hasábjain, a reformkor idején objektív tényközlő híradásokban vagy kancellári tevékenységét bíráló negatív kontextusokban. Az átmenet és a dualizmus időszakában azonban már nemcsak politikusi ténykedéséről olvashatunk, vagy bukott kancellárként írnak róla, hanem más jellegű híradások is megjelentek Apponyiról: családapaként, valamint a kulturális és tudományos élet mecénásaként is beszámolnak megjelenéseiről. Ezek között voltak kisebb (feltehetően reprezentatív jellegű) bizottsági megbízások, ünnepek, például 1852 folyamán Budán új köztéri világítóttesteket helyeztek el, és ennek apropóján ünnepséget is szerveztek. A szervezőbizottságba Apponyit is meghívták Szécheny, Wenckheim, Zichy és más grófok mellett.⁴⁰ Vagy amikor 1853 őszén, szeptember 17-én az Orsovánál megtalált Szent Koronát és a koronázási jelvényeket a budai Szent István-kápolnába szállították az Albrecht gőzössel, és az ékszereket egy főurakból álló bizottság és tanúk hitelesítették, az utóbbiak között Apponyit is megtaláljuk.⁴¹ Részt vett fiával együtt 1873 nyarán a Margit-szigeten tartott jótékonyági hangversenyen és táncmulatságon, amelyet a Gazda-asszony Egylet árváinak megsegítése végett szerveztek meg.⁴² Gyakran vállalt testvérel együtt is anyagi áldozatot: 1853. júliusban birtokaikból 200 forintot adományoztak egy Bécsben épülő emlék- és imaház építésére,⁴³ vagy a következő év nyarán 43 000 forintot írtak alá az államkölcson ügyében.⁴⁴ A kultúra pártolójaként 1855-ben a Szent István Társulat tagja lett,⁴⁵ az év őszén 500 forintot adományozott a Nemzeti Színházi Nyugdíjintézet pénzalapjának növelésére,⁴⁶ majd 1857. márciusban 2000 forintot adományozott az Erdélyi Múzeumegylet javára.⁴⁷ 1856 őszén beíratta fiát kalksburgi a jezsuita iskolába, s ez alkalommal 20 000 forintot adott át az intézménynek földtehermentesítési kötelezvényekben.⁴⁸

A tudomány pártolójaként 1856-ban évenkénti 10 forint támogatást ígért a tervezett Magyar Történelmi Emlékek Gyűjteménynek, amellyel többedmagával lehetővé tették a folyóirat megindítását is.⁴⁹ 1858. december 19-én a MTA igazgatótanácsának tagjává

⁴⁰ *Die Presse* 1852. június 6.

⁴¹ *Ost Deutsche Post* 1853. szeptember 14; *Die Presse* 1853. szeptember 18; *Pesti Napló* 1853. szeptember 17. A hitelesítési jegyzőkönyvet közli magyarul a *Pesti Napló*, németül a *Wiener Zeitung* 1853. szeptember 24-i számaikban.

⁴² *Fővárosi Lapok* 1873. július 2.

⁴³ *Budapesti Hírlap* 1853. július 10.

⁴⁴ *Wiener Zeitung* 1854. augusztus 23.

⁴⁵ *Katholikus Néplap* 1855. április 18. és 25.

⁴⁶ *Budapesti Hírlap* 1855. szeptember 6.

⁴⁷ *Budapesti Hírlap* 1857. március 25.

⁴⁸ *Deutsche Allgemeine Zeitung* 1856. október 9; *Katholikus Néplap* 1856. október 15.

⁴⁹ Magyar Akadémiai Értesítő 1856: 622–623.

választották meg,⁵⁰ és haláláig a testület tagja maradt.⁵¹ Jótékonyági tevékenységéből szűkebb hazája sem maradt ki, az 1850-es években Thaisz János plébános szervezésében új iskolát építettek a Pozsony megyei Fél községben, amelyet mások mellett Apponyi György is finanszírozott, továbbá 1870-től kezdve évente 26 méter hasábfát adott saját erdejéből az iskola fűtésére.⁵² Mindeközben az éberhardi iskola működését is támogatta,⁵³ valamint a bezői római katolikus iskola és tanítólak építésére is adományozott 300 forintot és 4000 téglát.⁵⁴ 1888 tavaszán a csallóközi éhínség idején az ő költségén látták el kenyérrel az éhező lakosság egy részét.⁵⁵ Az említett példák jól látszik, hogy Apponyi mindig adott okot arra, hogy a hírlapok megemlítsék, és ezek a közlések hozzájárultak ahhoz, hogy a közvéleményben róla kialakult negatív kép pozitívvá váljon, és kancellári szerepvállalása a feledés jótékony homályába vesszen. Erre különösen jó példa a Fővárosi Lapok megemlékezése „A legidősebb excellenciás”-ról 1894-ben, belső titkos tanácsosi kinevezésének 50. jubileuma apropóján.⁵⁶

GAZDASÁGI ÉLET

A reformkor idejéből nem rendelkezünk arra vonatkozóan adatokkal, hogy Apponyi a gazdasági élet színterén feltűnt volna valamilyen formában. Ennek oka nyilvánvalóan hivatalnoki állása volt, amely már elég korán elszólította őt vármegyéjéből, így a családi birtokigazgatás mindennapjaiból is kimaradt, hiszen hivatása bécsi és pozsonyi jelenlétet igényelt. Apponyi birtokai a 19. század második felében Békés, Csanád, Pozsony és Ung vármegyékben voltak, ez 1893-ban összesen 7198 kataszteri hold terület,⁵⁷ ezért elkerülhetetlen volt, hogy előbb-utóbb a nagybirtokosi életmód ezen formájába is aktívabban bekapcsolódjon, amire leginkább az 1870-es évek második felétől került sor, amikor már egyre kevésbé volt résztvevője a politikai közéletnek. A felvidéki Éberhardot apjától örökölte 1849-ben, aminek igazgatását 1866-ban, édesanyja halálakor vette át. 1845-ben felesége, Sztáray Júlia öröksége révén lett a telekgerendási pusztá tulajdonosa,⁵⁸ amelynek legnagyobb birtoka az övé volt, ez 1890-es

⁵⁰ MTA KIK Kt RAL K 1307 Igazgatótanács üléseinek jegyzőkönyve, XXII. ülés 1858. december 19. két megüresedett helyre választottak új tagokat, Sina Simon 8 szavazattal kapta meg az egyiket, Apponyi 5 szavazattal a másikat. Magyar Akadémiai Értesítő 1858: 635–636, a kinevezésről a *Wiener Zeitung* is tudósított, 1859. január 4-i számában.

⁵¹ Akadémiai Almanach 1858–1899.

⁵² Komlóssy 1896: 542.

⁵³ Komlóssy 1896: 543.

⁵⁴ *Budapesti Közlöny* 1890. június 4; *Fővárosi Lapok* 1890. június 5.

⁵⁵ *Fővárosi Lapok* 1888. március 24.

⁵⁶ *Fővárosi Lapok* 1894. november 20. és 30.

⁵⁷ Lórintei 1893: 11.

⁵⁸ Réthy–Kiss–Miklya 2000: 57; Szilágyi 2018: 85.

adatok szerint összesen 3867 kataszteri hold, amelyből 1300 kat. h. az apácai határban volt. Gerendáson 1858 és 1862 között építették ki a majorság alapjait Korossy Camilló gazdasági igazgató irányítása alatt. Korossy 1833-ban ismerkedett meg Apponyival Bécsben, s ez az ismeretség későbbi életére meghatározó jelentőséggel bírt. A szabadságharcot követően fogságba esett, és többek között Apponyinak is köszönhető volt, hogy szabadon engedték. Ezután Halléba ment, ahol elvégezte a gazdasági főiskolát, és 1857-ben vette át Apponyi gerendási és vandhái birtokainak igazgatását, amelyet negyven éven keresztül végzett. Korossy mindent a legjobb tudása szerint alakított át, az 1857-ben legelőként és rideg állattartásra használt pusztán bevezette a kapásnövényeket, és korszerű gépeket szerzett be. Emellett gazdatiszti, cseléd- és kertészlakásokat is építtetett, Haan beszámolója szerint Apponyinak a vandhái pusztán „derék tisztí és gazdászati épületei” voltak.⁵⁹ Intézkedései jóvoltából a majorság virágzásnak indult, ami magával hozta, hogy nőtt a cselédség létszáma, így javaslatára Apponyi 1862-ben Szent István tiszteletére kápolnát építtetett, hogy a cselédségének ne kelljen Csabára templomba menni, valamint iskolát is alapított majorságában. A gerendási birtok gazdálkodására vonatkozóan nem igazán maradtak fenn iratok,⁶⁰ pontos adatok is csak az 1890-es években készült birtokosokra vonatkozó összefoglalókból, gazdacímterekből nyerhetők Apponyi birtokaira vonatkozóan, az ezt megelőző időszakról egy-egy hírlapi említés alapján tájékozódhatunk. A Gazdasági Lapok beszámolója szerint 1857 tavaszán a Csaba közelében fekvő szentmiklósi pusztájából 500 holdat hasított ki, hogy mintagazdaságot állítson.⁶¹ Beszámolnak a lapok arról is, hogy gerendási dohányültetvényével több alkalommal is részt vett mezőgazdasági kiállításokon, és nemcsak ő maga, hanem munkásai is díjat nyertek.⁶² De nemcsak a dohányültetvénye volt kiemelkedő, hanem állattenyésztete is, Békés vármegyében az arabs félvér ménessel, ungi birtokain pedig szarvasmarhával tűnt ki.

További birtoka volt Csanád vármegyében Apácza község, ahol ő volt az 5. legnagyobb birtokos 493 kat. h. területtel. Ung vármegyében Zahar községben 401 kat. h. területtel rendelkezett, Bező községben egyedüli birtokosként pedig 2945 kat. holddal. Pozsony vármegyében Hidas községben 228 kat. h., Kürtben 303 kat. h., Fél községben 905 kat. h. és Eberhardon 1284 kat. h. földet birtokolt. Birtokai kihasználására összességében jellemző, hogy a legnagyobb részt a szántó, majd a legelő, illetve erdő tette ki belőle.⁶³ Az 1897-es gazdacímter szerint már csak a Pozsony vármegyei Eberhard volt Apponyi tulajdonában, összesen 2699 kataszteri hold területtel, amelynek nagy része (1446 k. h.) szántó, erdő (764 k. h.) és legelő (328 k. h.), kisebb részt tesznek ki a kert, rét és nádas részek, valamint a földadó alá nem

⁵⁹ Haan 1866: 19.

⁶⁰ Haan 1866: 29; Karácsonyi 1896: II. 123; Márkus (szerk.) 1936: 224; Réthy-Kiss-Miklya 2000: 60–61, 69–72.

⁶¹ *Gazdasági Lapok* 1857. április 23; Haan 1866: 24.

⁶² Budapesti Közlöny 1871. november 29; 1875. április 21; 1876. április 26; 1885. szeptember 26.

⁶³ Németh (szerk.) 1893. Békés 131, Csanád 188, Pozsony 529, Ung 783.

eső területek. Az adatok szerint jól gépesített gazdaságot visznek Eberhardon, és jelentős állattenyésztettel rendelkezik, főként juhot és szarvasmarhát tartottak.⁶⁴

A birtokgazdálkodáshoz kapcsolódóan csak néhány olyan adat áll rendelkezésünkre, amelyek mutatják, hogy Apponyi foglalkozott ugyan birtokainak igazgatásával, de nem ezek a teendők tették ki mindennapjait. Az átmenet időszakában inkább az egész országot érintő gazdasági kérdésekkel volt elfoglalva, amelyek közül az egyik fontosabb a vasútépítés volt, amely az 1850-es években kapott egy újabb lendületet, aminek már Apponyi György mint tőkével rendelkező nagybirtokos is részese volt.

1856 tavaszán a magyar nagybirtokosok angol és francia vállalkozókkal folytattak tárgyalásokat a Dunántúlt behálózó vasútról, amely az osztrák vasútba is bekapcsolódik. A társulás augusztusban kapott engedélyt a Buda–Nagykanizsa vonal megépítésére, majd ebből a kezdeményezésből 1856. október 8-án megalakult a Ferenc József Császár Keleti Vasúttársaság (Kaiser Franz Joseph Orientbahn), amelynek igazgatója Karl Ertzel lett, és a 15 tagú igazgatótanácsban Apponyi is helyet kapott.⁶⁵ Apponyi aktívan kivette a részét a munkából, 1857. április 16-án többek között Zichy Edmuddal audiencián járt a császárnál a keleti vasút ügyében.⁶⁶ Viszont a társaság a vállalt vonalak megépítését nem tudta teljesíteni, ezért az osztrák állam 1858 őszén beavatkozott:⁶⁷ felmerült a déli vasúttársasággal történő egybeolvasztása.⁶⁸ A Pester Lloyd szerint erről a vezetőséget meg sem kérdezték,⁶⁹ ezért Apponyi és Zichy Edmund lemondtak tisztségeikről a soron következő közgyűlés előtt,⁷⁰ amelyre 1858. november 10-én került sor, ahol arról folyt a vita, hogy fuzionáljanak-e a déli vasúttársasággal. A közgyűlésen Apponyi is felszólalt, beszédében kiemelte, hogy az előmunkálatok bizonyítják társaságuk létjogosultságát, és a feloszlást a társaság anyagi helyzete sem indokolja.⁷¹ A közgyűlésen megjelent külföldi részvényesek viszont a fúzió mellett nyilatkoztak, így a Ferenc József Keleti Vasúttársaság beolvadt a Császári Királyi Szabadalmazott Déli Állami Lombard–Velencei és Központi Olaszországi Vasúttársaságba, röviden a Déli Vasútba.⁷²

⁶⁴ Gazdacímtár 1897: 48–49.

⁶⁵ Röhl – KFJO 316, Vass 1978: 130. Az igazgatótanács további tagjai: Zichy György, Waldstein János, herceg Festetics György, Zichy Henrik, báró Cordon Ferenc, báró Frostboom-Brentano Antal József, báró Sina György Simon, báró Eskeles Dániel, báró Wodainer Móric, báró Mayer Cayetan, Rousseau d'Happoncourt Lipót, báró Ernst André, báró Mailet Károly és báró Pereire Izsák. Lovass 1986: 456–457; Frisnyák 2001: 41. A vasúttársaság alapító okiratát közli: *Die Presse* 1857. március 14. és Magyarországot illető Országos Kormánylap 1857. április 20.

⁶⁶ AT ÖStA HHStA ÖKäA Serie B 470.

⁶⁷ Vass 1978: 130.

⁶⁸ *Pesti Napló* 1858. október 12. és 15.

⁶⁹ *Fremden-Blatt* 1858. október 8.

⁷⁰ *Pesti Napló* 1858. november 5. és 6.

⁷¹ A beszédet kivonatolva közli: *Die Presse* 1858. november 11.

⁷² Vass 1978: 131; Frisnyák 2001: 44; *Gazdasági Lapok* 1858. november 18.

Apponyi más vonatkozásban is bekapcsolódott a vasútügybe: Békés megyei földbirtokosként érdekelt volt a szajol–arad–tövisi vasútvonal szárnyvonalainak kiépítésében.⁷³ Ezért nem meglepő, hogy Apponyi tíz évig volt a Tiszavidéki Vasúttársaság igazgatótanácsának tagja,⁷⁴ amelynek munkájában szintén aktívan részt vett. Az egyik ilyen nagyobb feladat, amelyet itt Apponyi elvégzett, a Szolnok–Arad Vasúttársaság feloszlásához kapcsolódott, amelynek képviselői 1856. áprilisi gyűlésükön úgy döntöttek, hogy feladataikat a bécsi székhelyű Tiszai Vasúttársaságra hagyják. Ezt a döntést és néhány tervet jóváhagyandó a Tiszai Vasúttársaság Apponyi vezetésével egy bizottságot küldött Albrecht főherceghez.⁷⁵ A vasútkérdésben való aktív részvételét mutatja az is, hogy az olasz vasúttársasághoz is kinevezték tanácsosnak mint a magyar résztvevők képviselőjét.⁷⁶

A vasútépítés mellett más intézmények működésében is érdekelt volt, például 1858-ban a Pesti Napló részvényese volt.⁷⁷ 1857 nyarán megalakult az Első Magyar Általános Biztosító Társulat részvénytársasági alapon, az alapítók között Apponyit is ott találjuk, Deák, Eötvös, Ürményi, Dessewffy, Somssich, Sennyey, Szécsen mellett.⁷⁸ Tíz részvénnyel rendelkezett, így szavazati joggal is bírt.⁷⁹ Továbbá 1859. februárban a Középponti Borkereskedő Társaság ülésén vett részt, amelyen Bécs–pesti Borkereskedő Társulattá történő alakulásról alkudoztak. Szintén ugyanekkor a Pesti Gyalu- és Szerfagyár tisztújításán a gyár igazgatóválasztmányának tagjául választották Deák Ferenc, Károlyi György és Fehr Vilmos mellett.⁸⁰

Apponyi tehát igyekezett a gazdasági életben is megtalálni és megragadni azokat a lehetőségeket, amelyek előre visznek – mind szűkebb értelemben az egyéni mezei gazdálkodást tekintve, mind pedig tágabb értelemben az egész ország gazdasági fejlődését illetően. Az viszont egyelőre nem állapítható meg pontosan, hogy ténylegesen mekkora és milyen aktivitást fejtett ki az egyes társaságokban, egyáltalán aktívan részt vett-e mindegyikben, vagy csak a nevét (és pénzét) adta ezekhez a vállalkozásokhoz.

⁷³ Edvi 1896: 73.

⁷⁴ *Die Presse* 1856. május 11; *Budapesti Hírlap* 1856. május 17; *Sürgöny* 1866. november 1.

⁷⁵ *Wiener Zeitung* 1856. április 15.

⁷⁶ *Die Neue Zeit: Olmüzer politische Zeitung* 1856. május 9.

⁷⁷ Berzeviczy 1922–1937: II. 164.

⁷⁸ *Die Presse* 1857. június 28; *Gazdasági Lapok* 1857. július 9. és 23; *Budapesti Hírlap* 1857. július 16; Berzeviczy 1922–1937: II. 370–371.

⁷⁹ *Pesti Napló* 1858. január 16.

⁸⁰ *Gazdasági Lapok* 1859. március 17.

MÉRLEG

Kortársai életútjával összevetve Apponyi pályáját, elmondható, hogy tipikusnak mondható arisztokrata életutat futott be mind a rendi, mind a polgári korszakban: jogi tanulmányok, vármegyei karrier, hivatalviselés, országgyűlési részvétel, részvétel a bizottsági munkákban, bekapcsolódás a közélet más színtereibe. Elvbarátaihoz képest atipikus, hogy Apponyi a rendi korszakban főhivatalnok volt, és emiatt nagyobb bejárása volt az udvarba, jobb kapcsolatokkal rendelkezett, míg a többiek közül csak Szógyény László töltött be hivatali állást második alkancellárként Apponyi mellett. Az átmenet időszakában mindegyikőjük vállalt valamilyen hivatalnoki állást is: Vay kancellár, Szógyény alkancellár, Sennyey a helytartótanács alelnöke, Majláth György tárnokmester, kivéve Dessewffy Emilt, aki viszont egyik korszakban sem vállalt hivatalt.

Apponyi szerepvállalásait a polgári korszakban nem övezte a várt siker, kudarcaihoz karaktere is hozzájárult: *nem volt vezető alkat*, míg a reformkor idején ott állt mögötte az udvar, az átmenet és a dualizmus idején egyre kevesebb hátszéllel nehezebben tudott érvényesülni, valószínűleg emiatt sem könnyelhetett el sikereket lap- és pártalapítóként. Inkább *elméleti politikus* volt, mintsem problémamegoldó, így nehezen állta volna meg a helyét egy mozgalom vezetőjeként vagy esetleg egy párt élén – állapíthatjuk meg mindezt utólag az események alakulásából. De milyennek látta ő maga saját ténykedését, vagy milyennek látták kortársai? Ez a kérdés egyéb szempontokat is felvet. Apponyi Györgytől kevés egodokumentum maradt fenn, így nehéz megállapítani, hogy pontosan milyen tényezők befolyásolták személyiségének, karakterének kialakulását, hogyan lett belőle *szorgálatkész* hivatalnok és *konzervatív* politikus. A kortársak visszaemlékezései adhatnak ehhez némi támpontot, bár a memoáriról személyétől függ, hogy méltató vagy kritizáló képet rajzol Apponyiról az utókor számára. A méltatók egyetértettek abban, hogy *kiváló szónok, szilárd jellemű, magasztos gondolkodás módú hazafi* volt, és emellett *családcentrikus*. Kívülállók számára *hüvös és rideg* személyiség, de családja számára *jószívű és szeretetreméltó* volt. Az országgyűléseken mindig *felkészült* beszédeire, ugyanakkor a spontán kérdések sem hozták zavarba, a fentebb bemutatott érvényesülési próbálkozásokban *kitartóan* a tőle telhető legtöbbet megtette az ügy sikeressége érdekében. Apponyi Albert visszaemlékezéséből tudjuk, hogy *mélyen vallásos* volt, gyermekeit is ennek megfelelően nevelte, s személye meghatározó példaként állt fia előtt annak ellenére is, hogy az 1870-es évektől politikai nézeteik távolodtak egymástól.

Apponyi György szerepvállalásaiból egy olyan konzervatív politikus képe rajzolódik ki, aki alkalmazkodik a kor kihívásaihoz, és a polgári korszakban már a politika mellett más utakon is keresi az érvényesülés lehetőségeit. Sosem maradt a háttérben, amikor pedig a politikai fórumokon nem hallatta a hangját, a gazdasági és társadalmi közéletben igyekezett

megragadni a lehetőségeket, és jó ideig az sem okozott számára nehézséget, amikor egyszerre több fórumon, több feladatra kellett koncentrálnia, és több szerepben kellett megfelelnie.

FORRÁSOK

Magyar Nemzeti Levéltár Országos Levéltára (MNL OL)

D 185 1861: 29, 662, 1862: 307. Magyar Királyi Udvari Kancellária

D 284–G Magyarországi ügyek III. Tárcanélküli magyar miniszter

P 90–5/e–2.–No.6. Dessewffy család Acta publica

P 90–5/e–11.–No.7.

Magyar Tudományos Akadémia Könyvtár és Információs Központ Kézirattára (MTA KIK Kt)

RAL K 1307 1858–1899 Régi Akadémiai Levéltár

Esztergomi Prímási Levéltár (EPL)

Simor János titkos levéltára, Apponyi György levelei 1872–1879.

Österreichisches Staatsarchiv Haus-, Hof und Staatsarchiv (ÖstA HHStA)

Oberstkämmereramt Allgemeine Akten Serie B 470., 496.

Hofarchiv Leopold-Orden 49. Nr. 75.

Kabinettsarchiv Reichsrat Verstärkter Reichsrat Präsidial 1860: 88.

Ministerium des Äußeren Informationsbüro BM-Akten 1865: 565.

[Ludassy Mór:] *Drei Jahre Verfassungsstreit. Beiträge zur jüngsten Geschichte Österreichs.* Lipcse, 1864.

Kaiser-Franz-Joseph-Orientbahn szócikk. In: Freiherr von Röll: *Enzyklopädie des Eisenbahnwesens*, Band 6. Berlin, Wien, 1914.

Képviselőházi napló 1865. 1–5. kötet. Szerk.: Greguss Ágost Pest, 1866–1868.

Főrendiházi napló 1865. Szerk.: Greguss Ágost Pest, 1869.

Emléklapok vajai báró Vay Miklós életéből. Bev.: Lévy József. Budapest, 1899.

Kecskeméthy Aurél naplója 1851–1878. S. a. r. és bev. Rózsa Miklós. Budapest, 1909.

Szögyény 1903–1918: *Idősb Szögyény-Marich László országbíró emlékiratai.* I–III. kötet. Budapest.

Kempfen 1931: *Das Tagebuch des Polizeiministers Kempfen von 1848 bis 1859.* Bev. és s. a. r.: Joseph Karl Mayr, Wien und Leipzig, 1931.

Akadémiai Almanach, 1858–1899.

Magyar Akadémiai Értesítő, 1856, 1858.

Magyarországot illető Országos Kormánylap, 1857.

Országos Magyar Kir. Statisztikai Hivatal (szerk. és kiad.): *A Magyar Korona országainak mezőgazdasági statisztikája II. Gazdacímtár*. Budapest.

- Budapesti Hírlap*, 1853, 1855, 1856, 1857.
Budapesti Közlöny, 1871, 1875, 1876, 1885, 1890.
Deutsche Allgemeine Zeitung, 1854, 1856.
Die Debatte, 1864, 1865.
Die Geißel, 1850.
Die Neue Zeit: Olmüzer politische Zeitung, 1856.
Die Presse, 1852, 1853, 1856, 1857, 1858.
Fővárosi Lapok, 1865, 1873, 1888, 1890, 1894.
Fremden-Blatt, 1858.
Gazdasági Lapok, 1857, 1858, 1859.
Katholikus Néplap, 1855, 1856.
Ost Deutsche Post, 1853, 1854.
Pesti Hirnök, 1865.
Pesti Napló, 1853, 1858, 1860, 1861.
Politikai Ujdonságok, 1860, 1861, 1865.
Preßburger Zeitung, 1850.
Religio, 1850.
Sürgöny, 1866.
Wiener Zeitung, 1853, 1854, 1856, 1859.

HIVATKOZOTT IRODALOM

- Berzeviczy Albert 1922–1937: *Az abszolútizmus kora Magyarországon. 1849–1865*. I–IV. kötet. Budapest.
- Czinege Szilvia 2013: *Gróf Apponyi György közéleti pályája a reformkorban – egy hivatalnok-politikus portré*. (PhD-disszertáció) Debreceni Egyetem, Debrecen.
- Deák Ágnes 2005: „Kiegyenlítési program-kovácsaink”, 1861–1865. *Századok* (139.) 3. 695–732.
- Deák Ágnes 2007: Ludasi Mór és a bécsi titkosrendőrség az 1860-as években. In: Ress Imre – Szabó Dániel (szerk.): *A Lajtán innen és túl: elektronikus ünnepi tanulmányok Somogyi Éva 70. születésnapjára*. Budapest.
- Edvi Illés Sándor 1896: *A magyar királyi államvasutak és az üzemükben levő helyi érdekű vasutak áruforgalmi viszonyai* 2. kötet. Budapest.

- Fazekas Csaba 2002: Katolicizmus és konzervativizmus a XIX. századi Magyarországon. *Múltunk – Politikatörténeti folyóirat* 47. 427–475.
- Frisnyák Zsuzsa 2001: *A magyarországi közlekedés krónikája 1750–2000*. Budapest.
- Haan Lajos 1866: *Békés Csaba mezővárosa hajdanáról 's mostani állapotjáról*. Pest.
- Karácsonyi János 1896: *Békésvármegye története*. II. kötet h. n.
- Klopp, Wiard 1930: *Leben und Wirken des Sozialpolitikers Karl Freiherrn von Vogelsang*. Wien.
- Komlóssy Ferenc 1896: *Az Esztergom főegyházmegyei római katolikus iskolák története*. Esztergom.
- Kónyi Manó 1903: *Deák Ferencz beszédei* 1–6. Budapest.
- Lovass Gyula 1986: Megy a gözös Kanizsára... *Élet és Tudomány*. 15. 456–457.
- Lőrinczi István 1893: *Magyarország nagybirtokosai*. Szatmár.
- Márkus György (szerk.) 1936: *Magyar városok és vármegyék monográfiája 19. Békés vármegye*. Budapest.
- Németh József (szerk.) 1893: *Magyarország nagybirtokosai*. Budapest.
- Paupier, Kurt 1960: *Handbuch der österreichischen Pressegeschichte 1848–1959*. Band I–III. Wien.
- Réthy Zsigmond – Kiss László – Miklya Jenő 2000: *Gerendás története*. Gerendás.
- Rózsa, Mária 2015: *Presse und Buch: Österreichisch-ungarische Berührungspunkten in gedruckten Quellen des 19. Jahrhunderts*. *Studien zur Literaturwissenschaft* Band 10. Herne.
- Sashegyi Oszkár 1965: *Az abszolútizmuskori levéltár*. Budapest.
- Schlitter, Hans 1920: *Versäumte Gelegenheiten. Die oktroyierte Verfassung vom 4. März 1849. Ein Beitrag zu ihrer Geschichte*. Zürich–Wien–Leipzig.
- Szilágyi Adrienn 2018: *Az uradalom elvesztése. Nemesi családok a 19. századi Békés megyében*. Budapest.
- Tóth László 1933: Vogelsang és a magyar konzervatív politika 1867 után. In: Szekfű Gyula (szerk.): *Emlékkönyv Károlyi Árpád születése nyolcvanadik fordulójának ünnepére, 1933. október 7.* Budapest, 512–535.
- Vass Előd 1978: A dunántúli vasútépítések kezdetei. 1828–1868. In: Farkas Gábor (szerk.): *A Dunántúl településtörténete III. 1848–1867 – Településtörténeti konferencia anyaga*. Veszprém, 127–133.

GYÖRGY APPONYI, CARREER, OPPORTUNITIES

by Szilvia Czinege

Summary

György Apponyi is one of the few Hungarian aristocrats who was an important figure in the political life of Hungary in several periods of the 19th century. His career in the first decades of the 19th century was interrupted by the Revolution and the War of Independence, but he continued to seek opportunities for advancement. During the period of transition, he and his conservative comrades worked together to influence Hungary's destiny, and with the advent of the Compromise, to assert their own principles, which culminated in the founding of a party in the early 1870s. Besides involvement in national politics, he also sought and seized opportunities in social and economic life which he considered compatible with his principles and which could help him in his objectives. Moreover he was the owner and columnist of two newspapers, one that stipulated the Compromise in 1867, and another that served were political ambitions as a party leader. Furthermore, his involvement in national economic policy through the construction of the railways was another opportunity for him to give voice to his ideas. Apponyi was a conservative politician, yet he adapted to the challenges of the times and tried to assert himself in several areas.

Keywords: conservatism, politics, aristocracy, press

CZUCH GÁBOR

A RÉGI POLGÁRSÁG A DUALIZMUS KORSZAKÁBAN

*Szemponatok egy kutatáshoz**

A magyarországi polgárság, a polgárosodás, illetve a középosztály története az 1989-es rendszerváltás környékén került fokozottabban az érdeklődés homlokterébe, és bár néhány év elteltével ismét lanyhult a figyelem iránta, nem egy fontos írás látott ekkor napvilágot, amelyek a hazai történetírás addigi megállapításainak felülvizsgálatát sürgették, újabb szemléletű kutatásokra tettek javaslatot, és olyan felvetéseket fogalmaztak meg e problémakörrel kapcsolatban, amelyek a mai napig aktuálisak.¹ Nem kívánom e helyütt részletesebben ismertetni ezeket a szövegeket, a jelen tanulmány szempontjából csupán néhány felvetésre utalnék, amihez lényegre törő tömörségével kiváló kiindulási pontot kínál Benda Gyulának még az 1990-es évek legelején a polgársággal foglalkozó szakirodalomról megfogalmazott kritikája.

Megállapítása szerint ugyanis, miközben a „falusi-paraszti világ” elemzésénél a polgárosodás már alapvető vizsgálati szempontnak számít, a nemesség esetében ez már nem mondható el, legfőképpen azonban:

„Hiányzik [...] a városi polgárság mélyebb kutatása, s vele a magyarországi városi értékek feltárása. Jóllehet nem szaktudományos kérdés, itt kiemelném, hogy nemcsak történeti ismereteink fehér foltját látom e területen, hanem szükséges a városi polgárság rehabilitációja – történeti teljesítményének utólagos elismerése, tudatosítása.”²

A rehabilitáció sürgetésével Benda Gyula természetesen a szakirodalomnak a városi polgárságról kialakított erősen negatív képére utalt, aminek a gyökerei egyébként egészen a dualizmus kori történetírásig nyúlnak vissza.³ Röviden összefoglalva, a városi polgársággal szembeni történeti kritikák a gazdasági gyengeségüket, elmaradottságukat, csekély létszámukat hangsúlyozzák, illetve hogy a „kiváltságolt” polgárok nem voltak képesek

* A tanulmány a K 143 017. A magyarországi rendiség politikai kultúrája (1526–1848) II. NKFI program keretében készült.

¹ A teljesség igénye nélkül, lásd például Benda 1991; Halmos 1991, 1994; Gyáni 1997; Tóth Z. 1991, 1997.

² Benda 1991: 173.

³ Lásd erről újabb például Czoch 2022a.

alkalmazkodni a kibontakozó új politikai, gazdasági körülményekhez. De problémaként jelenik meg a polgárság etnikuma is, vagyis, hogy jelentős részük német ajkú volt.⁴ Ez az 1990 előtti szakirodalomban általánosan elfogadott vélekedés, amely egyébként a mai napig erősen tartja magát, értelemszerűen éles választóvonalat húz a szabad királyi városok alapvetően hagyományos, céhes keretek között működő kézműveseivel és kereskedőivel azonosított rendi kiváltságokkal rendelkező polgársága, illetve az új, vállalkozói típusú, gazdasági szemléletű, életmódjuk szerint polgárnak minősíthető rétegek között.

A rendszerváltást követő évtized történelmi diskurzusát áttekintve Gyáni Gábor arra a megállapításra jutott, hogy míg ennek egyik iránya továbbra is a polgárság hagyományos koncepcióján alapul, megjelent egy másik megközelítés, amelyik empirikus kutatásokkal veszi górcső alá a szakirodalom korábban általánosan elfogadott állításait.⁵ E vizsgálatoknak a tükrében pedig erősen leegyszerűsítőnek tűnik az 1848 előtti polgárságról korábban kialakított negatív kép.⁶ Egy programadó írásában 2006-ban Bácskai Vera is határozottan amellett érvelt, hogy újra kell értékelni a régi, vagyis 1848 előtti polgárságnak a szerepét a magyar polgárosodás folyamatában. Egyfelől hangsúlyozta, hogy a gazdasági tevékenysége, életmódja alapján polgárnak tekinthető réteg a 19. század első felében már nem azonosítható csupán a rendi jogi értelemben vett polgárokkal, csakúgy, amint a város fogalma sem szűkíthető le a szabad királyi városok körére. Ebből következően tehát a polgárosodás vizsgálatát egyes mezővárosi jogú településekre, másrészt pedig a jogilag ugyan nem, de mentalitása, gazdasági tevékenysége szerint polgárnak minősíthető rétegre is ki kell terjeszteni, akik értelmezése szerint tehát szintén a régi polgárság fogalma alá sorolandók. Az újabb kutatási eredményeket összegezve ugyanakkor arra is rámutatott, hogy a 19. század első felében a rendi polgárságon belül is megjelent egy számszerűen

⁴ Minderre itt csupán két meghatározó történelmi értékelését említem. Ránki György egy máskülönbösen a korábbi történetírás nem egy tételét – így főként a dualizmus kori középosztály főként Hanák Péter koncepcióján alapuló refeudalizálódását – megkérdőjelező tanulmányában egyrészt hangsúlyozta, hogy „a saját hagyományokkal és a polgárjoggal rendelkező polgárság ráadásul külföldi és nagyrészt németajkú volt, ami korántsem könnyítette meg a polgári emancipáció folyamatát”. Másrészt „a városok alig tudták felismerni az új gazdasági tendenciákat és piaci viszonyokat, így nem is állhatak azok élére” (fordítás CG). Ránki 1988: 248. Ránki ezen tanulmányának értékelését lásd Gyáni 1997: 81–83. A kiváltságolt polgárság negatív megítélése jellemzi Vörös Károlynak a reformkori társadalomról írt összefoglalóját is, például: „a szabad királyi városok polgárságát hagyományosan alakító és fenntartó gazdasági fejlődés ilyen [...] hosszabb távon már felismerhetően reménytelen stagnálásra kényszerítő, sok oldalról támadva erősödő beszűkülése így természetszerűleg indította el e rétegek eljelentéktelenedését a gazdaságban éppúgy, mint a társadalomban. A szabad királyi városi polgár korábbi büszke privilégiumai ekkorra már nem tükrözik korábbi gazdasági vezető szerepét, és fordítva: nem is lesznek immár képesek arra, hogy a feudális termelési módon és viszonyokon kívüli elemek bekapcsolódása által fellazult társadalmi szerkezetben e privilégiumok hasznélvezőjeként tényleges vezető szerepét továbbra is fenntartsa.” Vörös 1980: 559.

⁵ Gyáni 2002: 83. Gyáni Gábor ebben az írásában főként a dualizmusra, illetve a két világháború közötti időszakra vonatkozó szakirodalomra összpontosít, de megállapítása teljes mértékig érvényes az 1848 előtti polgárságról szóló elemzésekre is.

⁶ A teljesség igénye nélkül, lásd például Balázs 1980; Bácskai 1989; Czoch 2009, 2014a, 2022a; Gergely 1985; Sasfi 2021, 2022; Tóth Á. 2000, 2005, 2009, 2021, 2022.

kicsiny, de egyre bővülő réteg, amely gazdasági tevékenysége, mentalitása alapján már a vállalkozók előfutárának tekinthető.⁷

A régi polgárságnak a polgárosodás folyamatában játszott szerepe ártértékelése kapcsán azonban elkerülhetetlen annak a kérdésnek a vizsgálata is, hogy vajon miként alakult az ide sorolható személyek, illetve családjuk sorsa a rendi kiváltságok megszűnését követően, a 19. század második felében kibontakozó kapitalista piacgazdaság viszonyai között. A dualizmus korának immár „modern polgárságról” szóló történelmi diskurzus az előbb ismertetett felfogás logikus következményként azt hangsúlyozta, hogy ennek a társadalmi csoportnak vajmi kevés köze van az 1848 előtti polgársághoz. Vagyis a szakirodalom elsősorban a régi és a modern polgárság közötti diszkontinuitást emelte ki, amelynek értelmében az új polgári elemek gyökerei alapvetően a rendi kereteken – sőt gyakran az országhatárokon – kívül keresendők. E tézis szerint tehát a korábbi városi vezető rétegek, illetve leszármazottjaik a 19. század második felében elvesztették meghatározó pozícióikat a városok társadalmában, kiszorultak a felsőbb, sőt nem kevés részük a középső rétegekből is. Tegyük hozzá, hogy ehhez a felfogáshoz nagymértékben hozzájárult Erdei Ferencnek a két világháború közötti magyar társadalomról írt esszéje, amelyben többek közt kifejtette, hogy a magyarországi modern polgárságnak nincsenek történelmi gyökerei. Bár Erdeinél árnyaltabb megfogalmazásban, de a vonatkozó történelmi diskurzust jelentősen meghatározó Hanák Péter is ezt hangsúlyozta a dualizmus kori középosztály, illetve polgárság kapcsán.⁸

A kontinuitás vagy diszkontinuitás kapcsán a korábbi szakirodalom általánosan bevett felfogása forrásalapú ellenőrzésének és adott esetben pedig felülvizsgálatának szükségességét szintén felvetette már néhány, a polgárosodás addigi szakirodalmának revízióját sürgető írás.⁹ A már idézett tanulmányában Bácskai Vera ebben a kérdésben azt hangsúlyozta, hogy bár az új polgárság soraiban „több volt a »kívülről jövő«, a bevándorló”, vagyis nem szervesen a régi polgárság társadalmi csoportjából nőtt ki ez az új réteg, mert „az utóbbinak csak kevés képviselőjük volt képes a gazdasági és társadalmi kihívásoknak eleget téve átlépni a határt”, mégis egyértelműen állást foglalva kijelentette, hogy „volt tehát kontinuitás a reformkori polgárság és a tőkés társadalomban kialakuló középosztály között, annál is inkább, mert a reformkorban jelent meg csírájában a polgári azonosságtudat”. Érvelése szerint ugyanis „az új polgárság gyökerei, különösen az értékrendjét illetően [...] sok tekintetben” az 1848 előtti polgársáig nyúlnak vissza.¹⁰ Ami a társadalmi szövet folyamatosságát illeti, Bácskai Vera úgy vélekedett, hogy a régi polgárságon belül kialakuló vállalkozói réteg képviselői

⁷ Bácskai 2006. A rendi polgárság szerepének ártértékeléséről, az újabb kutatásokról, illetve Bácskai Vera felvetéseiről lásd még Gyáni 2011. Bácskai Vera idézett tanulmányáról lásd továbbá Czoch 2022b.

⁸ Erdei és Hanák felfogásáról lényegre törő kritikai áttekintést ad Gyáni 1997, 2002.

⁹ Lásd például Gyáni 2011; Tóth Á. 2000.

¹⁰ Bácskai 2006: 29, 34.

az átmeneti korszakban még megállták a helyüket, de később vezető szerepüket elvesztették, ám ez nem csupán hazai jelenség, a korai modernizációban pionír szerepet játszókat helyét később másutt is új emberek foglalták el. Ez azonban nem jelenti azt, hogy ne tudtak volna megmaradni a városi társadalom vagyonosabb felső vagy középső rétegeiben.¹¹ Mint ahogy azonban ő is hangsúlyozta, hogy minderről összességében még kevés konkrét elemzés áll rendelkezésre. Az alábbiakban az ilyen kutatások lehetőségeiről szeretnék beszélni.

AZ EGYÉNI POLGÁRI ÉLETUTAK ELEMZÉSE

A probléma vizsgálatának egyik lehetséges útja a prozopográfiai megközelítés, illetve egyéni életpályák vizsgálata. Több kiváló elemzés készült már, amelyek olyan sikeres polgári pályákat, családi történeteket mutatnak be, amelyek azt mutatják, hogy a rendi polgári státusz minden további nélkül együtt járhatott a modern vállalkozói magatartással, illetve, hogy a még céhes, hagyományos keretek között működő szülők gyermekei a modern polgárság felsőbb rétegei közé emelkedhetnek. A teljesség igénye nélkül, ilyen például a Macedóniából Pestre költöző és ott az 1800-as évek elején polgárjogot nyerő kereskedő, Manno Demeter és családja, amelynek pályáját Bácskai Vera rekonstruálta több generáción keresztül.¹² Az 1867-ben igazságügy-miniszterré váló szombathelyi származású jogtudós, irodalmár Horváth Boldizsár, illetve családja karrierjét Tilcsik György elemezte.¹³ A család felemelkedését Horváth Boldizsár apja indította el, aki eredetileg szombathelyi csizmadiamester volt, de jó gazdasági érzékének köszönhetően egészen a városi tanácsosságig vitte. Szintén csizmadia volt az apja Sesztina Jánosnak, aki vaskereskedő debreceni polgárként alapozta meg a család vagyonát, utódai pedig a vaskereskedés, vasipar mellett a malomiparba, a szappangyártásba és a bankszektorba is bekapcsolódva ipari vállalkozóvá lettek, amint az Lovas Enikő Amália elemzéséből kiderül.¹⁴

Megemlíteném még Kövér György kutatását a Liedemann családról, amelynek stratégiáit – az izraelita Wahrmann családdal is összevetésben – éppen azért vizsgálta, hogy hozzájáruljon a késő rendi társadalom és a kapitalista időszak közötti átmenet időszakának értelmezéséhez. Az iglói származású Liedemann Sámuel Pestre vándorolt, ott polgárjogot nyert, és végül pesti polgárként nagykereskedővé vált, amit aztán idősebb fia vitt tovább.¹⁵

¹¹ Bácskai 2006: 32.

¹² Bácskai 2015.

¹³ Tilcsik 1999.

¹⁴ Lovas 2001.

¹⁵ Kövér 1997, 2002.

A magam részéről szeretném az alábbiakban egy kassai esettel tovább bővíteni e példák sorát. Az ifjabbik Haydu Dánielről van szó.¹⁶ Haydu Dániel nevével először a kassai 1848-as márciusi események kapcsán találkoztam. A pesti forradalom hírére fellelkesülő kassai lakosság nyomására ugyanis a regnáló városi vezetés beleegyezett, hogy rendkívüli, nyilvános közgyűlést tartsanak, amelynek keretében több fontos döntés mellett az egybegyűltek Pest mintájára a városi tanács mellé közfelkiáltással megválasztottak egy 12 főből álló forradalmi bizottmányt. E bizottmányban a Dessewffy, Semsey, Szirmay család egy-egy képviselője révén három kassai polgárjoggal rendelkező arisztokrata, továbbá városi ügyvédek, hivatalviselők mellett kapott helyet Haydu Dániel, aki a polgárkönyv szerint 1836-ban mint szappanosmester nyerte el a kassai polgárjogot, de még az 1847-ben végrehajtott városi összeírásban is szappanosként szerepelt.¹⁷ A bizottmányba választása azt jelzi, hogy széles körű ismertségnek és megbecsülésnek örvendett. Feltehetőleg az is közrejátszott a megválasztásában, hogy a polgárok azon körébe tartozott, amely elégedetlen volt a regnáló városi tanáccsal. Haydu ugyanis egyike volt annak a néhány renitens polgárnak, akik a helybeli polgárórség 1843-ban elrendelt mustrájának előkészítésekor a városi vezetésről sértően nyilatkoztak, és ezért a tanács szóbeli feddésben részesítette őket.¹⁸ Az esetről készült jegyzőkönyv szerint ugyanis, amikor az illetékes hivatalnok felkereste, hogy átadja a részvételre szólító értesítést a polgárórség szabálykönyvével együtt: „a kezéhez szolgáltatott könyvecskéket az utcára kivetvén mondotta: »A ti uraitoknak nincsen mit enni, és mégis minket szolgálathoz kényszerítenek?«”¹⁹

A polgárkönyv szerint Haydu apja, id. Haydu Dániel nemesi címmel rendelkezett, református vallású volt, Nagykőrösről érkezve telepedett meg Kassán, ahol 1799-ben kereskedőként nyert polgárjogot. Itt, mondhatni, kiválóan házasodott, ugyanis Kassa egyik régi evangélikus patrícus kereskedő családjába nősült be, Lasz gallner Dorottyát vette nőül.²⁰ A Lasz gallner család egyébként a fentebb már emlegetett kereskedő családdal, a Liedemannokkal is rokonságban állt.²¹ Érdeemesnek tartom azt is megjegyezni, hogy

¹⁶ Haydu Dánielre és családjára vonatkozóan többek közt felhasználtam a kassai új polgárokról vezetett nyilvántartást: AMK *Liber Neoconciuium*. Supplementum H. III/2. Civ. 3.; és az ennek alapján készített adatbázisomat; a városi tanács által évente elrendelt összeírásokat: *Kassa város keblében létező lelkeknek összeírása.*; illetve *Kassa város keblében található telkeknek összeírása*. AMK Zbierky. Súpisý domov, obyvatelov. A továbbiakban ezeket külön nem hivatkozom. Szintén felhasználtam a városi tanács üléseinek jegyzőkönyveit: AMK *Protocollum sessionum magistratualium*, 1840-től *Tanácsülések Jegyzőkönyve*. Stredná manipulácia, Magistratny súd. Ezt a továbbiakban TÚJ rövidítéssel hivatkozom, először az évet, majd pedig a tanácsi végzés számát feltüntetve.

¹⁷ Az 1848-as kassai március 20-i közgyűlés: AMK TÚJ 1848/1740. Lásd erről még Czoch 2009: 142–144.

¹⁸ Czoch 2014b.

¹⁹ AMK TÚJ 1842/4185.

²⁰ Ifj. Haydu Dániel, illetve családjára életrajzi adataihoz: Gašpar–Blaškovič–Mihóková 2014. A család rokoni kapcsolataira vonatkozóan értékes információkat kaptam Tóth Árpádtól, akinek baráti segítségét ezúton is köszönöm!

²¹ Kerekes 1913: 36–37.

Lasz gallner Dorottya testvérét, Rozáliát, a Bártfáról Kassára telepedő Henszlmann Imre evangélikus vaskereskedő vette el, és az ő házasságukból született a modern magyar művészettörténet atyjaként is számon tartott Henszlmann Imre, vagyis ő és az ifjabb Haydu Dániel anyai ágról elsőfokú unokatestvérek voltak. A vizsgálatom középpontjában álló ifjabb Haydu Dániel 1836-ban nyerte el a kassai polgárjogot mint szappanosmester, az ilyenkor szokásos kezeze Lasz gallner Teofil boltos kereskedő volt. Haydu Dániel bátyja, Sámuel, Iglón lett gyógyszerész, és két lánytestvére közül az egyik szintén a Lasz gallner családba ment férjhez. Látható tehát, hogy a református Haydu család ahhoz a kiterjedt, városhatáron átívelő evangélikus polgári családi hálózathoz is kapcsolódott, amelyről Tóth Árpád folytat kiterjedt kutatásokat.²² Az ifjabb Haydu sem nősült rosszul. A szintén régi és tekintélyes, katolikus kassai polgárcsaládból származó Münszter Terézt vette el, aki Pocsátko András csizmadiamester özvegye volt. Az özvegy – jelenlegi ismereteim alapján – két fiút és egy lányt hozott a házasságba. Az 1842-es városi összeírások szerint Haydu Dánielnek a kassai belvárosban, a főutcán volt háza és nagy háztartása, amelyben összesen hét gyereket, két katolikus lányt, három katolikus és két protestáns fiút írtak össze, továbbá egy legényt, egy tanulót, egy szolgát és öt szolgálólányt. Az összeírások a háztulajdon mellett földbirtokról, szőlőről nem tesznek említést. Mindenesetre az éves adójából, ami 41 Ft 58 krajcár-ra rúgott, arra következtethetünk, hogy Haydu Dániel a legtehetősebb polgárok közé tartozott, ezzel az összeggel ugyanis az adófizetők legfelső 10%-ában találjuk az összes adófizető között. 1847-ben már téglagyár-tulajdonosként is említik. Mindemellett az 1844-ben alapított Kassai Takarékpénztár első részvényesei között is megtaláljuk a nevét, sőt 1849-ben a takarékpénztár választmányába is bekerül, majd 1866-ban a takarékpénztár igazgatója lesz, amely tisztséget 1872-ben bekövetkezett haláláig viselte.²³ Részvényesként halála évében még befektetett az 1872-ben alapított Felső-magyarországi Első Kiviteli s Olaj Részvénytársaságba is. A haláláról az *Abauj-Kassai Közlöny* is megemlékezett, a „helybeli takarékpénztár derék igazgatója” temetéséről szóló tudósítás szerint „ritkán láttunk díszesebb temetést mint Haydu úré, kit pártkülönbség nélkül polgárok ezrei kísértek örök nyugalom helyére”.²⁴ Vagyoni helyzetét jól mutatja, hogy 1869-ben a régi háza helyén új, impozáns méretű és külsejű kétemeletes ház építésébe kezdett, ami 1870-ben el is készült. Ennek földszintjén több üzlethelyiség is helyet kapott, az udvarán pedig a szappanüzem működött tovább, amit az elsőszülött fia, Haydu Imre vett át apjától, illetve mellette Haydu Dániel két mostohaunokája, Pocsatko Sándor és Jenő. Ők aztán 1897-ben új szappangyárat építenek a város déli részén. Imre halála után ebből jön létre aztán a Friedmann Adolffal 1901-ben alapított

²² Legfrissebb kutatási eredményeiről lásd például Tóth Á. 2021, 2022.

²³ Klímkovics 1895.

²⁴ *Abauj-Kassai Közlöny* 1872. (5.) 24. október 9.

részvénytársaság, illetve a Pocsatkó-Friedmann Felsőmagyarországi Szappangyár. Haydu kisebbik fia, Gyula, kémikus és középiskolai tanár lett.²⁵

Kérdés természetesen, hogy mennyire tekinthetők kivételesnek az ilyen egyéni, illetve családi pályák, ahol tehát töretlennek, szervesnek mondható az átmenet a céhes rendi keretekből a modern kapitalista vállalkozói vagy polgári értelmiségi világba.

A RÉGI POLGÁRSÁG TÁRSADALMI MOBILITÁSÁNAK CSOPORTOS VIZSGÁLATA

E problémakör vizsgálatához magától értetődően adódik, hogy először is feltérképezzük az adott városban 1848 előtt polgárjoggal rendelkezők körét, majd pedig megnézzük, hogy ők vagy a leszármazottjaik a kiegyezést követően milyen arányban azonosíthatók 1867 után a város vezetőségében, a képviselőtestületben, illetve ezen belül a legnagyobb adófizetők, a virilisták listáján. Ennek a műveletnek azonban több buktatója is van.

Először is nehézséget okozhat az 1848 előtti polgárjogú népesség megállapítása, ugyanis a városi polgárságról csak kivételes alkalmakkor készült külön összeírás (és persze kérdés, hogy a levéltárakban ezek fennmaradtak-e). Ilyen alkalom adódhatott azonban az 1843–1844-es, illetve az 1847–1848-as diéta előkészületei során. A kormányzat ugyanis ezeknél már lehetővé tette, hogy a városi polgárok maguk közül egy bizottságot választsanak, és ennek tagjai aztán a városi tanács mellett beleszólási jogot kapjanak a követek megválasztásába és a követutasítás kidolgozásába. Ehhez pedig előzetesen össze kellett írni a polgárjogú lakosságot.²⁶ Próbálkozni lehet még az 1848-as törvények szerint választói jogosultsággal bíró személyekről készült összeírással, ugyanis itt a jogalapot is feltüntették, vagyis a birtok, a kézművesség, kereskedés, gyártulajdon, jövedelem vagy foglalkozás mellett külön kategóriaként jelent meg a régi jog is, vagyis a rendi kiváltság. Ez alapján persze, még akkor is, ha az összeírás rovatait következetesen kitöltötték, fáradságos munka a polgárok listájának összeállítása, és meg kell azt is jegyezni, hogy a választói lista nem feltétlenül tartalmazta az összes polgárt, hiszen a választói jegyzékre való felvétel önkéntes jelentkezés alapján történt. Az 1848 előtti polgárjogú népesség azonosításának további lehetősége, ha az egyes városoknak az újonnan polgárrá fogadott személyekről vezetett kimutatásaihoz fordulunk. A polgárrá válás korabeli szabályozása értelmében a kiváltság megszerzése érdekében a pályázónak kérvényt kellett benyújtania a városi tanácshoz, és a polgárjog odaítéléséről szóló döntést a városi tanács üléseinek jegyzőkönyveiben

²⁵ Haydu és családja gazdasági tevékenységéről lásd még Mihókova 1984: 61, 127, 184, 331, 381, 605.

²⁶ Dobszay 2019: 63–66.

rögzítették. A városok vezetésének évente a helytartótanácsnak jelentést kellett küldenie a polgárra fogadott személyekről, ezt a kötelezettségét azonban nem mindegyik városi adminisztráció teljesítette rendszeresen, ráadásul a beküldött kimutatásokat a polgárjogért fizetendő díj miatt a helytartótanács polgári ügyosztályától átküldték a számvevőségnek, melynek iratanyagát azonban később leselejtezték. Számos városban azonban az új polgárokról külön is nyilvántartást vezettek, amelyet magyarul „Polgárkönyvnek” neveztek. Ezeknek a forrásoknak az alapján egyes városok esetében sor került digitális adatbázis összeállítására a polgárságot nyert személyekről, így természetesen ezek jelentik a javasolt eljárás legjobb kiindulópontját.²⁷

Az 1848 előtt polgárjoggal rendelkezők vagy leszármazóik azonosítása az 1867 utáni években, részletes genealógiai kutatások hiányában, jobb híján a nevek azonosítása alapján történhet. Ez persze nem kevés hibalehetőséget rejt, kezdve azzal, hogy időközben egyes családok a nevük megváltoztatása (magyarosítása) mellett dönthettek.²⁸ Mindenestre ezt az eljárást követte Vörös Károly, amikor a legnagyobb budapesti adófizetőkről készült úttörő kutatásában kísérletet tett arra, hogy megállapítsa, ahogy nevezte, a „régii pesti polgárok” arányát a pesti virilisek között. A tévedés lehetőségének kockázatát azzal csökkentette, hogy a közönségesebb családnevek hordozóit nem vette figyelembe, vállalva, hogy ezzel a régi polgárok aránya a valóságosnál valamivel kisebb lesz. Vizsgálatának eredménye az volt, hogy a régi polgárok vagy leszármazóik 1873-ban, sőt még 1888-ban is erősen őrizték a pozícióikat, hiszen a virilisek mintegy egyharmada ebből a körből került ki.²⁹

Sajnos, bár Vörös Károly nyomán több komoly és értékes kutatás is készült, amelyek egyes városok virilistáinak vagyoni, foglalkozási összetételét elemezték, a virilisek között a korábbi polgárság arányával jellemzően nem foglalkoznak,³⁰ és jelenlegi ismereteim szerint alig néhányan vállalkoztak az 1848 előtti és az 1867 utáni városi elit társadalmi összetétele közötti viszony részletes elemzésére.³¹

²⁷ Az 1848 előtti polgárságra vonatkozó források problémáiról lásd Czuch 2011: 154–155.

²⁸ Lásd erről, az evangélikus német polgárokról vonatkozó kutatásai alapján konkrét példákkal Tóth Á. 2021: 201–202.

²⁹ Vörös 1979: 62–63.

³⁰ A virilistákról szóló szakirodalom áttekintéséhez kiindulópontként lásd Halmos 2006: 179–180.

³¹ Az ilyen kivételekhez tartozik a régebbi szakirodalomban Veliky Jánosnak a Hajdú városok vonatkozásában elvégzett elemzése, amely az 1848 előtti és 1867 utáni vezetőréteg nagyfokú folyamatosságát mutatja, így például Hajdúhadházán az 1848 előtti 35 leggazdagabb birtokos személy szerint vagy családonként csaknem kivétel nélkül megtalálható az 1872. évi virilis jegyzéken. Veliky 1975: 126. A legfrissebb szakirodalomból Berecz Anita Eger 19. századi polgárságára irányuló kutatását emelném ki, amelynek egyik központi kérdése a kontinuitás/diszkontinuitás problémája. Eredményeit úgy összegezte, hogy bár a régi polgárok, illetve családjaik jelentős része a kiegészítést követően kiszorult a választásra jogosultak köréből, a városi képviselőtestületben ugyanakkor ennek a rétegnek a jelenléte egészen az 1880-as évek végéig meghatározónak bizonyult. Berecz 2023. Itt kell említeni Eöry Gabriella kutatásait is a 19. századi szegedi polgárság mobilitásáról is, de a foglalkozásra irányuló elemzésében az egyes személyek rendi jogi státuszát nem vizsgálja. Eöry 2021.

A magam részéről a fent ismertetett kutatás gyakorlatba ültetésére csak az első lépéseket tettem meg, jelenleg csupán Győr és Kassa, illetve Szombathely vonatkozásában végeztem el – és itt is csak igen részlegesen – a vizsgálatot. Szombathely ugyan az előző kettővel ellentétben nem rendelkezett a szabad királyi városi ranggal, de a 19. század első felében az ország egyik legfejlettebb mezővárosi települése volt, virágzó iparral, kereskedelemmel, és itt is létezett a polgárjog intézménye.³² Bevonását azért is fontosnak tartottam, mert egyetértek Bácskai Verának a tanulmány elején idézett véleményével, amely szerint a régi polgárság vizsgálatát a fejlettebb mezővárosok lakosságára is ki kell terjeszteni. Az elemzést két időmetszetre korlátoztam. A jelenleg rendelkezésemre álló források lehetőségei alapján Győrben az 1873-ra és 1890-re, Kassán és Szombathelyen az 1872. és 1884. évekre összeállított virilisek listáján vizsgáltam a régi polgárok, polgár családok jelenlétét.³³ Győrben a névvizsgálat alapján az 1873-as 40 főt tartalmazó listán 19 fő, az 1890-es 42 főt tartalmazó listán pedig 20 fő esetében feltételezem, hogy korábban polgárjoggal rendelkezett, illetve polgárjogú családból származik, ami mindkét esetben mintegy 47%-át jelenti a törvényhatósági bizottság virilis tagjainak. Kassán ugyanezt 1872-ben a 44 virilisből 28 főnél, 1884-ben az 51 főből pedig 18 fő esetében azonosítottam, vagyis eszerint a virilis képviselőknek az első időmetszetben közel 64%-a, a másodikban 35%-a volt saját maga vagy a családja polgárjogú 1848 előtt. E két, nagyjából azonos méretű jelentős regionális központban úgy látszik, a régi polgárság képviselői a dualizmus első éveiben – különösen Kassán – elég jelentős mértékben, Pestnél magasabb arányban jelentek meg a legnagyobb adófizetők soraiban. A következő évtizedben pedig úgy tűnik, hogy Győrben őrizték a pozícióikat, Kassán viszont az adatok nagyobb visszaesést jeleznek, a régi polgári családok aránya ahhoz közelített, amit Vörös Károly a főváros esetében tapasztalt. Szombathelyen Kassához hasonlóan a régi polgárság visszaszorulására utalnak az adatok a virilisek között, de itt mindkét szabad királyi városhoz képest eleve kisebb volt a részesedésük vizsgálataim szerint: 1872-ben a 38 fős listán szereplő személyek közül 12 főt, 1884-ben pedig már csak 8 főt tudtam azonosítani, ami az első időpontban nem egészen 32%-os, a másodikban pedig 21%-os arányt jelent.

Természetesen mindebből nagyon messzemenő következtetéseket még nem lehet levonni. A kutatást a továbbiakban egyrészt a képviselőtestület választott felére, a képviselők társadalmi-foglalkozási összetételére, másrészt természetesen további városokra

³² Szombathelyről lásd Tilcsik 2009.

³³ A virilisek listák forrásai Győr esetében: GYVL. IV. 1402. Győr thj. város tanácsának iratai, tanácsülési jegyzőkönyvek; Bana et al. (szerk.) 2011: 142–143. A polgárjogúak azonosításához Morvai 2009. Kassa esetében: *Kaschau-eperieser Kundschaftsblatt* 1872, n. 29. április 10; Potemra 1983: I. 420–421. A polgárok azonosításához a Polgárkönyv alapján készített saját adatbázist használtam. Szombathely esetében MNL VAML V.171.a. Szombathely város képviselőtestületének jegyzőkönyvei. A polgárok azonosításához Tilcsik György adatbázisára támaszkodhattam, aminek a rendelkezésemre bocsátását ezúton is hálásan köszönöm. Vörös Károlyhoz hasonlóan a legerjedtebb családnévvel (Nagy, Szabó, Horváth stb.) rendelkező képviselőket nem vettem figyelembe.

is ki kell terjeszteni. Ezek az adatok is megerősítik azonban, hogy a modern polgárság származásáról korábban kialakított kép mindenképpen felülvizsgálatra szorul. A már rendelkezésre álló egyéni, családi polgári pályákat vizsgáló kutatások azt egyértelműen igazolják, hogy a céhes polgári keretből is volt út a kapitalista vállalkozói szférába. Ahhoz, hogy érdemben megbecsüljük, ennek mekkora volt a gyakorisága, illetve, hogy országos szinten milyen arányban voltak jelen a régi polgári családok képviselői a dualizmus korabeli városi elitekben, még további részletes kutatásokra lesz szükség. Az azonban már most is erősen valószínű, hogy a rendi, illetve régi és az új polgárság közötti kontinuitás nemcsak az értékrend tekintetében jelentkezett, de a társadalom szövetében is erősebb lehetett, mint ahogy azt a korábbi szakirodalom feltételezte.

FORRÁSOK

Archív Mesta Košice (AMK)

Liber Neoconciuium. Supplementum H. III/2. Civ. 3.

Kassa város keblében létező lelkeknek összeírása. Zbierky. Súpisydomov, obyvatel'ov

Kassa város keblében található telkeknek összeírása. Zbierky. Súpisy domov, obyvatel'ov

Protocollum sessionum magistratualium, 1840-től *Tanácsülések Jegyzőkönyve*. Stredná manipulácia, Magistratny súd

Győr Megyei Jogú Város Levéltára (GyVL)

IV. B. 1402 Győr thj. város tanácsának iratai

Magyar Nemzeti Levéltár Vas Vármegyei Levéltára (MNL VAML)

V.171.a. Szombathely város képviselőtestületének jegyzőkönyvei

Bana József et al. (szerk.) 2011: *Győr a modellváltó város 1867–1918. Források a dualizmus kori Győr történetéből*. (Győri Tanulmányok. Tudományos Szemle 33.) Győr.

Morvai Gyula 2009: *Győri polgárkönyv II. 1743–1848 (1850–1859)*. Győr. (Digitális dokumentum) Győr Megyei Jogú Város Levéltára.

Abauj-Kassai Közlöny, 1872.

Kaschau-eperieser Kundschaftsblatt – Kassa-eperjesi értesítő, 1872.

HIVATKOZOTT IRODALOM

- Balázs Péter 1980: *Győr a feudalizmus bomlása és a polgári forradalom idején*. Budapest.
- Bácskai Vera 1989: *A vállalkozók előfutárai. Nagykereskedők a reformkori Pesten*. Budapest.
- Bácskai Vera 2006: A régi polgárságról. In: Kövér György (szerk.): *Zombékok. Középosztály és iskoláztatás Magyarországon a 19. sz. elejétől a 20. század közepéig. Társadalomtörténeti tanulmányok*. Budapest, 15–37.
- Bácskai Vera 2015: Család és történelem. In: F. Toma Katalin – Horváth J. András (szerk.): *Hat (bét) nemzedék – A Manno család története*. (Budapest történetének forrásai 12.) Budapest, 9–88.
- Benda Gyula 1991: A polgárosodás fogalmának történeti értelmezhetősége. *Századvég* (6.) 2–3. 169–176.
- Berecz Anita 2023: *Földesúri jobbágyok – Városi polgárok. Polgári öntudat és önkormányzat a 19. századi Egerben*. Budapest.
- Czoch Gábor 2009: „A városok szíverei”. *Tanulmányok Kassáról és a reformkori városokról*. Pozsony.
- Czoch Gábor 2011: Egy kutatás első tapasztalatai a magyarországi rendi polgárság társadalmi viszonyairól a 19. század első felében. Adatok a polgárság származáshelyéről. In: H. Németh István – Szívós Erika – Tóth Árpád (szerk.): *A város és társadalma. Tanulmányok Bácskai Vera tiszteletére*. Budapest, 153–163.
- Czoch Gábor 2014a: A rendi polgárság társadalmi összetételéről a 19. század első felében. In: Manhercz Orsolya (szerk.): *Historia Critica. Tanulmányok az Eötvös Loránd Tudományegyetem Bölcsészettudományi Karának Történeti Intézetéből*. Budapest, 181–185.
- Czoch Gábor 2014b: A rendi polgári normák megsértése az 1840-es években: a kassai polgárőrség mustrája körüli kihágások. *URBS Magyar Vároštörténeti Évkönyv* (9.) 9. 159–172.
- Czoch Gábor 2022a: The origins of the negative historical representations of burghers in Hungary. *Urban History* (49.) 3. 502–522. <https://doi.org/10.1017/S0963926821000286>
- Czoch Gábor 2022b: Gondolatok „A régi polgárságról”. In: Czoch Gábor – Sasfi Csaba – Tóth Árpád (szerk.): *A város örök. Tanulmányok Bácskai Vera emlékére*. Budapest, 132–146.
- Dobszay Tamás 2019: *A rendi országgyűlés utolsó évtizedei (1790–1848)*. Budapest.
- Eöry Gabriella 2021: Életutak a 19. századi Szegeden. Intergenerációs mobilitásvizsgálat egy történeti adatbázis segítségével. *Korall Társadalomtörténeti Folyóirat* (22.) 86. 240–255. <https://doi.org/10.52656/KORALL.2021.04.010>
- Gašpar, Ján – Blašková, Eleonóra – Mihóková, Mária 2014: *Lexikón Košičanov. 1848–1938*. I. diel. A–I. Košice.

- Gergely András 1985: A polgárosodó város társadalma. In: Farkas József (szerk.): *Szeged története*. II. kötet. Szeged, 484–512.
- Gyáni Gábor 1997: Polgárság és középosztály a diskurzusok tükrében. *Századvég*. Új folyam (2.) 7. tél, 30–46.
- Gyáni Gábor 2002: A polgárosodás történeti problémája. In: Gyáni Gábor: *Történezdiskurzusok*. Budapest, 98–115.
- Gyáni Gábor 2005: Vagyon és polgár, avagy a vagyonos polgár a történeti diskurzusban. In: Angi János – ifj. Barta János (szerk.): *Emlékkönyv Orosz István 70. születésnapjára*. Debrecen, 277–291.
- Gyáni Gábor 2011: Rendi polgárság, régi-új polgárság, pest-budai polgárok. In: Deák Ágnes – Völgyesi Orsolya (szerk.): *História mezején. A 19. század emlékezete. Tanulmányok Pajkossy Gábor tiszteletére*. Szeged, 35–43.
- Halmos Károly 1991: Polgár–polgárosodás–civilizáció–kultúra: A társadalomtörténet fontos kategóriáiról a 19–20. századi lexikonirodalom tükrében. *Századvég* (6.) 2–3. 131–166.
- Halmos Károly 1994: Magyarországi polgárosodás. Tallózás az 1988–1992 közötti történeti irodalomban. *Aetas* (9.) 3. 95–154.
- Halmos Károly 2006: Beszitzbürgertum Magyarországon. A virilizmus. In: Kövér György (szerk.): *Zsombékok. Középosztály és iskoláztatás Magyarországon a 19. sz. elejétől a 20. század közepéig. Társadalomtörténeti tanulmányok*. Budapest, 161–194.
- Kerekes György 1913: *A kassai kereskedők életéből harmadfélszázad 1687–1913*. Budapest.
- Klimkovics Elemér 1895: *A Kassai Takarékpénztár története 1844–1894*. Kassa.
- Kövé György 1997: Egy biedermeier cipster polgárcsalád életstratégiája. In: Németh Zsófia – Sasfi Csaba (szerk.): *Kőfallal, sárpalánkkal...* (Rendi társadalom–polgári társadalom 7.) Debrecen, 175–179.
- Kövé György 2002: Liedemann és Wahrmann. 19. századi kereskedő-bankár családi stratégiák. In: Kövé György: *A felhalmozás íve. Társadalom- és gazdaságtörténeti tanulmányok*. Budapest, 31–46.
- Lovas Enikő Amália 2001: Egy polgárcsalád karrierje a 19–20. századi Debrecenben. *Történeti Tanulmányok IX*. A Debreceni Egyetem Történelmi Intézetének kiadványa. Debrecen, 203–215.
- Mihóková, Mária 1984: *Hospodársky život v Košiciach v rokoch 1848–1918. Tematická bibliografia*. II. Košice.
- Potemra, Michal 1983: *Politický život v Košiciach v rokoch 1848–1900. Tematická bibliografia*. II. Košice.
- Sasfi Csaba 2021: A reformkori győri gimnázium szerepe a város lakosainak társadalmi mobilitásában. *Korall. Társadalomtörténeti Folyóirat* (22.) 86. 210–235.
<https://doi.org/10.52656/KORALL.2021.04.009>

- Sasfi Csaba 2022: Városi műveltség és a magyar polgári értelmiség forrásvidékei. Városi társadalom és iskolázottság a polgárosodás kezdeti időszakában Győr példáján. In: Czoch Gábor – Sasfi Csaba – Tóth Árpád (szerk.): *A város örök. Tanulmányok Bácskai Vera emlékére*. Budapest, 110–131.
- Tilcsik György 1999: Egy csizmadiamester karrierje a reformkori Szombathelyen. *Vasi honismereti és helytörténeti közlemények*. (26.) 1. 6–21.
- Tilcsik György 2009: *Szombathely kereskedelme és kereskedelmi jelentősége a 19. század első felében*. Szombathely.
- Tóth Árpád 2000: A megőrzött presztízs. Pozsony rendi polgársága a XIX. század első felében. In: Bódy Zsombor – Mátay Mónika – Tóth Árpád (szerk.): *A mesterség iskolája. Tanulmányok Bácskai Vera 70. születésnapjára*. Budapest, 151–175.
- Tóth Árpád 2005: *Önszerveződő polgárok. A pesti egyesületek társadalomtörténete a reformkorban*. Budapest.
- Tóth Árpád 2009: *Polgári stratégiák. Életutak, családi sorsok és társadalmi viszonyok Pozsonyban 1780 és 1848 között*. Pozsony.
- Tóth Árpád 2021: Az alkalmazkodás irányjai a késő rendi társadalomban: a német evangélikus polgárság mobilitási készsége és gyakorlatai. *Korall. Társadalomtörténeti Folyóirat* (22.) 86. 185–209. <https://doi.org/10.52656/KORALL.2021.04.008>
- Tóth Árpád 2022: A Habermayer nemzetség társadalmi stratégiái. Kísérlet a prozopográfiai módszer alkalmazására a késő rendi társadalom vizsgálatában. In: Czoch Gábor – Sasfi Csaba – Tóth Árpád (szerk.): *A város örök. Tanulmányok Bácskai Vera emlékére*. Budapest, 81–109.
- Tóth Zoltán 1991: A rendi norma és a „keresztényen polgárisodás”. *Társadalomtörténeti esszé. Századvég* (6.) 2–3. 75–130.
- Tóth Zoltán 1997: „A magyar középosztály megteremtése”. *Jegyzetek néhány ismert társadalmi-politikai textus margójára. Századvég. Új folyam* (2.) 7. tél, 46–72.
- Ránki György: Die Entwicklung des ungarischen Bürgertums vom späten 18. zum frühen 20. Jahrhundert. In: Kocka, Jürgen (Hrs): *Bürgertum im 19. Jahrhundert. Deutschland im europäischen Vergleich*. Band 1. München, 247–265.
- Veliky János 1975: A helyi politikai vezetőrétég és a virilizmus kölcsönviszonya a Hajdú városokban a polgári forradalom után. *A Hajdúsági Múzeum Évkönyve* 2. 107–131.
- Vörös Károly 1979: *Budapest legnagyobb adófizetői 1873–1917*. Budapest.
- Vörös Károly 1980: A magyarországi társadalom (1790–1848). In: Mérei Gyula (főszerk.) – Vörös Károly (szerk.): *Magyarország története, 1790–1848*. (Magyarország története tíz kötetben 5.) 1. kötet. Budapest, 473–599.

THE OLD BOURGEOISIE IN THE AGE OF DUALISM. CONSIDERATIONS FOR FURTHER RESEARCH

by Gábor Czoch

Summary

The „old bourgeoisie”, i.e. the social group that could be considered bourgeois in economic and cultural terms before the revolution of 1848 – and thus not merely identifiable with the inhabitants of free royal towns with privileges – was portrayed in a rather negative light in earlier historiography. As a consequence of this negative image, the literature has emphasised the discontinuity between the old and the modern bourgeoisie of the dualist era. However, since the 1990s, Vera Bácskai, Gyula Benda, Gábor Gyáni and others have proposed in several research papers to revise the historiographical perception of the situation of the old bourgeoisie and its role in the capitalist transformation of the country, and have called for new empirical research to this end. Based on these suggestions, the present paper explores the possibilities for research on the social mobility of the old bourgeoisie and the problem of social continuity/discontinuity between the old and the modern bourgeoisie. According to this approach a comparison of the socio-political elite of each city before 1848 and during the dualism period at the individual, family, i.e. micro level, can lead to results, which the paper demonstrates by presenting some case studies.

Keywords: old middle class, modern middle class, dualism, urban history, 19th century Hungarian social history

Csíki Tamás

A „SZOKÁSSZERŰSÉG KÉNYSZERE” VAGY „SZAKSZERŰ KÖLCSÖNÖSSÉG.” ABAUJ MEGYEI CÉHES KÖZÖSSÉGEK A 19. SZÁZADBAN*

A magyarországi céhek kutatása hosszú ideig a privilégiumaikra, a kormányzati szabályozásra, valamint egy-egy ipari szakma – a helyi iparfejlődéssel összefüggő – bemutatására fókuszált, és a modernizáció-elméletet követte, mely szerint a 19. században válságba jutó és elzárkózó korporációk a tőkés ipar kibontakozását akadályozták. A társadalomtörténet, a kultúrtörténet, illetve a neoinstitucionalizmus, mely egy szélesebb, nemcsak a jogi és hatósági szabályozást, hanem a társadalmi gyakorlatokat és szokásokat, a hagyományokat, valamint az erkölcsi mintákat is magába foglaló intézményfogalmat alkotott meg,¹ további témákat és szempontokat kínál: a céhek, mint testületek hogyan konzerválták tagságuk rendies helyzetét, vagy milyen szerepük volt a munkamegosztáson alapuló foglalkozási csoportok megteremtésében? A korporációk miféle mobilitási lehetőséget kínáltak, illetve ezt a tagjaik hogyan használhatták fel egyéni stratégiáik megvalósítására? Lehetőség nyílik annak vizsgálatára is, hogy a céhek milyen normákat közvetítettek, hogyan szabályozták a mindennapi élet kereteit, valamint az inasok, a legények és a mesterek nem csak a munkaviszonyt magába foglaló kapcsolatait, és mindez miféle közösségi rítusokban, szimbolikus cselekvésekben, valamint a forrásokban megjelenő nyelvhasználatban fejeződött ki; és hogyan élt tovább az 1870-es, 1880-as években, az ipartársulattá alakulást követően. Kutatásom földrajzi területe Abauj vármegye, ami módot ad a céhek, valamint az eltérő jogállású városok (Kassa, Gönc, Abaujszántó és Szepsi) kapcsolatának vizsgálatára is. Ebben a tanulmányban e települések legnagyobb létszámú és legkedvezőbb forrásadottságú céheit, a csizmadia céheket választottam, ezért következtetéseim ezek tapasztalataira épülhetnek.

Bár a 18. század második felétől a Habsburg-abszolútizmus a céhes élet szabályozására és kontrollálására törekedett (például a korábbi kiváltságlevelek megújítását és egységesítését követelte), a mezővárosokban (és a falvakban) a földesúr joghatósága megmaradt. Az 1813-ban hozott rendelet szerint a jobbágy származású inasok felvételét, valamint a legények vándorlását a földesúrnak kellett engedélyeznie, és ha a vándorlást követően a legény „nem az urasága földjén akart a czéhbe lépni”, annak hozzájárulását is meg kellett

* A tanulmány az HUN_REN_DE – Néprajzi Kutatócsoportjának programjában készült.

¹ Kiwit-Voigt 1995: 117–147.

szereznie.² Ez azonban a gyakorlatban nem érvényesült, és a céhek – nemritkán a történeti jogaikat és az évszázados szokásokat hangoztatva – testületi kiváltságaik megerősítésére vagy újabbak szerzésére törekedtek. Az abaújszántói csizmadia céh 1798-ban a regéci kamarai uradalomnak járó vásárpénzt tagadta meg, mivel árusítási szint épített a mesterek számára, amit végül az úriszék jóváhagyott.³ A gönci csizmadiák a megválasztott városi bírókat ajándékokkal tisztelték meg, és arra kértek „teljes hatalmat”, hogy a törvényeik ellen vétőket szabadon megbüntethessék, valamint a kontárok munkáját (akár helybeliek, akár jövevények) elkobozhassák. 1822-ben a céhmester a szolgabíróhoz fordult, mivel az egyik legény a társait meglopta, és a céh „régí szokás szerint” a testi fenyítést kívánta alkalmazni (amibe a szolgabíró minden ellenvetés nélkül beleegyezett).⁴

Hogyan változott a 19. században a céhek tagjainak rendi, illetve a tevékenységforma által meghatározott társadalmi helyzete? A mezővárosokban 1848 előtt a céhes iparosok rendi állásuk szerint jobbágyok, zsellérek vagy nemesek voltak, de a történeti irodalomban megjelent a „mezővárosi parasztpolgár”, egyszerűen a „kisvárosi iparos” és a „régí polgár” elnevezés is.⁵ A terminológia sokszínűsége (vagy bizonytalansága) a rendi státusz, a foglalkozás és az életforma konfúziójából következhet, de a vizsgált abaúji városok sajátos társadalmi képletét sem hagyhatjuk figyelmen kívül. Göncön a késő rendi korszakban nőtt a jobbágyszolgáltatásokat megváltó exemptusok száma, és magas volt az armális és kuriális nemesek aránya is,⁶ akik a 19. század elején még communitással (például saját választott tisztviselőkkel és pecséthasználattal) rendelkeztek. A csizmadia céhben a 19. század első felében emelkedett és a 10-15%-ot is elérte a nemesek aránya, sőt 1850-ben az egyik atyamestert, Ns Kerekes Jánost Gönc főbírájának választották meg.⁷ Az abaújszántói és a szépsi testületben szintén magas volt a nemesek aránya, akik az előjárók között is helyet kaptak,⁸ a céhtagság mégis a különböző jogállású csoportok közötti határvonalakat bomlasztotta. Kassán a céhes iparosok polgári státusza változott a 18–19. század folyamán. A csizmadia céh 1730-as és 1735-ös szabályzata szerint a polgárjog a tagság feltétele volt, ami azzal egészült ki, hogy a mesterek házasságban éljenek, nem származhatnak jobbágy szülőktől, és a nemzetségüket bizonyosságlevéllel igazolják. A jelölteknek a polgártaxán kívül a céhládába 30 rajnai forintot, a céholtár karbantartására 6 forintot kellett fizetniük, és a mestertársak

² Eperjessy 1967: 55–56.

³ Bakonyi 1987: 12.

⁴ MNL BAZML IX.1.

⁵ Benda 1989: 133–160; Bácskai 2006: 17–20.

⁶ Egy 1800 körül készült összeírás 54 nemest, 190 szabadon költöző jobbágyot, 39 zsellért és 73 alszellért (házatlan zsellért), 25 napszámost, valamint 12 iparost és kereskedőt sorolt fel. (A nomenklatúrában a rendi kategóriák és a foglalkozási státuszra utaló elnevezések keverednek.) Szalipszki 2001: 91–110.

⁷ MNL BAZML IX.1.; Szalipszki 2001: 99.

⁸ 1787-ben Szántón 237, Szépsiben 160 nemes férfit írtak össze (a lakosok körülbelül 10%-a). Csorba (szerk.) 1993: 151–152; Rémiás 1999: 635.

költséges megvendéglése sem maradhatott el,⁹ ami arra utal, hogy az 1730-as években a vagyonos kézművesek válhattak céhtaggá. A polgárjogot kérelmezők nagy többsége (a szakmától függetlenül) a 18–19. század fordulóján is a szabad iparúzésre és a mesterré válásra hivatkozott,¹⁰ a csizmadiák 1835-ben megújított artikulusából viszont a polgárjog és a származás, mint a tagság feltétele már hiányzott, és a „polgár” változó jelentéstartalmát figyelhetjük meg:

„Ami a polgári dísz és ügyességet illeti, megkívántatik, hogy az ifjú felszabadulásakor úgy mesterségbeli gyarapodását, mint az írás, olvasás és számvetés gyakorlását az előjárók megpróbálván, azokban helyes ismereteit hitelesen bizonyítsa.”¹¹

Tehát a szakmai kvalitásokon kívül a műveltség alapelemeit is előírták a jelentkezők számára. Mit tudunk a céhtagok gazdasági tevékenységéről és a céhes iparúzés vajon kialakított-e egységes foglalkozási csoportot? A gönci csizmadiák 1813 és 1835 között az inasok szegődtetéséről jegyzőkönyvet vezettek, amiből kiderül, hogy a fiúk apja a képzésért 1-3 köből gabonát, tűzifát vagy egy-egy hordó bort fizetett, és az is előfordult, hogy a mesternek a 3-4 évig tartó inasidő alatt földet vagy szőlőt adtak használatra. Ns Pigai Gyuri három éven keresztül mestere szőlőjében dolgozott, vagy Ns Gadó Sámuel alcéhmester azzal a feltétellel szegődtette inasát, hogy bátyjának évente hat nap igás robotot kellett teljesítenie. (Voltak azonban olyan inasok is, rendszerint özvegyasszonyok vagy nincstelen családok fiai, akik a képzésért semmit sem fizettek, értük a kezességet és az ezzel járó 40 pengőforintot a mester vállalta.)¹² A szépsi csizmadiák céhmestere 1863-ban a kassai kereskedelmi kamarának írt levelében számolt be mesterségük helyzetéről, valamint a legények bérezéséről, és ott indokolta meg, hogy miért nem tudják a császári hadsereg számára alkalmas, jobb minőségű csizmákat elkészíteni:

„Czéhünk tagjai, mint Szepsi Város polgárok mesterségök folytatására nem áldozzák telljes idejüket, mert kereset módjuknak fele részét képezvén mesterségük üzlete, és így a legénybér, bár gyéribben vagy erősebben folyik is a mesterség, mindig ugyanaz. Azon mesterlegényeket, kiket egész évi tartamra szoktak felfogadni, a gazdasáznál is alkalmazták, például aratásnál, kapálásnál, ezért az évi fizetésük legnagyobb részét ellátásuk és ruházatuk képezvén, rendszeres szokásban lévő legénybért nállunk meghatározni nem lehet [...]

⁹ A mesterasztal négy tál ételből állt (két-két kappan konczokkal, szegyfő darabokkal; 10-10 font tehén- és disznópecsenye, egy fertály borjúpecsenye, egy kövér lúd, egy jó malac, négy tyúk; káposztás hús borsszemekkel, két lúd és két tyúk; valamint rés kása tejjel).

¹⁰ Czoch 2009: 127–128.

¹¹ MNL OL A 39. 1837–N.15730; A 72. 1735–N.115; C 25. N.1–7; AMK Cehalia I.Č.

¹² MNL BAZML IX.1.

A Városunkban lévő Csizmadia Mesterek sem magyar csizma, sem bagaria csizma, sem Halbstiefel¹³ készítésével nem foglalkoznak, hanem tisztán és kizárólag a Pór nép által viselni szokott legközségesebb csizma készítésével.¹⁴

A céhes mesterek tehát földműveléssel foglalkoztak, szőlőt termesztettek és bort termeltek, vagyoni differenciálódásukat ez határozta meg, a kézművesség esetenként az életpálya egy-egy szakaszára korlátozódott. Az inasok és a legények a gazda háztartásába tagolódtak, az agrármunkaerőt pótolták (a szepsi céh irataiban például „szegődött cselédként” szerepeltek), a mester és az inas kapcsolata, a szolgáltatások jellege nemegyszer az úrbéres viszonyra emlékeztet.

A vizsgált céhek a legények vándorlására, a mesterremek elkészítésére, a felvételi taxára, valamint a kontárokra vonatkozó előírásokkal a rekrutációt és a mobilitást kívánták szabályozni. Göncön az 1810-es évek elején a mesterek gyermekeinek másfél évig kellett vándorolniuk, másoknak három évig, az idegen (nem helybeli) legényeknek, ha a céh tagjává akartak válni, három esztendő a városban kellett eltölteniük. Az 1820-as években a feltételeket szigorították, mivel „annyira szaporodunk, hogy egymástól sem élhetünk”, így a mesterek fiainak immár két évet kellett vándorolniuk, az idegen ifjaknak pedig hat évet a céhtagok műhelyében dolgozniuk, és további három évet vándorolniuk, hogy „megpróbáltasson mind mesterségükre, mind erkölcsükre nézve, méltók-e a céhbe való felvételre”. (A fiatal mesterek segédet nem fogadhattak.)¹⁵ Kassán az idegen legények a vándorlást követően legalább egy év (a mesterév) elteltével válhattak a csizmadia céh tagjává, kivételes elbánsban a mesterek lányát vagy özvegyét feleségül kérők részesültek.¹⁶ Szepsiben az inasok az 1860-as években két forint, amennyiben a mesterek fiai voltak, egy forint „szegődési summát” fizettek (ami 1872-től, az ipartársulattá alakulás után, egységesen három forintra emelkedett).¹⁷ A mesterek fiai Göncön és Abaújszántón a céhfelvételekor fél taxát fizettek, hasonló kedvezményben azok részesültek, akik a mesterek lányát vették feleségül.¹⁸ Ezek a megkülönböztetések esetenként informális módon, például a mesterremek elbírálásánál is érvényesültek. Kassán Lukáts József mindhárom remekét szavazattöbbséggel alkalmatlannak minősítették, ennek ellenére azonnal felvették, tekintettel arra, hogy az egyik mester lányát vette feleségül, és már gyermekük is született.¹⁹

¹³ Félmagas csizma.

¹⁴ Rémiás 1999: 633.

¹⁵ MNL BAZML IX.1.

¹⁶ AMK Cehalia I.Č.

¹⁷ Rémiás 1999: 635.

¹⁸ MNL BAZML IX.1; Bakonyi 1987: 27.

¹⁹ Lukátsnak 10 forintot kellett fizetnie, amit jótékonyági célokra fordítottak. AMK Cehalia I.Č.

Ezek a szabályok azonban az 1830-as és 1840-es években már nem valósultak meg következetesen. Göncön a jelentkezők közül többen a „szegény állapotukra” hivatkozva kértek és kaptak haladékot a felvételi taxa és az árulószinben kapott árulólhely bérének fizetésére, valamint a költséges mesterremek elkészítésére. (Ők korábban feltehetően kontárként dolgoztak, számukra a céhtagság az integrációt, a munkavégzéssel járó társadalmi státuszt és megbecsültséget jelentette.)²⁰ Kassán Bátori Dánielnek, egészségügyi állapota miatt, a „törvényesen” előírt három pár műremek helyett csupán egy pár csizmát kellett elkészítenie, más esetben a rossznak vagy hibásnak minősített remek ellenére válhattak az iparúzők céhtaggá.²¹ A kassai csizmadiákat az 1850-es években leggyakrabban a kontárkérdés foglalkoztatta, mivel a mesterek a kontárokat bízták meg nagy számban, vagyis a bérmunkaviszonynak a korporatív értékrenddel és hagyományokkal ütköző formája alakult ki. (A céh előjárói ezt tiltani próbálták, és arról határoztak, hogy a kontárokat, mint segédeket mindenki köteles a műhelyébe fogadni.)²²

A szepsi céh 1861-ben a tagság, illetve a felvétel kérdésében a vargákkal került konfliktusba. Az izraelita Fried Leopold, helyi suszter ugyanis „minden eddigi szokás ellenére” a varga céhbe lépett, ezért a csizmadiák, akik között állításuk szerint már hét cipész dolgozott, a városi tanácshoz fordultak, és a konkurensnek fizetett, egészen magas taxa (10 osztrák értékű forint) megtérítését követelték. Az előjáróság és a főszolgabíró a csizmadiáknak adott igazat, a vargákat pedig az efféle „törvényteleniségektől” eltiltotta.²³

A szepsi csizmadiák 1855 és 1885 között a szegődöttetett és a szabaduló inasok születési helyét is feljegyezték, amiből a vándorlásra, illetve a földrajzi mobilitásra következtethetünk.²⁴ A három évtized alatt az inasok 46%-a (114 fő) volt helyi születésű, 21%-uk (52 fő) Abaújban, 32%-uk (81 fő) a szomszédos vármegyékben született,²⁵ és csupán 1%-uk (3 fő) származott távolabbi megyékből.²⁶ A nem helyi születésű inasok nagy

²⁰ Menyhárt Sándor például 1862-ben fordult az előjárókhöz: „Szíveskednének tekintetbe venni szegény állapotomat, melyet tekintetbe vette a céh ennek előtte is néhány évvel és lefizettem a céh pénztáriba 4 új forintokat [...] Ha vonakodnék vagy mostani kötelességeimnek megfelelni nem akarnék, azon említett lefizetések megsemmisülnek, és én mint kontárnak tekintendem, annak utána hatalmat adok a céh előjáróinak, hogy mindenkor a maga törvénye és hatalma szerint, nálam ha munka találtatik, teljes ereje legyen azokat elfoglaltatni.” MNL BAZML IX.1. A társas kapcsolatokra hivatkozott Pozman József, aki 1878-ban (30 évesen) kérte felvételét a szepsi csizmadia ipartársulatba: „Tapasztalván azt, hogy az emberi életbe legfőbb kellék a társas élet, tanonci évejimet ezen társulat óltalma alatt végeztem, úgy segédi pájámot, kilencz éveket, az katonai rendes három éveket kiszolgáltam, most már ezen kisebb társaságtól ezen tisztelt nagy társaság tagjává óhajtanék lenni.” Rémiás 1999: 636.

²¹ Az egyik jelölt például a csizmát sarokráma nélkül készítette el, ami „magyar munkához nem illő”. AMK Cehalia I.Č.

²² AMK Cehalia I.Č.

²³ Rémiás 1999: 633.

²⁴ A három évtized alatt összesen 311 inas szerepel a nyilvántartásban, a születési helyét 250 főnek tüntették fel.

²⁵ Borsod, Gömör, Sáros, Torna és Zemplén.

²⁶ Külső-Szolnok, Pest-Pilis-Solt-Kiskun és Ung.

többsége falvakból jött Szepsibe szakmát tanulni, a mezővárosokban születettek aránya mindössze 6% (16 fő).²⁷

A csizmadia céhek a szakma zártságára törekedtek, ennek egyik eszköze a mesterség családi öröklődésének támogatása volt, ami a vizsgált településeken csizmadiadinasztiai kialakulásához vezetett. (A céhmester nemritkán a fia szakmai önállóságát felügyelte.) Ösztönözték az endogám házasságokat is, vagyis a céhek ebben az értelemben a társadalom rendies szerveződését erősítették. A testületek ugyanakkor a falusi, jobbágyparaszti vagy zsellércsaládokból származó fiúk számára, még ha nem is váltak valamennyien mesterré, a földrajzi és a horizontális mobilitás lehetőségét kínálták.²⁸

A csizmadia céhek a heti és az országos vásárokon történő árusítást ugyancsak aprólékosan szabályozták. A korporációk nemcsak a saját, hanem – rendszerint a viszonyosság alapján – más abaúji, valamint Zemplén, Gömör, Borsod és Sáros megyei városokban is árusítóhelyekkel rendelkeztek,²⁹ az árusítás térbeli rendje (a vásárokon hol kaptak helyet) a céhek presztízsrangsorát fejezte ki. A mesterek az árusítást rendszerint egyszerre kezdhették meg, tilos volt a társak portékájának ócsárolása, valamint a vásárlók megszólítása, Abaújszántón a vevőket csábítgató egyik mesterasszonyt az árulószínből tiltották ki. A vásári árusítóhelyek kiosztása nyílhúzással történt (azok, akik valamilyen vétséget követtek el, a legutolsó helyen állíthatták fel a sátrukat), a céhek székhelyén felépített árulószínekben viszont, melyek a közösségi élet legfontosabb terei voltak, a legjobb helyeket az előljárók és az idősebb mesterek kapták meg.³⁰

A szigorú szabályokat ezúttal sem tartották be következetesen. Szakáll János és Szaniszló János szepesi csizmadiák 1881-ben (már az ipartársulattá alakulást követően) a kassai országos vásáron Gergely János alelnök sátrát, amelyet a nyílhúzás után az őt megillető helyen állított fel, összedöntötték, Gergelyt hevesen szidalmazták, majd hoztatték: „mit nekünk a törvény, hunczut még az is, akik a törvényeket megtartják.”³¹

²⁷ Rémiás 1999: 639–641. adatai alapján.

²⁸ A családokra vagy háztartásokra fókuszáló kutatások az ezzel ellentétes irányú migrációt is példázhatják. Az 1817-ben született és megözvegyült gönci csizmadia, Orosz János a közeli faluba, Baskóra költözött, ahol 1865-ben feleségül vette a korábban kétszer megesett, az 1857-es népszámlálásban napszámosként szereplő, majd a házasságkötéskor a családi birtok felét öröklő Abrankó Máriát. Török 1981: 418.

²⁹ A szepesi csizmadiák például Jászó, Kassa, Alsó-Mecenzéf, Nagyida, Enyiczke, Gönc, Felsővadász, Forró, Szikszó (Abaúj megye), Nagymihály, Gálszécs, Sátoraljaújhely, Tállya, Bodrogkeresztúr, Tokaj (Zemplén megye), valamint Szendrő, Rozsnyó és Eperjes vásárait látogatták, ami Szepesi 18. század eleji piacközpont szerepének elvesztését és a vásároshelyek közé kerülését ellensúlyozta. Hasonló változás következett be Göncön és Abaújszántón (mindhárom település a Lengyelországba vezető kereskedelmi utak mentén helyezkedett el), Kassa piacközponti szerepe viszont megerősödött, melynek tiszta és megosztott vonzáskörzetéhez 1828-ban 163 000 fő tartozott. (A kassai csizmadiák híre az 1830-as években Fényes Elekhez is eljutott, szerinte a városban „sok a csizmadia, akik becses kordovány csizmáikkal Debrecenbe is lejárnak”). Rémiás 1999: 628–630; Orosz 1985: 5–14; Bácskai–Nagy 1984: 45, 81; Fényes 1851: II. 183–185.

³⁰ MNL BAZML IX.1; Bakonyi 1987: 28–33.

³¹ Rémiás 1999: 634.

Kassán 1863-ban Halapi Ferenc a céhtársai ellen tett panaszt: Koón István, Kaler János és Millerné asszony a heti vásáron szepsi és jászói csizmákat árultak olyan alacsony áron, melyen még az alapanyagot sem lehet beszerezni. Az előjáróság állásfoglalása szerint a kassai csizmák minősége (az anyaguk és a rájuk fordított munka) eltér az említett városokban készített csizmákétól, és a vásárlók megtévesztésével (a csizmákat kassai terméként kínálták) „az egész céh becsületén esett csorba”. Ezért a céh tagjainak megtiltották, hogy más városokból származó csizmákat árussítsanak, ami ellen Koón István „túl kíméletlen modorral” tiltakozott.³²

A piaci árusítást a közösségek kulturális hagyományai és társadalmi viszonylatai határozták meg. A mesterek a vásárokon a céheket képviselték, áruik nem a saját tudásukat, hanem a testület szakmai kvalitásait minősítették. Az előírt vásári magatartás és a nyílhúzás a versengést kívánta megakadályozni, és a céhtagok egyenlőségét szimbolizálta,³³ az árulószínen kiosztott helyek az anciennitást, a tisztségviselés és a megbecsültség hierarchiáját fejezték ki. A két szepsi mester ezekkel a kulturális tradíciókkal (miként maguk fogalmazták, a céh „törvényeivel”) szemben lázadt fel, és a kassai eset szintén a szabályok fellazulásáról, illetve a fogyasztói igények és csoportok differenciálódásáról és a kereslet (a piac) igényeire való alkalmazkodásról tanúskodik.

A segélyezés és a jótékonykodás a céhek mindennapi tevékenységei közé tartozott. A gönci ifjú csizmadia társulat 1812-ben kiadott és 1835-ben megerősített rendtartása szerint a megbetegedett legényt két hétig a mesternek kellett étellel és itallal ellátnia, és súlyosabb betegség esetén róla gondoskodnia (amennyiben a legény meghalt, a ruhája és a szerszámai a céhre maradtak). A kassai céh az 1850-es években ágyalapítványt tett a szegényebb inasok kórházi ápolásának biztosítására. A testületek az idős és munkaképtelen mestereknek és az elhunytak feleségeinek segélyt nyújtottak (vagy az adósságaikat engedték el), ezáltal a pauperizációjukat (a kiilleszkedést) akadályozták, tehát abban az időszakban, amikor az állami és a városi szociális ellátás intézményei hiányoztak, a primer szociabilitást éltették tovább.³⁴ A segélyezés hitelnyújtással egészült ki. Kassán 1853-ban az egyik megkárosodott mester 20 pengőforintot kapott, és mivel nem volt munkája, az adóssága felét elengedték. Göncön és Abaújszántón az 1850-es években ugyancsak tőkealapok tették lehetővé a kölcsönzést, aminek a fedezetéül a föld- vagy a szőlőingatlan szolgált.³⁵

³² Koónt 20 osztrák értékű forintra büntették meg, és hat pár csizmát koboztak el tőle, amit a szegények számára ajánlottak fel. AMK Cehalia I.Č.

³³ A normakövetés az egyik idős abaújszántói csizmadia visszaemlékezésében is szembetűnik: „Én soha nem törekedtem arra, hogy az árukészletemmel a vásárokon konkurenciát csináljak valamelyik mesternek. Aki jónak látta a csizmámat megvenni, megvásárolta, és én elégedett voltam.” Idézi Bakonyi 1987: 61.

³⁴ Castel 1998: 106–107, 205.

³⁵ MNL BAZML IX.1; AMK Cehalia I.Č; Bakonyi 1987: 18, 33–34, 45.

A jótékonykodás nem csak a korporációk saját tagjaira vagy a kölcsönösség alapján az Abaújban és a szomszédos megyékben működő céhek tagságára terjedt ki,³⁶ a szépsi csizmadia céh az 1839 és 1872 között nyújtott „könyöradományokról” tételes kimutatást vezetett. Összesen 93 esetet jegyeztek fel, legtöbbször kolduló szerzeteseket, templomi kéregetőket, a helyi ispotály szegényeit, valamint tűzkárosultakat támogattak (tehát a keresztény könyörületesség hagyománya élt tovább), de „régí szokás szerint” a csizmadia ifjúságot is segítették.³⁷ Valamennyi céh, vallási kötődésének kifejezéséeként, rendszeres adományokban részesítette az egyházakat, a templomok felújítását támogatta, a kassai mesterek ezenkívül a helyi magyar színház megteremtéséhez 60 forinttal, a bukovinai magyarok segélyalapjához 50 krajcárral járultak hozzá.³⁸

A területi szolidaritás a generációról generációra öröklődő rítusokban is kifejeződött. A céhek tagjai a temetési szertartásokon közösen vettek részt, a legényeket arra kötelezték, hogy a mester hozzátartozóinak végtisztességén is jelenjenek meg, aki ezt elmulasztotta, szigorú büntetést kapott. Ezek az előírások Göncön 1822-ben a többségben lévő református és a katolikus csizmadiák konfliktusához, sőt a céh kettészakadásához vezettek, az előjáróság a „barátságos szeretetre és egyezsére” mint az atyák által képviselt értékrendre hivatkozott, és a megegyezést sürgette.³⁹

A királyi rendeletek a 18. század végétől a céhekben dolgozó iparosoktól elvárt, sőt kötelező viselkedésmódokat határoztak meg, és a korporációk évszázados szokásait vagy a még élő középkorias társadalmi attitűdjeit kívánták felszámolni. Az 1813-as rendelet például kiemelte, hogy az inasok és a legények éjjelenként ne csavarogjanak, szorgalmasak és engedelmesek legyenek (tilos korhely hétfőt tartani és más dologtevő napokon a munkát kerülni), a mesterek viszont mint „jó háziatyák” és tanítók a vallásnak, az erkölcsös magaviseletnek és a mesterségnek fundamentumaira oktassák őket.⁴⁰ A rendelet megtiltotta a legények avatásakor szokásos (a mértéktelen italozásra módot adó) társopoharat, továbbá az ifjú mesterek házasságra kötelezését, de azt is leszögezte, hogy a céhek nem tekinthetik „becstelennek” a törvénytelen házasságból származókat, azokat, akiknek a felesége házasságtörés gyanújába keveredett, vagy akiknek a szüleit perbe fogták, valamint azokat sem, akik macskát vagy kutyát ütöttek agyon, akik „valamely

³⁶ Az abaújszántói csizmadiák például az 1869-ben pusztító tűzvész után kértek segítséget a miskolci, kassai, sátoraljaújhelyi, rimaszombati és gönci társaiktól, majd támogatták 1878-ban az árvíz sújtotta miskolci csizmadiákat. Bakonyi 1986: 145–146.

³⁷ Rémiás 1999: 641–644.

³⁸ *Vasárnapi Újság* 1866. április 29. 205–206; *Sárospataki Lapok* 1884. június 23. 434–435; Bakonyi 1987: 29–30.

³⁹ MNL BAZML IX.1.

⁴⁰ A szabályozás azt a „haszontalan vélekedést” is fel akarta számolni, miszerint az „uraságoknál” inasként szolgálók nem válhatnak mesteremberré.

döghöz hozzányúltak”, és akik hóhérral vagy kutyapécérrel beszélgettek, utaztak és italoztak, vagy akár csak a temetésükön részt vettek.⁴¹

A vizsgált céhek 19. századi artikulusai ugyancsak meghatározták az erkölcsös viselkedés szabályait. A gönci csizmadialeányek vasárnap és ünnepnapokon kötelesek voltak a reggeli és a délutáni istentiszteleteken részt venni, valamint a céh rendezvényein és a köztereken tiszta és rendes öltözetben megjelenni. A mestereket tilos volt „étel vagy ital dolgában” megszólalni, valamint a céh ügyeit „úton-útfélen” kibeszélni, de azokat a legényeket is megbüntették, akik egymás becsületét tettel vagy szóval megsértették, például egymást huncutnak nevezték („meghunczutolták”).⁴²

A gönci csizmadiák ezeket a normatív szabályokat 1811-ben, az ifjak „feslettségét és erkölcstelenségét” tapasztalván, továbbiakkal egészítették ki. Tilos volt a céh asztalát ökölrel verni vagy mindkét könyökkel ráfeküdni, ha valaki a bort a korsóból elöntözte, a kár kétszeresét kellett megtérítenie.⁴³ Kassán 1854-ben Magyar György remeklési kérelmét utasították vissza, mivel az előjáróit és atyamesterét „gyalázatos szavakkal illette”.⁴⁴ Abaújszántón 1872-ben az egyik segéd szattyanbőrt és szerszámokat lopott, ezért a szakma tanulásától eltiltották, K. I.-t néhány évvel később a társulat közgyűlése azért dorgálta meg, mert a tokaji vásárról hazafelé jövet „illetlen és vétkes káromlást” követett el.⁴⁵

A szántói csizmadiák 1885-ben újabb fegyelmi ügyet tárgyaltak, amiből a büntetés és a megbocsátás rítusait ismerhetjük meg. Tóth Györgyöt, az atyamesteri hivatal bejáróját⁴⁶ a mesterek tartozásainak beszédével bízták meg, aki ezt megtagadta, és az elnök levelét „firkának” minősítette, majd hozzáfűzte, inkább „a városban szaladgáló kutyáknak parancsoljon”. A közgyűlés szigorúan reagált:

„Ha a régebbi céhrendszer állana, tagjai sorából törölné a mestert, de a társulat ilyen hatalommal nem rendelkezik, ezért egyszerűen megveti, és a vásárokon egy évig a legvégén árulhat.” Tóth többször eredménytelenül fellebbezett, majd a főszolgabíróhoz fordult, végül a társaitól alázatosan kérte büntetése felfüggesztését („ígérem, hogy ezután úgy fogom magam viselni, amint illik”), akik nagylelkűen megbocsátottak: „Ha e meghunyászkodási módon kérelmezett volna, a tagok előbb lettek volna méltánylással [...] Köszönje a maga önfejűségének, hogy ilyenképpen meghurcoltatott, amely nem a Társulat, mint erkölcsi

⁴¹ Kassics 1835: 100, 107–109, 118, 129–130.

⁴² MNL BAZML IX.1. Az 1862-ben kiadott nyelvszótár szerint a „huncut” szó becstelentető gúnynév, jelentése: gazember, akasztófára való, „szelídebb” értelemben: kópé, dévaj. (A szótárírók szerint a kifejezésnek nemcsak írásban, hanem a „nemesebb társalgási beszédben” sincs helye.) Czuczor–Fogarasi 1864: 1738.

⁴³ MNL BAZML IX.1.

⁴⁴ AMK Cehalia I.Č.

⁴⁵ Bakonyi 1987: 20–21, 27–28.

⁴⁶ A gyűlések összehívója.

szervezet szégyene, de a maga megátalkodottsága és dölyfösségének a befolyása. Egyébiránt a régi helyét visszaadja a közgyűlés azon feltétel mellett, ha minden tagtárrsal kezét fog és mindenkit megkérend.”⁴⁷

A Habsburg-kormányzat a normaként megalkotott céhszabályzatokkal az iparűzést akarta ellenőrizni, és világos ideológiai és erkölcsi értékrendet közvetített: a munkafegyelmet, a szorgalmat, a tisztaságot, a mértékletességet és az engedelmisséget, a mesterek és a segédek kapcsolatát pedig – bár a paternalizmus keretei között – szabályozottabb, kölcsönös jogokat és kötelezettségeket tartalmazó munkaviszonnyá kívánta alakítani.⁴⁸ A „társadalmi fegyelmzés” hatalmi célkitűzései az inasok és a segédek, valamint a mesterek között is a civilizált (polgári) viselkedéskultúra, mentalitás és társas kapcsolatok meghonosításának szándékával egészültek ki.⁴⁹ A vizsgált abaúji céhek a saját hatáskörükben alkotott szabályokkal, a büntetések és tilalmak rendszerével ezeknek a normáknak az internalizálására törekedtek, ami a testületi becsület és morál, valamint a merev, tekintélyelvű struktúrájuk védelmével fonódott össze.

ÖSSZEGZÉS

Hajnal István, aki a tanulmány címében idézett kifejezéseket használta, a középkori városi kézművességet idealizálva úgy fogalmazott, hogy az antikvitást követően „bámulatos munkaszervezetté alakult a polgárság, az egyes rétegek, céhek a finom részletek szakszerű feldolgozásával foglalkoznak, ami másként nem lehetséges, mint a személyi teljesítmény önálló érvényesülésének biztosításával”.⁵⁰ A 18–19. századi Magyarországon viszont

„a céh már nem a szakmunkának nevelő és társadalmiasan szabályozó üzeme, és a mester már nem végez igazi alkotómunkát, hanem átlagárut hordat a piacra. A céhes mestereknek nincs szakértő tekintélyük, megszorodnak a céhen kívüli kontárok, nem azért, mert a céh nehezen vesz fel új mestereket, hanem azért, mert a kézműves nem látja hasznát a díjakkal járó céhtagságnak.”⁵¹

⁴⁷ Bakonyi 1986: 147; Bakonyi 1987: 30–31.

⁴⁸ Az abaújszántói céh 1818-ban megerősített artikulusai például arról rendelkeztek, hogy a legények a mesterüket a felmondási időn belül (14 nap) elhagyhatják, büntetést csak a céh komisszáriusának jelenlétében szabhatnak ki rájuk, és az értelmesebbek magasabb bért kaphatnak. A legényeknek viszont tilos a „megkívándó” bérről összebeszélniük vagy önálló szövetséget (egyletet) alakítaniuk. MNL OL R 276. 1818. N. 262.

⁴⁹ Vö. Oestreich 1968: 329–347.

⁵⁰ Hajnal 1936: 75, 102–103.

⁵¹ Hajnal 1942: 176–177.

Kósa János 1942-ben szintén kritikusan írt a magyarországi céhek válságáról: az ipar fejlődését a 18. században már akadályozták,

„néhány jómódú, családi kapcsolatok által összefűzött mester érdekszövetkezete volt mind-egyik, akik arra törekedtek, hogy a helység piacán egyedül uralkodjanak [...] Szűklátóköri, kicsinyes marakodások, egyházi ünnepek alkalmából való felvonulások, lövészegyletesdi játékok töltötték ki az életüket [...] A mezővárosokban és a falvakban nagyobb tér nyílt meg a kontárok előtt, hiszen a szegény kis céhek nem rendelkezettek akkora hatalommal, hogy a monopóliumaikat érvényesíteni tudták volna.”⁵²

Ungár László 1942-ben a polgári osztály kialakulását vizsgálta, és úgy vélte, hogy a céhek a 19. század első felében elvesztették gazdasági (termelő és árueelosztó) szerepüket, és az új, vállalkozószellemű, tőkeerős és hitelképes kereskedő polgárság a városi kézművesek hagyományos csoportját „szétporlasztotta”.

„A rendi társadalom jogi szerkezetével legbensőbb kapcsolatot tartó céhpolgárságot” végül az 1848 utáni kormányzati rendelkezések számolták fel,⁵³ és ezzel a kispolgárság történeti folytonossága megszűnt: „A céhiparosok nagy része vagy visszaszüllyedt a mezőgazdasággal foglalkozó népesség körébe, vagy volt legényeivel együtt elkeveredett a gyáripari munkások akkor még gyér sorai közé.”⁵⁴

Az 1940-es évek elején készült tanulmányok a 19. századi céhes polgárságot a rendiség és a kialakuló osztálytársadalom dichotómiájában helyezték el, és a megítélésük, akár a szakszerűséget és az üzemszerűséget megvalósító középkori korporációkkal, akár a reformkori új típusú polgárokkal történő összehasonlítás alapján, valamint az iparosodás akadályozása, a társadalmi elzárkózás, a privilégiumaik őrzése vagy az önző egyéni érdekek érvényesítése miatt, egészen negatív hangvételűvé vált.

Ez a historiográfiai hagyomány számunkra nem alkalmazható következetesen, a megfigyelt jelenségeket inkább a lokális kontextusban érvényesülő korporatív hagyományok, az egyéni és a családi stratégiák, illetve a normák és a gyakorlat egységében lehet értelmezni. Bár a vizsgált céhek létszámáról nincsenek pontos adataink (a bőripari szakmákban, illetve a csizmadiák körében volt a legmagasabb a céhes iparúzó aránya),⁵⁵ az azonban bizonyos,

⁵² Kósa 1942: 369–370.

⁵³ Az 1859-ben elfogadott iparrendtartás a céheket megfosztotta a szakmai minősítés jogától, illetve a céhen kívüli mestereknek szabad iparúzást biztosított. Dóka 1979: 190–191.

⁵⁴ Ungár 1942: 313–314, 327–328.

⁵⁵ Faragó 2003: 95–99.

hogyan a 19. század első felében a tagok száma emelkedett.⁵⁶ A testületek az Abaújra és a szomszédos megyékre kiterjedő regionális piac igényeit látták el, a háztartásszerkezet és a családciklusok szerint változó munkaerő-szükségletet biztosították, valamint a falvakból származók számára, hosszú és kontrolált életszakaszt követően, a városi (mezővárosi) integrálódást és ezzel a jogkiterjesztést kínálták.

A 16. és 17. században alakult csizmadia céhek, melyek a választott városokban a legrégebbi, történeti korszakokon átívelő csoportalakulások voltak, a 19. században is ragaszkodtak kiváltságaikhoz, régi normákat, szokásokat és rítusokat őriztek meg, ezáltal a csoport-identitást erősítették, és a csoport szerveződésének rendjét szimbolizálták. Az atyamester háztartásában dolgozó, neki személyében is alárendelt inas önállósodásának folyamatát például, ami a rendies csoportthatárok átlépését jelentette, átmeneti és beavatási rítusok tagolták: előbb a legényekkel elfogyasztott társposhár, majd a mesterasztal, vagyis a közös (egy asztalnál történő) étkezés, ami a velük való egyenlőséget fejezte ki. Vagy a „*communitas et fraternitas*” eszményét a 19. századi céhíratok archaizáló nyelvhasználata is megőrizte. (Aki a céh törvényeit megszegi, az „megbüntetődik, így megmarad a barátságos szeretet és egyezés közöttünk, és még a mi maradékaink között is, [miképpen] egy barátságban éltek az mi Atyáink már Szekulumoktól fogva”).⁵⁷ Ám a mindennapok gyakorlata a normaszegésről, a rendies kötöttségek és hierarchiák elutasításáról és az ebből következő konfliktusokról, egyezkedésekről és alkukról tanúskodott.⁵⁸

A csizmadia céhek az 1872-ben elfogadott, az iparúzés és a társulás szabadságát megfogalmazó ipartörvény után ipartársulatokká alakultak,⁵⁹ melyek továbbra is népes tagsággal rendelkeztek.⁶⁰ Hitelt nyújtottak a munka nélkül maradt mestereknek, segélyezték a rászoruló társaikat, temetkezési egyleteket alakítottak, miközben a társulati élet vallásos formáit őrizték meg, és továbbra is „múltatók” ellenőrizték a termékek minőségét. Az érdekképviselő, az öngondoskodás és a karitás tehát a korporatív hagyományok folytonosságára épült.

⁵⁶ Kassán 1828-ban 59 csizmadiamestert írtak össze (az iparúzők 13%-a), majd 1841-ben 57 mestert, 55 legényt és 54 inast. Eperjessy 1988: 367–373. (Benda Gyula az összeírás torzításaira hívta fel a figyelmet. Benda 2008: 330.)

⁵⁷ MNL BAZML IX.1.

⁵⁸ Revel 1996: 226. (A szerző Simona Ceruttinak a 17–18. századi torinói céhekről írt munkájára utalt.)

⁵⁹ Gorove István, ipar- és kereskedelemügyi miniszter a törvényjavaslat indoklásában azt emelte ki, hogy középkori kiváltságokon, törvényhatósági és testületi végzéseken, valamint helybeli szokásokon alapul az ipar gyakorlása, mely „vidékenként akként különbözött, amint az illető vidék és czéh politikai tekintetek segítségével, kisebb vagy nagyobb kedvezményeket bírt a hatalomnál kieszközölni [...] Az iparos élet ezen századig terjedő szakaszát jellemzi az előjog, a verseny kizárása, a munkás osztály hűbérszerű függése.” *Képviselőházi irományok*. 1869. II. kötet. 37–40.

⁶⁰ Kassán 1890-ben 51, Szepsiben 81, Göncön 45 és Abaújszántón 62 csizmadiát írtak össze (a cipészek száma ebben a sorrendben: 146, 8, 12 és 25 fő). A városiasodás, a városi viselet átalakulása (a cipők terjedése) tehát csupán Kassán vezetett a két szakma arányának változásához. Az 1890-es címjegyzék szerint a kassai csizmadiák negyede a Fő utcát keresztező Szepsi úton lakott, ami az (egykori) lakóhelyi tömörülésre utal. (A cipészeknél hasonló települési szegregáció nem volt.) Jekelfalussy (szerk.) 1892: 276, 303, 315, 366, 383, 412, 423, 480.

FORRÁSOK

Archív Mesta Košice (AMK)

Cehalia I. Č. A Kassai Csizmadia Céh iratai

Magyar Nemzeti Levéltár Borsod-Abaúj-Zemplén Vármegyei Levéltára (MNL BAZML)

IX.1. A Gönci Csizmadia Céh és Ipartársulat iratai, 1644–1932

Magyar Nemzeti Levéltár Országos Levéltára (MNL OL)

A 39. Magyar Kancelláriai Levéltár – Acta generalia

A 72. Magyar Kancelláriai Levéltár – Privilegia coehalia

C 25. Helytartótanácsi Levéltár – Acta mechanica

R 276. 1526 utáni gyűjtemény

Képviselőházi irományok, 1869. II. kötet.

Sárospataki Lapok, 1884.

Vasárnapi Újság, 1866.

HIVATKOZOTT IRODALOM

Bácskai Vera 2006: A régi polgárságról. In: Kövér György (szerk.): *Zombékok*. Középosztályok és iskoláztatás Magyarországon. Budapest, 15–37.

Bácskai Vera – Nagy Lajos 1984: *Piackörzetek, piacközpontok és városok Magyarországon 1828-ban*. Budapest.

Bakonyi Béla 1986: Adatok az abaujszántói csizmadiaipar múltjához. *A Herman Ottó Múzeum Évkönyve*. (24.) 139–151.

Bakonyi Béla 1987: *Az Abaujszántói Csizmadia Ipartársulat 200 éves múltja*. Abaujszántó.

Benda Gyula 1989: A lakásfelszereltség változásai Keszthelyen, 1790–1848. In: Novák László – Selmeczi László (szerk.): *Építészet az Alföldön II*. Nagykőrös, 133–160.

Benda Gyula 2008: *Zsellérből polgár. Keszthely társadalma, 1740–1849*. Budapest.

Castel, Robert 1998: *A szociális kérdés alakváltozásai*. Budapest.

Czoch Gábor 2009: „A városok szíverei.” *Tanulmányok Kassáról és a reformkori városokról*. Budapest.

Czuczor Gergely – Fogarasi János 1864: *A magyar nyelv szótára*. II. kötet. Pest.

Csorba Csaba (szerk.) 1993: *Abauj-Torna vármegye katonai leírása (1780-as évek)*. Miskolc.

Dóka Klára 1979: *A pest-budai céhes ipar válsága (1840–1872)*. Budapest.

Eperjessy Géza 1967: *Mezővárosi és falusi céhek az Alföldön és a Dunántúlon (1686–1848)*. Budapest.

- Eperjessy Géza 1988: *A szabad királyi városok kézművesipara a reformkori Magyarországon*. Budapest.
- Faragó Tamás 2003: Céhek és kézművesek Magyarországon a 17–19. században a számok tükrében. In: Sasfi Csaba (szerk.): *Rendi társadalom – Polgári társadalom*. 10. Salgótarján–Budapest, 79–142.
- Fényes Elek 1851: *Magyarország geographiai szótára*. Pest.
- Hajnal István 1936: *Egyetemes történet III. Az újkor története*. Budapest.
- Hajnal István 1942: Az osztálytársadalom. In: Domanovszky Sándor (szerk.): *Magyar Művelődéstörténet*. V. kötet. Budapest, 165–200.
- Jekelfalussy József (szerk.) 1892: *Magyarország iparosainak és kereskedőinek cím- és lakjegyzéke*. Budapest.
- Kassics Ignác 1835: *A Magyar Ország Mester-Embereket, ezeknek Legényeit, és Tanítványait, nem különben a Mester-Czéheket illető Kegyelmes Királyi Rendeléseknek Kivonatai*. Bécs.
- Kiwit, Daniel – Voigt, Stefan 1995: Überlegungen zum institutionellen Wandel unter Berücksichtigung des Verhältnisses interner und externer Institutionen. *Ordo*. 46. 117–148.
- Kósa János 1942: Magyar rendiség és osztálytársadalom. *Magyarságtudomány*. (1.) 3. 350–390.
- Oestreich, Gerhard 1968: Strukturprobleme des europäischen Absolutismus. Otto Brunner zum 70. Geburtstag. *Vierteljahrschrift für Sozial- und Wirtschaftsgeschichte*. (55.) 3. 329–347.
- Orosz István 1985: A mezővárosok észak-magyarországi típusai. In: Petercsák Tivadar (szerk.): *Mezővárosi kultúra Heves megyében*. Eger, 5–14.
- Rémiás Tibor 1999: Nemes királyi csizmadia czéh Szepsi mezővárosában. *A Herman Ottó Múzeum Évkönyve*. 37. 621–649.
- Revel, Jacques 1996: A mikroszintű vizsgálat és a társadalmi jelenségek konstruálása. *Aetas*. (11.) 4. 217–237.
- Szalipszki Péter 2001: *Gönc*. Budapest.
- Török Katalin 1981: Paraszti gazdaság és háztartás a XIX. század közepén. Kísérlet az ipari forradalom előtti parasztgazdaságok rekonstruálására. *Agrártörténeti Szemle*. (23.) 3–4. 364–488.
- Ungár László 1942: Szempontok a magyar polgári osztály kialakulásának vizsgálatához. *Századok*. (76.) 7–8. 306–328.

THE „NECESSITY OF THE CUSTOM” OR „PROFESSIONAL RECIPROCITY”. GUILD COMMUNITIES IN ABAÚJ COUNTY IN THE 19TH CENTURY

by Tamás Csíki

Summary

The study deals with the history of the 19th century of the guilds of the bootmakers in the urban settlements of Abaúj (Abaúj-Torna) county (Kassa, Gönc, Szepesi and Abaújszántó). It refers to their privileges, government regulation and, more specifically, to the way in which the social status of the guilds' members changed, determined by their estate and activity. How the masters were able to build life strategies for themselves and their families, what sort of opportunities for mobility or integration were available, and what means of charity and self-care were implemented in the late feudal period and after 1848? The study of the traditions, customs and rituals that characterised the everyday life of the guild also provides an opportunity to show how the norms and the practice defined the paradigms of social change and modernization.

Keywords: Abaúj county, guilds, boot-making industry, representation of interests

DOBSZAY TAMÁS

RENDI EGYSÉG ÉS RENDI TAGOLTSÁG A NEMESSÉG KÖRÉBEN 1848 ELŐTT

A történettudomány általában igyekszik tartózkodni attól, hogy önkényes módon jelölje ki, mely kategóriák alapján írható le a társadalom. Ugyanakkor nem tudunk és elődeink sem tudtak erről beszélni anélkül, hogy az abban létező különbségeket megjelenítsék, az utókor pedig, hogy azok magyarázatát adja. Ebben nem hagyhatjuk figyelmen kívül, hogy a kortársak egykorúan milyen fogalmakkal beszéltek saját magukról. Az 1848 előtti magyar társadalom esetében a rend és az általa meghatározott viszonyok tudományos jellemzésében a rendiség kifejezés használata megkerülhetetlen.

A rendi jelleg megítélése nem értéksemleges, mióta a fennálló viszonyok módosítására törekvő felvilágosult és liberális mozgalmak azzal szemben bírálatot fogalmaztak meg. S minthogy a kialakuló modern társadalom egyes problematikus vonásainak hátterében a rendi múltból öröklött tényezők is hatottak, a későbbiekben is gyakorta kapott a rendiség „utórendiség” címén elítélő értékelést azt követően is, hogy egykori keretei hivatalosan már nem léteztek. Ennek hátterében azonban ott van az a tény, hogy a *rend* kifejezés saját korában sem volt egyértelmű, ezért is volt alkalmas arra, hogy használatban maradjon a hivatalosan létező rendi világ elmúltával is létező jelenségek megjelölésére.

A rend szó, mint a társadalmat, annak *tagoltságát* leíró kategória tehát mindig is többértelműséget hordozott. Jogi tartalma közismert és kézenfekvő, de alkalmasnak bizonyult másfajta szegmentáltság jelölésére is, használata lényegében a *csoport* kifejezés egykorú szinonimájaként is gyakori. Így beszélnek például paraszti renden lévőkről, noha a parasztság soha nem alakult renddé, hacsak a jogokból való kizárás, jogcsonkaság önmagában nem teremt rendet. De ugyanígy szólnak a nemi különbségek szerinti besorolásról, mint Szepsi Csombor Márton, aki figyelmeztet, hogy „sem az férfúii, sem az asszonyi rend érdemlett hírért-nevét testével együtt halála után az koporsóba be ne vinné”.¹ A 17. századi *Kájoni Kancionálé* népéneke Szent Erzsébetet „Magyarország szép nemes csillaga, asszonyi rend tiszteletes tagja” címmel illeti,² vagy ahogyan Csokonai gyászverse említi: „Jer, óh asszonyi rend, leeresztett hajjal, / Sírní a sír felett kettőztetett jajjal.”³ A különbségek illetén

¹ Szepsi Csombor 2003: 189.

² Éneklő Egyház 1985: 370.

³ Vargha (szerk.) 1973: I. 117. A magyar nyelv nagyszótára is említi modern kor előtti használatra példákat. „[A]z asszonyi rend a' frantzuznak [= vérbajnak] orvoslását eleinte gyakran el-mulattyta [azaz elmulasztja]

megjelenítése még csak nem is korlátozódik emberekre, így *típus* értelemben tárgyakra vagy *módozatként* viselkedésre is vonatkozhat, miként Kármán *Uránia*ja írja le a „Korinthusi Rend szerént épült Oszlopok fejeit”, a „Joniai Rend szerént való” és a „Doriai vagy Toskánai Rendű” oszlopfőket.⁴ Érdekes, hogy a nem sokkal későbbi elemző a két használatot egymásra vetíti, az egyes oszloprendeknek férfi vagy női jellegzetességeket tulajdonítva.⁵

Noha e szóhasználatok nyelvileg és a gondolkodást tekintve is tulajdonképpen egy tőről fakadnak, e nagyon általános, szorosabb körvonalazás nélküli használat alkalmat adott a társadalomszerkezet egyik fő tagoltságát adó szorosabban vett rendiség kifejezés kiterjesztésére és egyben relativizálására, belső tagoltságának megjelölésére is.

A RENDEK ÉS RENDISÉG (RENDI TÁRSADALOM) KORTÁRSI FOGALMA

Bármennyire is igyekszünk a jogi szempontot kerülni a társadalomrajzban, tudomásul kell vennünk, hogy az egykorú elemző statisztikus a társadalomnak igenis jogászai megközelítésű önképét adja. Ezt nem lehet figyelmen kívül hagyni, s ez az oka annak, hogy a történeti munkák többsége által adott kép az árnyaltabb ábrázolásra való minden törekvés ellenére – mint legutóbb Tóth Árpád írta indokoltan Vörös Károly összefoglalásáról – „az egykorú társadalomszerkezeti kép örököse, amely szintén a kiváltságosok (négy rendje) és a kiváltság nélküliek hierarchikus viszonyára alapozott szerkezeten nyugszik”.⁶ Amikor viszont a nemességről szóló történeti elemzéseket olvassuk, a fentieknek megfelelő bizonytalanságban vagyunk afelől, hogy akkor most a nemesség egységes volt, vagy maga is rendekre tagolt. Ballabás Dániel is először ugyan említi Werbőczy szavait, mely szerint „Magyarországnak minden főpap, egyházfő és báró urai és többi mágnásai, nemesi és előkelői nemességükre és világi javaikra nézve, a szabadság, kivételesség és adómentesség egy és ugyanazon előjogát élvezik”,⁷ de hozzát teszi, hogy a későbbi gyakorlat nem igazolja ezt az elvi alapvetést.⁸

Az egykorú források és szaktekintélyek – bár felsorolják a nemességen belül jogilag is megkülönböztethető csoportokat – nagyobb súllyal a nemesség werbőczyánus jogi egysége mellett tanúskodnak. Fényes Elek szerint „mind azok, kiket a’ törvény e’ közönséges nevezet: nemesség foglal egybe, [...] a’ törvény és törvényszékek előtt egyenlők”, majd

(1778 Milesz József ford.–Störck). [Csicseri borsóból készült liszttel] az aszszonyi-rend az ábrázatokról a szeplőket el-hárítani tudják (1798 Veszelszki Antal).” Itz és (főszerk.) 2006: II. 1136. Gyöngyössi János a 18. század végén azzal indokolta a leoninus verselés használatát, hogy „az aszszonyi rend, még a nemesebb izlésűek is, irtóznak a deák formára szabott versektől”. Idézi: Négyesy 1892: 134.

⁴ *Uránia* 1794: III. kötet, 78.

⁵ Györy 1834: 2. kötet, 104–108.

⁶ Tóth 2021: 189.

⁷ Werbőczy 1897: 55. (1. rész 2. cím)

⁸ Ballabás 2013: 16.

a sarkalatos jogokat sorolja fel. S bár külön rendként ismerteti a mágnások státusát, utána ismét megjegyzi: „Mi jelenleg a' nemesi rendnek a' mágnásoktól különböző jogait illeti: azok igen parányiak.” Hogy azonban ne legyen egyszerű a helyzetünk, ugyanő jelzi azt is, hogy „vannak mindazáltal némelly csekélyebb különbségek, mellyek [...] sokszor ugyanazon rendbeli személyeket is elkülönzik [...]”.⁹

Ám a kor egyik legfontosabb jogi kézikönyvében Frank Ignác is a jogi egységet hangsúlyozza, ráadásul éppen a mágnási rend státusának ismertetésébe illesztve: „egy pár díjat kivéve a nemesekkel egy törvénnyel élnek”.¹⁰ Mindketten jelzik, hogy „jelenleg” fennálló állapotokról beszélnek, tehát a 18–19. században, mióta a bandériumállítás jogát a reguláris hadsereg léte és ezek abba történt betagozása illuzórikussá tette, néhány - a vérdíjukra vonatkozó - különbségen kívül a főnemesek különjoga csak a személyes országgyűlési részvételre szűkült. A jogrendszerben tehát domináns a nemesi jogegyenlőség.

A JOGI RENDISÉG

A rendi jogálláson általában a kiváltságos állapotot szokás emlegetni, azt, hogy az adott csoport más csoportok tagjaihoz képest előnyöket élvez. Ilyen elemei kétségtelenül vannak a nemesi státusnak, ám nem csupán erre vonatkozik a rendhez tartozás, hanem a rend tagjainak egymás közti viszonyát is meghatározza.

A nemesség és minden más rend tagjai olyan jogi keretrendszerben éltek az életüket, amelyet a jogfejlődés saját társadalmi szerepükhöz vagy annak képzetéhez igazított. Az egyes rendek tagjaira, viszonyaikra rájuk érvényes és más rendekétől eltérő szokások és jogszabályok vonatkoztak, ahogyan Frank írta, egy törvénnyel éltek. Az adott jogrendszer szerint történtek az öröklés, vagyonátruházás és más ügyletek. A jogi státus olykor nem is volt feltétlenül előnyös a rend tagjainak. Bár kétségtelen például, hogy a 19. század első felében a nemesség igyekezett az ősiség jogintézményét visszaélészerűen hiteltartozásai alóli kibújásra felhasználni, de tudjuk, hogy annak idején Nagy Lajos kifejezetten az Aranybullában biztosított szabad rendelkezés korlátozására vezette be azt, hogy a kincstári háramlást biztosítsa. Hasonlóképpen a mágnások és közönséges nemesek körében egyaránt a nemesi öröklésjog érvényesült a fiági egyenlő örökösödéssel és leánynegyeddel együtt. Ezzel szemben a polgárság körében a tulajdonnal rendelkezésnek nagyobb szabadsága volt, s az örökös és végrendelet nélkül meghalt polgár vagyona sem a királyra, hanem a városra szállt. Az egyes rendeknek saját külön bírói fórumaik voltak, a nemességnek a megyei *sedria* és

⁹ Fényes 1843: II. 77, 85.

¹⁰ Frank 1845: I. 108–109, 121.

a királyi tábla – szemben a városi polgárok tárnoki és személynöki székével –, s ezektől pereiket elvonni nem lehetett épp azért, hogy azok az adott rendre vonatkozó normák szerint ítéljenek.

Ehhez kapcsolódnak a sarkalatos nemesi jogok, amelyek már kiváltságelemeket, tehát valódi előnyöket is tartalmaznak, de amelyek szintén közősek a nemesség különböző csoportjai körében. A nemesi alapjogokat a *Tripartitum „Primae Nonus”*-a foglalja össze, amelynek pontjai között ma is szinte mindenki az adómenteséget szokta emlegetni, noha azt a források csak harmadikként említik, és érvénye valójában viszonylagos.¹¹

A nemesek legfontosabb joga az elsőként is a szövegbe foglalt személyes *szabadság és sérthetetlenség*. Nem véletlenül emlegetik a liberális kortársak olykor a személyes jogbiztonságot garantáló brit párhuzamra hivatkozva „magyar *Habeas Corpus*” gyanánt. Nemes ember „gyanura meg nem fogathatik, hanem szabad lábon törvénybe idézendő”, azaz a felségsértés, útonállás és tettenérés esetét kivéve csak szabályos perben hozott ítélet alapján korlátozható a személyes szabadsága. Ebből vezetik le a kortársak a *származtatott jogokat*: azt is, hogy a megalázó „testi büntetéssel (bottal stb.) a nemes nem fenyegethetik”, továbbá, hogy nemes ember elvárhatja, hogy tisztelettel beszéljenek vele. A sérthetetlenség természetesen megilleti családtagjait, kiterjed vagyontárgyaira, különösen ingatlanára is. Nemcsak adómentességéből, hanem ebből is levezethető a nemesi ház és lakóhely mentessége a katonai beszállásolás keserves és a házi nyugalmat veszélyeztető terhe alól.¹²

Második s ebből eredő alapvető joga az *alávetettség hiánya*, az, hogy „magyar nemes csak törvényesen megkoronázott királyát nézi fejének”, tehát csak a közhatalom alá tartozik, felette magánszemély nem gyakorol jogokat. Míg a jobbágyot – nem lévén jogképes, magáért felelő, szabad ember – a földesura képviseli perekben, s csak 1836-ban kapták meg a személyes felperesség jogát, addig a nemes perképességét senki nem vitatta. Ügyeit a nemes a királyi udvari bíróságokig fellebbezheti, míg ezt a jobbágyok a korszak végén is csak olyan büntetőperekben tehetik meg, ahol nemes tettestársaként állnak bíró előtt. A nemes megillető teljes jogképesség miatt vált bírói gyakorlattá, hogy „fekvő nemesi jószágot”, tehát nemesi földbirtokingatlant csak nemesi jogú személy tulajdonolhat, míg a nem nemesek csak zálog gyanánt, amely tőlük bármikor visszaváltható. A személyes szabadság és függetlenség ad tehát garanciát „vagyonbéli bátorságának”. A jogbiztonság fontos eleme, hogy a garancia a hatalom ellenében is érvényesül, mint Werbőczy írja: „fejedelmünk maga is, rendes hatalmánál fogva, [...] közülük senkit, a törvény útján kívül [...] meg nem háboríthat”.¹³

¹¹ Tudjuk továbbá, hogy negyedik alapjogáról a nemesség 1687-ben lemondott, az ellenállási jog csak tiltakozó feliratokban, a sérelmek országgyűlési felemlégetésében, végső esetben a *vis inertiae*-ben, azaz a passzív rezisztenciában élt tovább csökevényesen. Péter 2012: 123–125.

¹² Fényes 1843: 77–78.

¹³ Werbőczy 1897: 67. (I. rész 9. cím, 4. §); Frank 1845: 108.

A személyes szabadság és az önkény alóli mentesség képezi az alapját a nemesség politikai jogainak és hivatalviselési monopóliumának.¹⁴ A szabadság és a politikai jog összefüggése teszi érthetővé, hogy az utóbbinak a nem nemesekre történő kiterjesztése feltételeként a reformmozgalom tagjai is elsőként a szuverén akaratnyilvánítás akadályának joggal tekintett jobbágyi függés megszüntetését tűzték ki célul.

A harmadik jog az adó- és vámmentesség, helyesebben a kizárólag vérrel adózás joga és kötelessége, tehát a nemes a katonaság eltartására szedett adót nem fizeti. Ez korábban terhet is jelentett, mert a pénzbeli adómentességgel szemben a személyes hadba vonulás kötelezettsége állt. Kétségtelen viszont, hogy a nemesi felkelés terhe az állandó hadsereg korában már messze nem állt arányban a parasztság által viselt anyagi terhekkel. Még kevésbé azzal, hogy az állandó hadseregben viselt hosszú, keserves szolgálatra csak a jobbágyok közül fogták, sorozták a legényeket. Ezért valóban az adómentesség privilégiuma nyújtott legszembetűnőbb előnyt a nem nemesekhez képest. A rendiség fontos eleme az adott rendhez tartozó személyek testületi szerveződése, amelyről azonban e helyen nem ejtünk több szót.

A NEMESI REND JOGI EGYSÉGE ÉS A FŐNEMESEK STÁTUSA

Mind eme jogok különbség nélkül megillették a nemesség minden tagját. Az egység jogi tényét, vonásait kevésbé törlik meg azok az elemek, amelyek a „közönséges” azaz köznemesség szegényebb rétegét kivételképpen időnként és helyenként valóban sújtották. Az armalista és ezért más földesúr birtokára szoruló, sőt jobbágytelket művelő nemeseket a 18. században igyekezett a földesúr és a királyi hatalom is rákényszeríteni azoknak az adóknak a viselésére, amelyek a telekhez kapcsolódnak. Az biztosította, hogy az adóalap se sérüljön, és a nemesi adómentesség is megmaradjon, hogy a jobbágy személyét sújtó terheket nem, csak a telekhasználatához kapcsolódó *dicát* vetették ki rájuk. Ráadásul eleinte a vándormozgalom adta kedvező alkupozíciókat kihasználva az idő előrehaladtával pedig politikai eszközökkel a nemesség a megyei házi adóra kiterjedő adómentességét is elismertette, amint arra Poór János felhívta a figyelmet.¹⁵ Törvény ide vagy oda, a jobbágytelken ülő armalista nemesség a megyék jelentős részében az adót tulajdonképpen nem fizette, ezt 1836-ban külön törvénnyel kellett előírni, amit azonban egyes megyék nem hajtottak végre.¹⁶ Az alávetettség hiánya a másik kérdés, amelyhez a nemesség körében érvényesülő jogegyenlőséget illetően egy kérdőjelet tehetünk. Kétségtelen, a személyes szolgálatra szegődött nemes e jogát

¹⁴ Frank 1845: 109.

¹⁵ Poór 2003: 110–111.

¹⁶ Eötvös 1978: I. 415.

lényegében felfüggesztettnek tekintették. Ám a jog nem veszett el, amint a szolgálatból kilépett, nemesi jogai feléledtek.

Mit mondhatunk ezek után a főnemesség külön rendi állásáról? Hiszen ugyanezen kortársi elemzések mégis külön csoportként említik a mágnási rendet. A státushoz, mint láttuk, a korban inkább szimbolikus elemek tartoznak, lényeges részei elenyésztek a modern állam és hadsereg kiépülésekor, egyedülként a személyes politikai részvétel marad meg. Ám jogi ügyeiket ők is ugyanazon szabályok szerint és ugyanazon fórumok előtt intézik, mint közönséges nemestársaik. Ennek nem mond ellent az sem, hogy időnként egyes mágnásfamíliák majorátusokat, seniorátusokat alapítva, illetve fiúsításban részesülve bújnak ki az ősiség és a nemesi öröklésjog általános szabályai alól. A király által – rendes hatalmán túlmenően teljhatalomból – adott kivételek és mentességek ugyanis bár tendenciaszerűen inkább főnemeseknek kedveztek, de elsősorban a király kedvelt híveinek és nem azok rendi státusának szóltak. Időnként részesültek a fiúsítás kegyében köznemesi leányok is, tudunk köznemesi hitbizományról is, másrészt nem minden mágnás részesült bennük, nem járt automatikusan a státushoz. A király ráadásul ilyen kedvezésnél hangoztatja, hogy egyedi mentességet adott, amely nem töri meg a nemesi jog általános érvényét. A főnemesei státus tehát nem *külön* eltérő jogállás a nemesihez képest, hanem kizárólag politikai, szimbolikus vagy személyes jellegű *jogtöbblet*. S a politikai participáció személyes jellegéhez rögtön hozzá kell tennünk, hogy a főrendi táblára szóló meghívó alapján jogosult 300-350 főnek jó, ha hetede-tizede vett részt ténylegesen az üléseken. A többiek csak ünnepélyes alkalmakkor – megnyitó, bezárás, országgyűlési bál, de leginkább koronázás idején – jöttek el, amikor az udvar is Pozsonyban tartózkodott. A kiváltságselem, az előny inkább csak a magas körökkel való ceremonális kapcsolattartásra korlátozódott.

Mindezek alapján szorosan vett jogi értelemben az egy és ugyanazon szabadság, a nemesi jogegyenlőség, tehát a nemesi rend egysége a kortársi vélekedéseket elfogadva érvényesnek mondható. A rendiség politikai értelméről – tehát arról a tényről, hogy a rendek kisebb vagy nagyobb mértékben cselekvő és hivatalosan elismert részesei a politikai életnek – ehelyütt most szintén nem szólunk bővebben. Annál inkább szólnunk kell a kifejezésnek az említett tágabb értelmű használatban mutatkozó társadalmi tartalmáról.

REND, MINT VISELKEDÉSSZOCIOLÓGIAI TAGOLTSÁG

A több százezres létszámú magyar nemességen belüli mély vagyoni-jövedelmi és az ebből adódó megélhetési és foglalkozási-kereseti különbségek természetesen nem maradtak hatás nélkül az egyes nemesi csoportokhoz tartozók közötti kapcsolatok alakulására és jellegére. Ennek pedig meg kellett mutatkoznia a magatartásban is. Ebben az esetben

a „rend” kifejezésnek a fent említett másik, tágabb, a már nem feltétlenül jogi értelemben vett „csoport”, „típus” és „viselkedésmód” jelentése kerül előtérbe. A kolozsvári fazekascéh szabálykönyve a 18. században rögzíti, hogy a céh három *rendből* áll, az első 6 öreg és a jegyzőé, a második 4 leülőé és a harmadik több felszolgáló ifjaké. A mesterasztal 12 forintos díjából az első kettő részesedik 8, illetve 6 forinttal, a tisztségekre minden felekezet egyensúlyára való tekintettel választanak. „Külön asztala legyen a vénségnek és a leülteknek”, az ifjak viszont csak akkor üljenek, ha munkájukat végzik. „Az asszonyok is külön asztalnál ülnek, egy ifju mester szolgál nekik [...] Apróbb vendégségekben két czéhmesterné legyen, nagyobbakban 3 asszonyember, de magukat asszonyi rendhez illő tiszteséggel viseljék, különben ha valamelyik veszekednék, férje büntettetik [...]”.¹⁷ A szöveg különösen érdekes, mert a rend legalább háromféle *csoportot* meghatározó szerepén túl azt is jelzi, hogy a csoportok közötti különbséget milyen *módon* fejezik ki, továbbá milyen *viselkedést* asszociáltak az adott csoport tagjaihoz. A rend itt jelent egyrészt életkor által meghatározott pozíciót, másrészt nemi csoporthoz tartozást, de sejlenek a háttérben – bár kétségtelenül rend megjelölés nélkül – a katolikusok, a reformátusok és az unitáriusok rendjén lévők csoportjai is. A külön asztal erősen felidéri a kommenzalitás fogalmát, a felszolgálás ténye a tagozatok közötti viszonyt, a kettő együtt a hovartartozás reprezentálásának módját; a fiatalok alárendelt és tisztelettudó szerepét jelzi a felszolgálás. Végül pedig az asszonyi viselkedés és annak ellenpontozása a veszekedéssel leírja, hogy milyen magatartásmódot vártak el az asszonyi rendtől, s ezzel szemben tapasztalat alapján mit feltételeztek az egyik így körülírt csoport tagjai esetében.

A szöveg tehát kitűnő példa a weberi viselkedésszociológiai értelemben vett rend mibenlétére. Az, hogy ki kivel házasodik, valamint ki kivel ül egy asztalhoz, erős és éles jelei a hovartartozásnak az emberi kapcsolatok szintjén. Hozzátehetjük ehhez valószínűleg a barátság, barátkozás, az „együtt tanyázás” tényét is. A másik jelenségcsoport az értékvilágból következik: az életvitel, életforma, az erre felkészítő nevelés és az ezekhez kapcsolt presztízs.¹⁸ E tényezőket emeli a társadalom finom viselkedési tagolódása mércéinek szerepébe Kövér György, amikor immár a régi jogi értelemben vett rendiség elmúlta *után* megállapítja az egységes középosztály megteremtésére irányuló egykori liberális jogegyenlőségi törekvések kudarc nyomán előálló új tagolódást.¹⁹ Csakhogy nagyon is indokolt a még virulens rendiség idején is vizsgálni az idetartozó jelenségeket, hiszen épp ez adja a magyarázatát a nemességen belüli tagoltságnak, tehát az egység és egyenlőtlenség egyidejű meglétének.

¹⁷ Jakab 1888: III. 147.

¹⁸ Weber 1987: 307.

¹⁹ Kövér 1998: 92–102.

A JOGI ÉS VISELKEDÉSSZOCIOLÓGIAI RENDISÉG VISZONYA

A viselkedés adott módja kitűnően alkalmas a rendi együvé tartozás kifejezésére. A nemesség viselkedésében meghatározó a patriarchális-családias viselkedésforma. A nemesi nemzetségek, atyafiságok átszövik a nemesi társadalmat, ami összefügg az ősiség jogi normáinak érvényesülésével: egy nemes sem engedhette meg magának, hogy ne tartsa számon heted-ízigen a vérségi kapcsolatokat. A családias viselkedés indukálja a kölcsönös tegeződést a megszólításban, a kölcsönös vendégeskedés szokását. Mindez sokkal fesztelenebbnek és barátságosabbnak tűnik a polgárság rendezettebb, kimértebb, visszafogottabb s bizony többnyire „csiszoltabb” viselkedésével szemben, amit viszont a nemesség ridegnek érez, mint ahogyan azt az amúgy nagy műveltségű és provinciálisnak nehezen nevezhető Kazinczy is említi a szászokkal szemben.²⁰ A főnemesi társaságban, a birtokosok egymás között és a kismemesek a maguk körében egyaránt e patriarchális viselkedésnek hódolnak, s ezzel egyben megkülönböztetik magukat más rendi csoportoktól. Az országgyűlésben pl. a nemesség tagjai tegeződnek, sőt a fiatalabbaktól is elvárják ezt, a polgárokat azonban nem részesítik e kapcsolati gesztusban.²¹ Ugyanakkor e kötetlenség az egyes nemesi csoportok között, azok tagjainak más csoportbeliekkel való viszonyában már nem érvényesül.

Minden vagyoni és hatalmi különbség ellenére a nemesség védelmezi a közös jogokat, a nemesi egyének sérelme ellen közösen tiltakoznak. A parasztoknak járó botozástól mentes minden nemes, mint arra Boksa Gergő hiába hivatkozik Baradlay Richárdék ellenében, amikor épp elmúlik a rendi világ. A nemes elvárhatja, hogy tiszteletteljesen beszéljenek vele akár nála nagyobb hatalmú társai is; a kismemes Jeszenszkyt az őt ismerő megyei urak is Úrnak szólítják, csak akkor kap kendezt, amikor más megyében őt nem ismerő tisztviselőkkel akad össze. Sarkantyú és kardviselés, forgó a süvegen akár kismemesi öltözethez is, testtartás stb. mind mutatja a nemesembert, s a külföldi utazó döbbsen látja, hogy folyami átkeléskor hogyan mentesít a jobb öltözet a díj lefizetésétől.²² Ilyenkor a viselkedésszociológiai rendiségnek a *jogi rendiséget erősítő*, reprezentáló működését érzékelhetjük.

Jeles alkalma a nemesség identitásreprezentációjának a közös politikai tevékenység, amely persze ténylegesen csak bizonyos aktusokra szorítkozik. Főispáni beiktatás, tisztújítás, követválasztás, esetleg követutasító generális kongregáció – ezek a közös státusban való együvé tartozás alkalmi, amelyeken ott vannak a kismemesek is. Mint Móricz Pál mutat rá egy tisztújítás leírásakor, ez az a máskor elképzelhetetlen esemény, amikor a jó birtokú megyei elit leányai szolgálnak fel bundás kismemeseknek a kortestanyán, s amikor utóbbiak

²⁰ Kósa 1998: 27–35; Kazinczy 1979: 648–649.

²¹ Pulszky 1958: 74, 157.

²² Dobszay 2021: 233–236; Paget 1987: 91.

olykor még meg is táncoltathatják a nemes úri kisasszonyokat.²³ Ám legalább annyira jelzi a státuskülönbséget is, az említett jelenségek ugyanis a hétköznapi viselkedésben tapasztalható elhatárolódásoknak csaknem karneváli felfüggesztését jelentik.

A viselkedésformák nemcsak a nemesi egység, hanem a nemességen belüli különbségek megjelenítésére és megerősítésére is módot adnak. Jól megkülönböztethető a főnemesség, a tehetős megyei elit és a kisenemesség lakása, öltözködése, viselkedése, kapcsolatai és szokásai szerint.²⁴ Kastély – kúria – parasztház; elegáns európai viselet a hétköznapiokban – táblabírói mente – gatyá és bocskor; szivar – pipa és vágott dohány; francia négyes – csárdás; elitiskola – gimnázium/egyetem – népiskola, esetleg kisgimnázium; *Grand Tour* Európában – beutazás a megyeszékhelyre – falu. Sorolhatnánk, de még látványosabb a személyes kapcsolatok mezejének különbsége. Nemcsak Mr. Darcynak okoz gondot köznemes leányt feleségül venni, de konfliktus adódik ebből idehaza is. Mielőtt a szarvasi cívis kisenemes Jeszenszky elvállalja elmeháborodott rokona gondnokságát, a környezet abból érzékeli Szilvágyi elmeállapotát, hogy feleségül merte kérni gróf Bolza leányát; a társadalmi különbséget az urasági hajdú tudatosítja, kidobva őt a kastélyból.²⁵

A viselkedésmódok révén mutatkozik meg tehát, hogy a vagyoni különbség, az életforma és a műveltség, az ezekkel járó presztízs milyen erősen osztja meg a nemesi rendet, és tagolja három-négy alrendre. A főnemesség, a megyei birtokos nemesi elit, valamint a maga földjén saját keze munkájából élő kurialista és a más földjére szoruló armalista a nemesség három olyan csoportját alkotja, akik bár egy jogi rendbe, de három viselkedésszociológiai csoportba tartoznak.

Míg tehát a *jog* a nemesi rend *egységét* mutatta fel, amit egynémely kulturális jelenség erősített, szinte minden más viszonyrendszer – s ebből fakadóan a viselkedés és a kultúra elemeinek többsége – a nemesi renden belüli rétegződést eredményezett. A *viselkedésszociológiai rendiség erősítette, de árnyalta és finomította is* a jog által meghatározott társadalmi tagozódást.

FORRÁSOK

Eötvös József 1978: *Reform és hazafiság. I–III.* (Összeáll. és szerk. Fenyő István.) Budapest.
Éneklő Egyház 1985: Éneklő Egyház. *Római katolikus népénektár liturgikus énekekkel és imádságokkal.* Budapest.

²³ Móricz 1891: 81–85.

²⁴ A főnemesi környezet, öltözködés és viselkedés vizuális sajátosságaira lásd Baji–Csorba 1994.

²⁵ Jeszenszky (szerk.) 2010: 67.

- Jeszenszky Iván (szerk.) 2010: *Jeszenszky-krónika, 1818–1900. Egy mezővárosi kisnemes és emlékezései a XIX. századból.* (Dobszay Tamás s. a. r.) Budapest.
- Kazinczy Ferenc 1979: *Versek, műfordítások, széppróza, tanulmányok.* (Szauder Mária vál.) Budapest.
- Móricz Pál 1891: *Egy restauráció 1844-ben.* Budapest.
- Page, John 1987: *Magyarország és Erdély.* (Maller Sándor vál.) Budapest.
- Pulszky Ferenc 1958: *Életem és korom I.* Budapest.
- Szepsi Csombor Márton 2003: *Europica varietas.* Dunaszerdahely.
- Uránia, 1794–1795.
- Vargha Balázs (szerk.) 1973: *Csokonai Vitéz Mihály minden munkája. I–II.* Budapest.
- Werböczy István 1897: *Hármaskönyv.* (Kolosvári Sándor – Óvári Kelemen ford.) Budapest.

HIVATKOZOTT IRODALOM

- Baji Etelka – Csorba László 1994: *Kastélyok és mágnások.* Budapest.
- Ballabás Dániel 2013: A magyar nemesség társadalmi tagolódása (16–20. század). In: Kollega Tarsoly István et al. (szerk.): *Genealógia 2.* Budapest, 7–57.
- Dobszay Tamás 2021: „Magyarországnak szabad fia vagyok...” A nemesi státus értéke és „használata”. In: Varga Zsuzsanna – Melkovics Tamás (szerk.): *Szabad nemzet szabad hazában. Tanulmányok a polgári átalakulás és a nemzeti modernizáció kérdéseiről Erdődy Gábor 70. születésnapjára.* Budapest, 233–236.
- Fényes Elek 1843: *Magyarország statistikája. I–III.* Pest.
- Frank Ignác 1845: *A közigazgatás törvénye Magyarhonban. I–II.* Buda.
- Győry Sándor 1834: Az architecturái szépségről. *Tudománytár* (1.) 2. 90–111.
- Ittzész Flóra (főszerk.) 2006–2021: *A magyar nyelv nagyszótára. I–VIII.* Budapest.
- Jakab Elek 1888: *Kolozsvár története. I–III.* Budapest.
- Kósa László 1998: Adlige Mentalität – bürgerliche Mentalität (Alltagsleben in Ungarn, 19. Jh). *Hungarian Studies* (13.) 1. 27–35.
- Kövér György 1998: Magyarország társadalomtörténete a reformkortól az első világháborúig. In: Gyáni Gábor – Kövér György (szerk.): *Magyarország társadalomtörténete a reformkortól a második világháborúig.* Budapest, 92–102.
- Négyesy László 1892: *A mértékes magyar verselés története.* Budapest.
- Péter, László 2012: *Hungary's Long Nineteenth Century Constitutional and Democratic Traditions in a European Perspective.* Ed. Lojkó, Miklós. (Central and Eastern Europe. Regional Perspectives in Global Context, vol. 1) Leiden–Boston.
https://doi.org/10.1163/9789004224216_002

Poór János 2003: *Adók, katonák, országgyűlések 1796–1812*. Budapest.

Tóth Árpád 2021: Az alkalmazkodás irányai a késő rendi társadalomban: a német evangélikus polgárság mobilitási készsége és gyakorlatai. *Korall* (22.) 86. 185–209.

<https://doi.org/10.52656/KORALL.2021.04.008>

Weber, Max 1987: *Gazdaság és társadalom. A megértő szociológia alapvonalai. 1. Szociológiai kategóriáiban*. Budapest.

THE UNITY AND FRAGMENTATION OF THE NOBILITY BEFORE 1848

by Tamás Dobszay

Summary

It has long been a question of debate to what extent the much-mentioned equality, the Werbőczy's „one and the same liberty”, can be considered true of the large Hungarian nobility considerably differentiated in terms of wealth and social status. The essay analyses the relations of the noble society starting from the different usages of the word „estate” in the period, using the concepts of legal and social history. The legislation and jurisprudence concerning the nobility, the jurisdiction of the authorities and courts in the modern age reinforce the concept of legal unity, the personal political representation of the aristocracy adds some extra hue to it but does make the aristocracy a separate estate with different rights. The behavioural patterns of the different groups, on the other hand, in a certain sense reinforce the unity of the nobility as an estate to a certain extent, on the other hand, show clear evidence of the stratification within the nobility.

Keywords: the concept of order in the Hungarian language, legal order, noble status, ‚one and the same nobility’, political order and noble status, behavioural sociology

HARASZTI SZABÓ PÉTER

A TUDÁS HATALOM – ÉSZREVÉTELEK A MAGYAR NEMESI CSALÁDOK PEREGRINÁCIÓJÁHOZ A KÉSŐ KÖZÉPKORBAN*

A középkori magyar egyetemjárással kapcsolatban számos kérdés vár még megválaszolásra. Azonban az utóbbi néhány évtizedben megszülettek azok az alapmunkák, amelyek közelebb vihetnek minket a válaszokhoz is.¹ A felmerülő problémák közül az egyik leglényegesebb talán a hallgatók társadalmi összetételének a vizsgálata, továbbá ezen keresztül az egyetemek egyes társadalmi rétegek életére gyakorolt befolyásának és szerepének a megítélése.

Azon diákok között, akiknek a társadalmi háttérét a kutatásoknak eddig sikerült meghatározni, a polgárság túlsúlya figyelhető meg.² Mégis véleményformáló, ha úgy tetszik, „trendcsináló” mentalitásuk miatt, valamint a politikai és egyházi életben betöltött szerepüknel fogva szintén nem elhanyagolható a nemesség egyetemekre áramlásának a vizsgálata. A magyar peregrináció méreteiben a 14. század utolsó harmadában, negyedében figyelhető meg jelentős változás.³ A közép-európai egyetemek megalapításával megsokszorozódott azoknak a száma, akik élni kívántak a külföldi felsőoktatási intézmények nyújtotta lehetőségekkel. A teljes középkorból közel 13 ezer beiratkozást lehet kimutatni (bár tényleges számuk valószínűleg meghaladta a 14 ezret),⁴ amiből az 1370-es/1380-as évek előttre alig pár száz beiratkozás esik. Emiatt a kutatások időhatárait is célszerű nagyjából az Anjou-kor végénél, a Zsigmond-kor elejénél meghúzni és ettől a ponttól kezdve végezni az elemzéseket a magyar középkor jelképes záródátumáig, 1526-ig.

Fontos lenne a motivációk tisztázása. Egy olyan személynek, akinek családi háttéréből vagy társadalmi pozíciójából fakadóan minden lehetősége adott volt az országos, de legalább a megyei politikai életben való érvényesüléshez, mi szüksége lehetett az egyetemi tanulmányokra? Növekvő számukból kiindulva a késő középkorban valami megváltozott a magyar nemesség családpolitikájában az egyetemjárással összefüggésben. Több tényező is megfontolandó ezzel kapcsolatban, mint pl. a família pillanatnyi anyagi helyzete és

* Készült az MTA-ELTE Egyetemtörténeti Kutatócsoport támogatásával (213 TKI 738).

¹ Tüskés 2008; Haraszti Szabó – Kelényi – Szögi 2017; Haraszti Szabó – Kelényi 2019. A bécsi diákokra továbbá lásd Szögi 2011; Kelényi 2017. Készülőben van az 1100–1850 közötti hazai és külföldi peregrináció online adatbázisa (Repertorium Academicum Hungariae), amely jelentős kiegészítéseket is tartalmaz a már elkészült középkori adattárakhoz. Jelen tanulmány már ezek figyelembevételével íródott.

² Schwinges 1992: 204; Kelényi 2016: 69–71. Ugyanakkor szignifikáns lehetett a rurális térből érkezők aránya is, bár a téma kutatása még éppen csak hogy elkezdődött. Haraszti Szabó 2021: 168–175.

³ Szögi 2011: 19.

⁴ Haraszti Szabó 2018: 61.

társadalmi állapota, kapcsolata a királyi udvarral, a jogi érdeklődés vagy a világi/egyházi pályára készülők aránya a peregrinus nemesek körében. Ezekre a kérdésekre részletesen valószínűleg csak egyes családok, személyek tanulmányozása során kaphatunk konkrétabb válaszokat, de nem haszontalan felvázolni az átlagos képet sem, amelyet a jövőben az esettanulmányok pontosíthatnak. A vizsgálatok végére a hazai nemesség egy jelentős szeletének egyetemjárásával kapcsolatban több tényezőt is tisztázni lehet, egyúttal megnyílhat a lehetőség a peregrináló nemesség szélesebb rétegeinek vizsgálata előtt.

A VIZSGÁLATBA BEVONTAK KÖRE

Mindenekelőtt azonban tisztázni kell, hogy mégis hány család és peregrinus vonható be az elemzésekbe. A vizsgált időszakban nagyjából 12400 beiratkozás adatolható, akik közül mintegy 625 nemesi immatrikulációt lehet összeszámolni. Számukat egyrészt a különböző társadalmi rangra és háttérre utaló bejegyzések (*nobilis, comes, baro*, stb.) alapján lehet meghatározni, másrészt a származási helyre, az apa nevére vagy a fokozatszerzésre vonatkozó egyéb bejegyzések összessége és a feltárt életpályák segíthetnek. A 625 beiratkozó között mintegy 50 immatrikulációt egyelőre csak feltételesen lehet a nemességhez kötni, vagyis kb. 575 a biztosan a nemességhez tartozó beiratkozók száma. Más szóval a peregrinusok körében a késő középkorban a magyar nemesek aránya 4,6–5% közé tehető a kutatások jelen állása szerint. Ez a szám feltehetően módosulni fog még a jövőben.

Éppen ezért egy sokkal jobban körülhatárolható csoportnak, a kb. 1385–1526 között bárói méltóságot viselt családok külföldi egyetemjárásban érdekelt gyermekeinek a vizsgálatát fogom az alábbiakban elvégezni. Mindebben egyébként nagy segítséget jelentenek a szintén az elmúlt évtizedek alatt összeállt középkori világi és egyházi archonológiák, amelyek a vizsgált méltóságok és azok betöltőinek körét is meghatározzák.⁵

⁵A vizsgált csoport meghatározásánál a tisztségviselést tekintetem a legfontosabb kritériumnak, bár nem ez volt az egyedüli fokmérő a bárói réteghez tartozás tekintetében. Noha egyes családokat akkor is a bárói réteghez tartozónak ismert el a királyi család és a szélesebb társadalom is, ha tisztséget éppen nem viseltek, ezeknek a famíliáknak a köre előbb-utóbb a tisztségviselők között is feltűnt, így jelen elemzésekben is szerepel. Éppen ezért csupán azokat a családokat vontam be az elemzésekbe, amelyekből legalább egy családtag tisztségviselése ismert. Engel 1985: 401. A vizsgálatba bevont tisztségek és méltóságok a következők: nádor, országbíró, tárnokmester, erdélyi vajda, horvát-dalmát-szlavón bán(ok), macsói bán, szörényi bán, a temesi és a pozsonyi ispán, székely ispán, kincstartó, kamarásmester, valamint a királyi és királynéi udvarbíró, ajtónállómester, pohárnokmester, asztalnokmester, lovászmester. A szörényi bánság ugyanakkor nem mindig tartozott a bárók közé, ahogy a királyné udvari méltóságviselőit is már az Anjou-korban elhagyták a méltóságsorokból. Ennek ellenére talán nem haszontalan őket is bevonni az elemzésekbe. Engel 1996: I. 1–61; C. Tóth – Horváth – Neumann – Pálosfalvi 2016: 77–136, 149; Vö.: Fügedi 1970: 18–20. A vizsgálatokba a prelátusokat csak azokban az esetekben vontam be, ha főpapi méltóságuk mellett valamely világi tisztséget is viseltek (báni, kincstartói, helytartói stb. tisztséget), noha a főpapi és bárói családok között igen nagyfokú az átfedés. Így néhány család csupán a méltóságot viselt főpap révén került be a csoportba.

Az 1385–1526 közötti időszakban a vonatkozó világi és főpapi archontológiák alapján a Magyar Királyságban mintegy 150-160 család viselt olyan tisztséget vagy méltóságot, amely a nagypolitika részeseivé és működtetőivé tették őket hosszabb-rövidebb időre. Közülük nagyjából 65 családból ismert legalább egy felsőoktatásban is részt vett fiatal, ami az iménti családok 42%-át és közel 115 főt jelent. Mindez egyúttal azt is jelenti, hogy a nemesség köreiből jelenleg is ismert diákok között minden ötödik, hatodik diák bárói családból került ki. A vizsgált tisztségek betöltéséhez a középkorban nemcsak a Magyar Királyságban, de más európai monarchiában sem volt szükség egyetemi tanulmányokra,⁶ mégis az tapasztalható, hogy a középkori egyetemeken ennek ellenére is növekvő számban találni magyar nemesi ifjakat, ahogy időben közeledünk a Jagelló-kor végéhez. Ez nemcsak a nemesség, mint társadalmi réteg, de a nemesi családok változó mentalitására is felhívja a figyelmet.

Ha azonban jobban megnézzük az érintett családok körét, feltűnik, hogy az említett méltóságokat viselt családoknak több mint a fele csupán egy-egy fővel képviseltette magát a bárók között. Ebből a mintegy 85 családból pedig közel 60 esetben egyetlen családtag egyetemi tanulmányaira sincsenek adatok. Mindebből két tényező következik: a bárói méltóságok ténylegesen csaknem 70 család között oszlottak el a vizsgált 150 év alatt, akik között csak kivételes esetben tudott újabb család megmaradni, s akkor is többnyire csupán az érdemszerző, esetleg közvetlen leszármazottja. A másik tanulság, hogy a folyamatosan a bárói tisztségeket viselő családoknak az 57%-a legalább egy családtagot egyetemre küldött (70 családból 40) ebben az időben. Meg kell tehát vizsgálni, hogy volt-e valamilyen különbség e két nagy csoport, a bárói méltóságokat huzamosabb ideig birtokló és az azokat csupán egy-egy fő élettartamára/szolgálati idejére nézve kézen tartó rokonságok között.

Utóbbiak tüzetesebb áttekintése szinte a választ is megadja. Ugyanis a csupán egy-egy fővel a bárók között felbukkanó családok többsége a fontosabb katonai jelentőséggel bíró posztokat (a délvidéki bánságok valamelyikét, illetve a temesi vagy a pozsonyi ispánságot) vagy pedig olykor a kincstartói tisztséget szerezték meg,⁷ esetleg csupán főpapi tagjuk révén kerültek a bárók közé. Kisebb részben pedig az udvari tisztségek valamelyikét tudhatták a magukénak (ajtónállómester, asztalnokmester, pohárnokmester, illetve a szintén katonai jelentőséggel bíró lovászmesterség).⁸ Ezekben az esetekben tehát a katonai rátermettség,

⁶ Schwinges 1992: 207.

⁷ Többek között Magyar Balázs, Leleszi Nagy Ambrus, Kinizsi Pál, Somi Józsa vagy Cibak Imre temesi ispánok, Mischullinger Vilmos, Hradnai Holc Pál pozsonyi ispánok, Csebi Pogány Péter pozsonyi ispán és királyi udvarmester, Geszti János, Szentmártoni Nagy Simon, Nagyvölgyi László és Dályai Felföldi Pál macsói bánok, Gerebenci Szemere szörényi bán, Vémeri Zsigmond és Herendi Miklós kincstartók, Özdögei Besenyő Pál horvát és szlavón bán (1402–1406) családjából más méltóságviselőt nem ismerünk egyelőre. Engel 1996: I. 19, 25, 33; C. Tóth – Horváth – Neumann – Pálosfalvi 2016: 104–105, 124–125, 126–127, 131, 133.

⁸ Többek között Tornai Szilveszter, Trepka András királyi ajtónállómesterek, Szomszédvári Henning királyi lovászmester vagy pl. Harinai Farkas Tamás, Temeshelyi Dési Imre királyi asztalnokmesterek családjában

az uralkodónak tett személyes szolgálatok tudták megnyitni az utat számukra a bárók közé, bár inkább csak egy-egy kiemelkedő egyéniség, semmint az egész rokonság számára.

A bárói családok másik része ugyanakkor komolyabb tapasztalatokkal rendelkezett a politikai életben, s mint ilyenek, minden eszközzel igyekeztek több lábbon álló hatalmukat megerősíteni. Ebben az egyik lehetséges tényező pedig az egyetemjárás lehetett. Noha a külföldi egyetemjárás minden bizonnyal csak kiegészítő erővel bírt,⁹ a középkor végére növekvő beiratkozási kedv azt mutatja, hogy értékét a nemesség is felismerte. Néhány család esetében az egyetemjárást pedig akár családi hagyománynak is lehetne nevezni. Egy maroknyi família ugyanis több generációból, folyamatosan küldte külföldre tanulni fiait. Négy családból ismert 5-5 családtag a középkori egyetemeken (Ecsedi Bátor, Losonci Bánfi, Thurzó, Várdai), két családból 4-4 fiatal (Györgyi Bodó, Telegdi), míg öt família esetében 3-3 nemesi ifjú egyetemi tanulmányaira vannak adataink (Hédervári, Felsőlendvai Szécsi, Kanizsai, Pálóci, Rozgonyi). Ha a számokat nézzük, akkor feltűnő, hogy a vizsgált csoport egyetemi hallgatóinak közel a felét e 11 család adta. Megjelenésük a politikai életben vegyes képet mutat, hiszen míg a Telegdi,¹⁰ Rozgonyi,¹¹ Losonci Bánfi¹² és a Hédervári¹³ (de legalább is valamely águk) már az Árpád-korban is jelentős családnak számított, a Felsőlendvai Szécsiek¹⁴ pedig az Anjou-kor elején kezdték meg menetelésüket a bárói rétegbe, addig az Ecsedi Bátoriak,¹⁵ Kanizsaiak,¹⁶ Pálóciak¹⁷ Luxemburgi Zsigmond, a Várdaiak¹⁸ és Györgyi Bodók csak a Hunyadiak, a Thurzók¹⁹ pedig éppenséggel a Jagellók idején emelkedtek az országot irányító familiák közé.²⁰ Az eltérő háttér a motivációikat illetően is jelentőséggel bír, amikor a külföldi peregrináció jelentőségét igyekszünk felmérni e családok körében.

sem találni egynél több méltóságviselőt ebben az időszakban. Engel 1996: I. 43, 50; C. Tóth – Horváth – Neumann – Pálosfalvi 2016: 110, 115, 116.

⁹ Moraw 2008: 394.

¹⁰ Karácsonyi 1900: 373–378.

¹¹ Keresztes 1926: 19–21.

¹² Karácsonyi 1900: 1014–1022. A család csak a Zsigmond-kor után tért vissza a bárók közé. Engel 1970: 351.

¹³ Karácsonyi 1900: 610–615.

¹⁴ Reiszig 1942: 34–35.

¹⁵ Németh 2006: 293–294, 298–301.

¹⁶ V. Molnár 1987: 419–422.

¹⁷ Engel 1977: 63.

¹⁸ Kristóf 2007: 66–67. Várdai Miklós azonban „csak” királynéi lovászmester volt, míg Zsigmond egy 1428. évi oklevele szerint egykor a szegedi sókamaraispáni tisztelet is viselte. Zichy 1895: VIII. 239. sz.

¹⁹ Fekete Nagy 1934: 3, 7.

²⁰ Fügedi 1970: 58.

A KÖZÉPKORI MAGYAR NEMESI EGYETEMJÁRÁS SÚLYPONTJAI

A magyar nemesség peregrinációhoz való viszonyát segíthet jobban megérteni a középkori német nemesség egyetemjárási szokásainak ismerete. Rainer Christoph Schwinges öt pontban foglalta össze a német nemesség középkori egyetemjárásának jellegzetességeit.²¹ 1. A nemesség a birodalom északi területein lévő egyetemeket ritkábban látogatta (azok többnyire városi alapítása és polgári profilja okán), és erőteljesebben kötődött a déli egyetemek valamelyikéhez (nagyjából a Basel–Bécs vonal mentén). 2. A német nemességet erőteljes jogi érdeklődés hatotta át. 3. Ugyanakkor kevésbé vonzották őket a humanista hatások. 4. A több egyetemet is magába foglaló tanulmányutak népszerűek voltak a német nemesek körében. 5. A karrierépítés szempontjából a városi alapítású egyetemek nem minősültek jó ajánlólevélnek.

Már az elején szembeötlő, hogy a magyar peregrináció aspektusából az észak–dél ellentét irreleváns. Akár ha azt nézzük, hogy a Magyar Királyságban az egyetemek hiánya miatt ilyen különbségtétel nem figyelhető meg, akár azért, mert a birodalom egyetemeinek legnagyobb része a magyar diákság érdeklődési körén kívül esett. Ugyan a legtöbben a bécsi egyetemet látogatták a magyar társadalom valamennyi szegmenséből,²² ám a birodalomban Béctől nyugatabbra csupán a kölni egyetemen találkozni nagyobb számban magyar diákokkal (domonkos szerzetesekkel) a forrásokban.²³ Más intézményekbe csak elvétve iratkoztak be magyarországi fiatalok. A bárói családok esetében is ugyanezek a tendenciák figyelhetők meg. Elsőként Bécsben tűntek fel a legtöbben (52 fő), majd Krakko következik a sorban (28 diák), holtversenyben az itáliai egyetemekkel, míg Prága öt, Párizs pedig két diákot fogadott. A magyar hallgatók azonban minden bizonnyal nem földrajzi elhelyezkedés alapján választottak egyetemet, noha a földrajzi közelség nem lehetett lényegtelen szempont. Ugyanakkor bár Bécs és Krakko elsősege kikezdzhetetlen volt a korban, az itáliai egyetemek is jelentős szerepet játszottak a magyarországi nemesi ifjak képzésében.

Itália egyszersmind a jog és az orvostudomány központja is volt. Ez pedig felveti azt a kérdést, hogy ha az itáliai egyetemek csupán Bécs és Krakko után következtek a rangsorban, akkor hogyan alakult a magyar nemesség jogi érdeklődése. Egyrészt rögtön az elején le kell szögezni, hogy a bécsi jogi kar is nagy népszerűségnek örvendett a korban,²⁴ másrészt hogy ebben az időben a jogi tanulmányok szinte kizárólagosan kánonjogi képzést jelentettek a magyar hallgatók kapcsán, ami az esetek legnagyobb részében az egyházi pálya felé mozdította a joghallgatókat. A vizsgált mintegy 115 főből kb. 40 joghallgatót ismerünk, ami eleve nem túl

²¹ Schwinges 1986: 385–390.

²² Szögi 2011: 19.

²³ Haraszti Szabó – Kelényi 2019: 30–31.

²⁴ Bécsben a késő-középkorban közel 350 magyarországi diák iratkozott be a jogi karra, ami az összes magyar hallgató 8%-a. Kelényi 2017: 139.

magas szám, ráadásul eloszlásuk sem egyenletes a korban. Kiemelkedő ebből a szempontból az 1420-as,²⁵ illetve az 1460-as évtized (öt, illetve hat hallgatóval),²⁶ összességében azonban a 15. század második felétől a jogi érdeklődés jelentős mértékű csökkenése figyelhető meg a körükben. Az 1460-as évek után mindösszesen kilenc diák jogi tanulmányaira vonatkozóan vannak információink, évtizedenként alig egy-két fő, az 1510-es években pedig éppenséggel még ennyi sem.²⁷ A jelenség mögött rejlő okokat a teljes diákság jogi érdeklődésének részletesebb elemzése után ismerhetjük meg, itt csupán a vizsgált csoport csökkenő jogi érdeklődésére szeretném felhívni a figyelmet. Az egyházi pályát választók körében népszerű és az egyházi karriert előrelendítő kánonjogi érdeklődés csökkenésével párhuzamosan azonban ki lehet mutatni a laicizálódás megjelenését is közöttük.

A jelenleg vizsgált mintegy 115 diák közül hozzávetőlegesen 90 esetben ismert a posztgraduális karrier, akiknek nagyjából 1/3-áról lehet kimutatni (vagy valószínűsíteni), hogy világi pályát választottak (kb. 35 esetben),²⁸ döntő többségük kapcsán pedig éppen az 1450-es évek után (25 fő) lehet ezt kimutatni. Itália ebből a szempontból kivétel, ugyanis az itteni egyetemekre első helyen beiratkozó 28 főből csupán ketten helyezkedtek el világi posztokon.²⁹ Ez egyrészt jól mutatja, hogy Itália még mindig mintha a kánonjogi képzés fellekvára lett volna, ugyanakkor arra is felhívja a figyelmet, hogy a többi egyetemen a nemesség nagyobb arányban választotta a világi hivatásokat az egyházi szolgálat rovására. Egyelőre csak a bárói réteg gyermekei esetében lehet hangsúlyosabban is állást foglalni, de úgy tűnik, hogy az egyetemjáró magyar nemesség körében az egyházi vagy világi hivatások közötti pályaválasztást illetően már a 15. század közepén megfigyelhető az elvilágiasodás folyamatának a kezdete.

²⁵ Berzevici Péter fia György, Csáki László, Kusalyi Jakcs Dénes, Monoszlói Csupor Demeter, Pálóci Péter. MWRF: I. 14, 32, 35, 37, 42.

²⁶ Ecsedi Bátori Miklós, Handó György és Gergely, Losonci Bánfi András, Pálóci Zsigmond, Szakolyi Péter fia János. Haraszi Szabó – Kelényi 2019: 233, 468, 471, 476, 829, 843. sz.

²⁷ Az előző lábjegyzetekben szereplőkön túlmenően: Battyányi Orbán, Györgyi Bodó Miklós, Losonci Bánfi Pál, Paksi Balázs, Thurzó Zsigmond, János fia János és Szaniszló, Várdai Ferenc és János. Haraszi Szabó – Kelényi 2019: 254, 270, 536, 555, 568, 578, 589, 618, 643. sz.

²⁸ Ákosházi Sárkány Antal, Bajnai Bot János, Ecsedi Bátori Benedek és Bertalan, Bélteki Drágfi Ferenc, Betlen Miklós, Csulai Móré János, Derencsényi István, Egervári Kelemen, Gersei Pető György, Gyarmati Balassa Miklós, Györgyi Bodó Gáspár, Hédervári Imre, Kanizsai Miklós és János, Korlátkövi Osvát fia János, Lábatlani Gergely, Losonci Bánfi Zsigmond és Mihály, Parlagi Albert, Pásztói Miklós, Perényi Imre és Miklós, Stibor fia Stibor, Felsőlendvai Szécsi Tamás, Szobi István, Telegdi János fia Miklós, Tomori Miklós és Miklós, Thurzó János fia György, Várdai János és Ambrus, Verbóci István, Vezsenyi Miklós. Haraszi Szabó – Kelényi 2019: 847. sz; Kubinyi 1994: 265; C. Tóth 2009: 7, 8; Csiffáry 2007: 531; MUW: II. 114, 273, 344; Haraszi Szabó – Kelényi – Szögi 2017: 65, 113, 1301, 1352, 1422, 2996, 4245. sz; MUW: I. 258, 278; C. Tóth – Horváth – Neumann – Pálosfalvi 2016: 114, 118, 159; Engel 2001: Bot rokonsága 3. tábla: Bot (bajnai); MNL OL DL 91049, Vö: Horváth 2005: 124. sz; Neumann 2007: 118–119; Köblös 1994: 303–304; Reiszig 1941: 72, 74, 81; Reiszig 1942: 65; Tonk 1979: 306; Schrauf 1892: 61, 62; C. Tóth – Horváth – Neumann – Pálosfalvi – W. Kovács 2016: 67; Fedeles 2007: 43; Tonk 1979: 267; Egervári Kelemennek 1451-ben említik özvegyét, Jeronimát. MNL OL DL 7195; Tózsa Rigó 2019: 177–178; Henzsel 2005: 133–134; Bagi 2010: 41–42; Kubinyi 2001: 65–98; Tóth 2018: 146–147.

²⁹ Perényi Miklós és Várdai János. Rájuk ld. az előző jegyzeteket.

Az itáliai egyetemeken további megfigyeléseket tehetünk a kérdéssel kapcsolatban. Több olyan eset is ismert, bár nem kimondottan a bárófiak között,³⁰ amikor egy-egy diák, dacára annak, hogy nem hallgatta elég ideig a kötelező auktorokat, és nem vett részt az előírt mértékben az előadásokon vagy a disputációkon, kérvényezte a kánonjogi doktori vizsgára bocsátását. Többnyire az engedélyt meg is kapták az egyetemi hatóságoktól, és le is tették vizsgáikat, ám kérdéses, hogy ők mennyire voltak elhivatottak jogi tanulmányaik végzése során. Az egyetemeken összeszedhették azt a tudást, ami legalább ahhoz elég lehetett, hogy itthon megkezdhessék a munkát, és a gyakorlatban tanuljanak bele a jogi szakmába. Így azonban az ő esetükben is kérdéses, hogy mennyiben a tényleges jogi érdeklődés és mennyiben a humanizmus hatásai voltak igazán vonzóak a számukra. Azonban az a tényező, hogy többen is kérvényezték a vizsgára bocsátást, arra enged következtetni, hogy itthon az egyházi jogszolgáltatás terén a kánonjogi grádus megléte még fontos ajánlólevélnek, mintegy „kötelező kelléknek” számított a klerikusoknak, amivel az illető diákok is tisztában lehettek.

Ezzel párhuzamosan tehát felmerülhet a gyanúja annak is, hogy az itáliai egyetemekre sem mindenki a jogi tanulmányok végett érkezett, hanem az antik műveltség feléledése vonzotta ide a fiatalokat. Sokan érkeztek még mindig első helyen Itáliába (28 fő),³¹ akikkel második vagy harmadik helyen további 11 diák csatlakozott.³² Összesen tehát 39 hallgató itáliai tanulmányai ismertek. Bár legnagyobb részük klerikus volt, jogot mégis kevesebben tanultak közülük, a legtöbben (21 fő) ráadásul szintén a 15. század második feléből mutathatók ki valamely itáliai *studium generalén*. Lényegesebb ugyanakkor, hogy e 39 diákból 14 egyáltalán nem tanult jogot, vagy legalábbis nem szólnak erről a források, s közülük mindannyian 1450 után kezdték meg tanulmányaikat Itáliában.³³ Más szóval,

³⁰ Berendi Bak Gáspár, Hangácsai Albert, Salánki Ágoston vagy Túronyi Kelemen említhető példaként. Szakolyi János eddig az egyetlen a bárói családok közül, aki kérvényezte vizsgára bocsátását annak ellenére, hogy nem végezte el az előírt módon a teljes képzést. Haraszi Szabó – Kelényi 2019: 211, 217, 232, 233, 255. sz.

³¹ Bajnai Bot Ferenc, Ecsedi Bátor Miklós, Battyányi Orbán, Gergelylaci Buzlai Farkas, Csáki Miklós, Csulai Mór Fülöp, Gersei Pető Gergely, Györgyi Bodó Miklós, Handó Gergely, Korbáviai Miklós, Laki Tűz János fiai Alfonz és János, Lamberger Zsigmond, Losonci Bánfi András és Pál, Paksi Balázs és Farkas, Pálóci Zsigmond, Perényi Miklós, Szegedi Szerafin, Telegdi János, Várdai Ferenc és János, Vingárti Geréb László. Hozzájuk lehet még számolni a korszakhatáron túlról, de a családok egyetemi hagyományait elindító Kanizsai Jánost, Telegdi Csanádot és Tamást, valamint Cudar Jánost. Haraszi Szabó – Kelényi 2019: 156, 235, 254, 273, 322, 349, 386, 388, 413, 468, 471, 476, 525, 528, 546, 567, 568, 578, 589, 613, 618, 643, 644, 843, 846, 847, 1019, 1289. sz.

³² Alsáni Bálint, Cudar Imre, Ernusz Zsigmond, Handó György, Szakolyi János, Szentlászlói Tűz Osvát, Thurzó János és Szaniszló, Várdai István, Mátyás és Ambrus. Haraszi Szabó – Kelényi 2019: 158, 270, 341, 387, 436, 555, 461, 233, 859, 865, 867. sz.

³³ Buzlai Farkas, Csulai Mór Fülöp, Ernusz Zsigmond, Gersei Pető Gergely, Laki Tűz Alfonz és István, Paksi Farkas, Perényi Miklós, Szegedi Szerafin, Szentlászlói Tűz Osvát, Telegdi János, Várdai Mátyás és Ambrus, Vingárti Geréb László. Bátor Lőkös fia Péterről sem tudjuk, milyen tanulmányokat folytatott *ultra partes maritimas* 1345 előtt, de ebben az időben igen valószínű, hogy jogi tanulmányait végezte. Lásd az előző hivatkozásokat.

bár az itt tanulók között az elvilágiasodás mértéke marginális volt, az Itáliában képzettek körében is jelentős pozíciókat veszített a kánonjog a 15. század közepétől. Hiszen az, hogy 1450 után mutatható ki Itáliában az itt képzett bárócsemeték több mint a fele (21 fő), ám közöttük szinte már csak elvétve találni joghallgatót (de legalábbis jogvégzettet), arra mutat, hogy őket már nem a kánonjog tanulmányozása, hanem az antik auktorok vonzhatták a félsziget intézményeibe.

A több egyetemet is látogatók száma szintén eltérést mutat a német nemesség körében megfigyeltekhez képest. A hozzávetőleg 115 főből mindössze 23 fordult meg egynél több egyetemen is. A nemesi tanulmányutak csak kis mértékben jellemezték tehát a csoportot. Az, hogy ennek oka az anyagi lehetőségekben, az érdeklődés hiányában vagy a céltudatos egyetemválasztásban keresendő, még nem eldöntött, és valószínűleg nem egyetlen tényező emelhető ki ezzel kapcsolatban. Ezzel azonban az egyes családok és személyek motivációit illetően még nem jutottunk közelebb a válaszokhoz. Ehhez néhány családot tüzetesebben is szemügyre kell vennünk, amely több egyetemjárási mintára is felhívja a figyelmet.

A PEREGRINÁCIÓRA HATÓ TÉNYEZŐK

Mint fentebb utaltam rá, a vizsgált családok között jól láthatóan különbséget lehet tenni aszerint, hogy ki mikor lépett az országos politika porondjára, ami a peregrinációs hajlandóságukra is kihatással lehetett. Ugyanígy fontos lehet kapcsolatuk az uralkodóval, s mindebből fakadóan politikai befolyásuk mértékét sem árt ismerni egyetemjárásuk idején. Nem mindegy azonban, hogy milyen bárói méltóságokat szereztek meg e családok és tagjaik. Ugyanis az udvari tisztségek rangban mögöttes maradtak a bírói funkciókkal is rendelkező méltóságoknak (nádor, országbíró, erdélyi vajda, tárnokmester, horvát, szlavón, dalmát, macsói, szörényi bánok, székely ispán, személynök), s ebből fakadóan megítélésük is más lehetett.³⁴ Egy, a bárók közé frissen bekerült család még minden bizonnyal kitüntetésnek tekintette egy ilyen poszt megszerzését, míg az ennél hagyományosan jelentősebb tisztségeket betöltő családok számára inkább visszalépést vagy megrekedést jelenthetett, hacsak nem a pálya kezdetén jutottak e posztok valamelyikére.

A vizsgálatba bevonható és egyetemet járt mintegy 65 család közül négy már az Árpád-korban is viselt országos jelentőségű tisztséget, az Anjouk alatt 10 család kezdte a pályafutását, 16-an Zsigmond új bárói közé tartoztak, a legtöbbit, 21 családot a Hunyadi-korból lehet kimutatni, akikhez 13 familia csatlakozott a Jagellók emberei

³⁴ Az udvari tisztségviselők körét egyébként a méltóságos oklevelek ugyancsak az említett bírói funkciókkal is rendelkező világi méltóságviselők után szerepeltetik. C. Tóth – Horváth – Neumann – Pálosfalvi 2016: 167–314.

közül. Ha mindezt összevetjük az egyetemet nem járt családok politikai előéletével is, akkor kiderül, hogy öt olyan család ismert összesen ebben az időben, akik már az Árpádok alatt is a legfontosabb tisztségek birtokosai voltak, s közülük négy élt az egyetemjárás lehetőségével. A bárók közé bekerült összes és az egyetemet járt családok aránya az Anjouk idején 24/10, a Zsigmond-kori eredetű 40 családból 16-nak volt egyetemi tapasztalata, a Hunyadiak idején szereplő 49 családból 21, míg a Jagellók 27 bárói családjából 13 esetében ismertek az egyetemi kötődések. Ha a famíliák politikai előlete, pillanatnyi befolyása (méltóság- és tisztségviselése), valamint az egyetemjárás oldaláról is megvizsgáljuk a csoportot, akkor nagyon fontos tényezők rajzolódnak ki a késő középkori magyar nemesi családok mentalitásával kapcsolatban.

A legtöbb diákot adó családok közül a Hédervári volt az egyik, amely a legnagyobb múltra tekintett vissza. A Héder nembéli Héderváriak már IV. Béla alatt országos méltóságokat viseltek,³⁵ az Anjouk alatt pedig a királynéi udvar prominensei közé tartoztak. A család első ismert tagja, aki külföldön tanult, Miklós királynéi udvarbíró fia, Dénes volt, aki az 1372 óta szinte önálló jogi egyetemenként működő prágai jogi karon tanult 1376-ban.³⁶ A famíliából nagy időközönként találni csak egyetemi hallgatót, Dénes után György fia László 1430-ban a bécsi egyetemen képezte magát,³⁷ majd a család köznemesi ágából Osvát fia Imre 1503-ban, ugyancsak Bécsben tanult.³⁸ Ha megnézzük, hogy a rokonság befolyása milyen volt ezekben az időszakokban, akkor vegyes képet kapunk. Régi, patinás családnak számítottak, de az Anjou-kor végén is még inkább a királynéi udvarban találkozzunk velük,³⁹ míg László egyetemi tanulmányai idején apja, György királyi lovászmester, másodunokatestvére, Lőrinc pedig nem sokkal ezután a nádori méltóság birtokosa lett.⁴⁰ A közvetlen családtagok közül tehát csak az udvari tisztségeken találunk valakit. Más a helyzet Imrével, akinek a közvetlen rokonsága már inkább a megyei politikában és a katonai pályán működött.⁴¹ A család pillanatnyi politikai (világi és egyházi) befolyását nézve ugyanakkor jól látszik, hogy a motivációk is mások lehettek. Dénes és László egyházi pályán mozogtak, s míg utóbbi a pannonhalmi apátságig és az egri püspökségig

³⁵ Karácsonyi 1900: 610–615.

³⁶ Haraszti Szabó – Kelényi – Szögi 2017: 28. sz.

³⁷ MUW: I. 171.

³⁸ MUW: II. 344.

³⁹ Királynéi udvarbíróként Hédervári Dezső (1323–1330), majd pedig Miklós tűnnek fel (1360–1374). Dezső mindemellett 1321-től királynéi lovászmester, míg Miklós a királyné udvarmestere is volt. Engel 1996: I. 56, 57, 60.

⁴⁰ Lőrincet és Györgyöt egyidejűleg is nevezték lovászmestereknek, míg Lőrinc 1437-től lépett a nádori méltóságra. Engel 1996: I. 6, 42.

⁴¹ Egyik testvére, Ferenc, jajcai bán, majd nándorfehérvári kapitány volt, míg másik fiúve, István, győri alispánként tevékenykedett. Bár Ferenc a jajcai báni címet csak névlegesen viselte. C. Tóth – Horváth – Neumann – Pálosfalvi 2016: 142, 146; C. Tóth – Horváth – Neumann – Pálosfalvi – W. Kovács 2016: 114.

vitte,⁴² addig Dénes a győri olvasókanonokságig jutott.⁴³ Imre ellenben már világi pályára került, de a győri alispánságnál feljebb az ő útja sem vezetett. Dénest és Lászlót is a család előrejutásának egyházi oldalról történő megtámogatása okán küldhették egyetemre, de teljesen eltérő háttérrel. Dénes mellett ugyanis a család egy másik tagját, Jánost is egyházi pályára küldték az 1370-es, 1380-as években, ám egyetemi tanulmányok nélkül. Így az ő esetükben több lábbon álló családpolitika figyelhető meg, ahol a família vezetői egyházi és világi vonalon is sorompóba szálltak a befolyásért vívott harcban. Két családtagjuk lépkedett előrébb az egyházi hierarchiában, s míg egyiküket itthon taníttatták, addig másikukat külföldön képezték. Dénest azonban korai halála megakadályozta abban, hogy beváltsa a hozzá fűzött reményeket, míg unokatestvére, János a győri püspöki székebe emelkedett.⁴⁴ Lászlónál a Zsigmond-kor végén már inkább az elmúlt mintegy fél évszázad alatt elért eredmények (az országos politika irányítói és bárói méltóságok viselői közé való feljutás) megtartása és megerősítése lehetett a cél. Mivel a főpapi karban Lászlón kívül ebben az időben nem ismert más, egyházi méltóságot is viselt családtag, így az ő feladata lehetett, hogy egyházi oldalról vigyázza a család helyzetét. Imre idejére azonban a családnak ezen ágai kihaltak, így a köznemesi ág igyekezett átvenni a helyét. A család egyetemet járt tagjainak világi pályára küldése a középkor végére mind gyakoribb lett a magyar nemesség köreiben.

A régi családok tehát igyekeztek vagy ismét bekerülni, vagy pedig feljutni az ország irányítói közé, amihez az egyetemjárást is felhasználták, mint a figyelemfelkeltés eszközét s ez nem csak a Héderváriaknál mutatható ki. Hasonló a helyzet a Básztyel nembéli Rénold lovászmestertől származó Rozgonyi családnál. A família hosszú kihagyás után a Luxemburg-ház uralma idején tért vissza a politikai fősodorba, és mindhárom peregrinus a Zsigmond-korban is tanult külföldön.⁴⁵ A Tomaj nembéli Dénes nádortól származó

⁴² C. Tóth 2017: 47; Engel 1996: II. 97.

⁴³ Haraszi Szabó – Kelényi – Szögi 2017: 28. sz.

⁴⁴ 1386 és 1415 között állt az egyházmegye élén. Engel 1996: I. 71.

⁴⁵ A család két ágából kerültek ki a peregrinusok, így Rozgonyi László fia, Péter 1395-ben, Bécsben tanult. Nagybátyjának, Simon országbírónak ugyancsak Simon nevű fia előbb 1407-ben Krakkóba, majd 1412-ben Bécsbe iratkozott be. A família utolsó egyetemet járt tagja, Osvát Simon országbíró unokatestvérének, János tárnokmesternek volt a fia, aki 1437-ben ismét csak Bécsben végezte tanulmányait. Keresztes 1926: 20; MUW: I. 45, 94, 200; Haraszi Szabó – Kelényi – Szögi 2017: 292. sz. A Zsigmond-korban a családnak az az ága vált meghatározóvá, amelyhez Osvát tartozott. A király halála után azonban János tárnokmester szükségét érezhette, hogy megtámogassa a család helyzetét a változó időkben, és egyik fiát, Osvátot egyetemre küldte. János halála után azonban a család másik ága kezdett el emelkedni. Péter és Simon ága már jó előre valószínűleg éppen az ő egyetemre küldésükkel igyekezett megvetni a lábát a politikai felső vezetésben. Ezek az erőfeszítések a Zsigmond-kor végére kezdtek beérni. Péter veszprémi, majd egri püspök lett, az ő előmenetelével párhuzamosan pedig Simon nyerte el a megüresedő püspöki székeket és a helyet a királyi tanácsban. Az 1450-es években még idejében sikerült pártot váltaniuk és becsatlakoztak a Hunyadiak támogatói közé. A század elején kezdődő pályájukat mind a ketten egyházi vonalon kezdték, és így próbálták segíteni a család előmenetelét Péter 1438. évi, valamint Simon 1444. évi haláláig. Osvát ellenben csupán a javadalmak anyagi oldalát élvezte, de világi pályán mozgott, megnősült, és a királyi lovászmesterségig jutott, míg testvérei szintén bárói méltóságokat nyertek. Az idő, mondhatni, Osvátnak és az ő ágának kedvezett. Engel 1970: 345–346.

és utoljára az 1390-es években bárói méltóságot⁴⁶ birtokló Losonci Bánfiak egyetemi pályafutása 1467-ben kezdődött István fia Andrással.⁴⁷ A család pozitívan értékelhette az ő egyetemjárását, ezért András 1491 körüli halála után négy további családtag egyetemjárását finanszírozták 1498–1505 között.⁴⁸ E családok közé számítandóak továbbá a Telegdiek, akik az Anjouk,⁴⁹ illetve a Gimesi Forgácsok, akik pedig éppenséggel az utolsó Árpádok kora után jelentkeztek újabb egyetemet járt családtaggal.⁵⁰ Ezek és más, hasonló családok általában azokban az időszakokban indultak meg a külföldi tanintézmények felé, amikor a politikai helyzet változása akár az ő ismételt előrejutásukat is lehetővé tette volna (pl. uralkodóváltás), de a családok egyes ágai közötti rivalizálás sem példa nélküli.

Az egyetemjárás ugyanakkor a kitörés, a figyelemfelkeltés eszköze is lehetett, amivel a bárók közé újonnan bekerült családok közül többen is éltek. Luxemburgi Zsigmond uralkodásának fél évszázada alatt (is) jelentős vérfrissítés zajlott a magyar arisztokráciában.⁵¹ Zsigmond több maga által felemelt *homo novus* nevezett ki a legfontosabb bárói méltóságokba, akik közül igen sokan még a király uralkodása idején meg is indultak az egyetemekre, bár többnyire csak egy-két fővel képviseltették magukat. Egy részük még Zsigmond alatt (Berzeviciek,⁵² Nagymihályiak⁵³) vagy a király halála után nem sokkal (Csákiak,⁵⁴ Kompoltiak⁵⁵) hosszabb-rövidebb időre ki is került a bárók közül, esetleg kihaltak (Stiborici).⁵⁶ Ezek a családok nem tudtak fennmaradni abban a magasságban, ahová a király emelte őket (szemben pl. a Kanizsaiakkal,⁵⁷ Perényiekkel, ecsedi Bátoriakkal, Pálóciakkal⁵⁸), politikai

⁴⁶ A család ezen ágának alapítója, Tamás fia Dénes dalmát-horvát bán (1387–1390). Engel 1996: I. 24

⁴⁷ Haraszi Szabó – Kelényi 2019: 471. sz; C. Tóth 2019: 34.

⁴⁸ Losonci Bánfi Pál 1498-ban Padovában, Bernát és Zsigmond egy évvel később Bécsben, Mihály pedig 1505-ben ugyanott. Haraszi Szabó – Kelényi 2019: 568. sz; MUW: II. 273, 330.

⁴⁹ Telegdi Csanád az Árpád-kor végén, 1296-ban iratkozott be ismeretlen egyetemre, majd fél évszázaddal később Tamás követte a példáját, Bolognában, 1465-ben pedig János ugyancsak Bolognában, 1470-ben pedig Miklós Bécsben tanult. Haraszi Szabó – Kelényi 2019: 156, 235, 1289. sz; MUW: II. 119.

⁵⁰ Ivánka fia András tárnokmester fia, János, későbbi kalocsai érsek 1266-ban tanult Bolognában. Gimesi Forgács Ferenc pedig 1504-ben Bécsben folytatott egyetemi tanulmányokat. Haraszi Szabó – Kelényi 2019: 96. sz; MUW: II. 321.

⁵¹ Engel 1977: 32–38, 59–73.

⁵² Fügedi 1974: 151.

⁵³ Fügedi 1974: 169–170.

⁵⁴ Engel 1970: 351.

⁵⁵ Havassy 1993: 112. Engel kutatásai szerint a Kompoltiak 1440 után is megőrizték befolyásukat. Engel 1970: 350. A nánai Kompoltiak közül ez István országbíró fiára, Jánosra vonatkozhat, aki Zsigmond élete vége felé a pohárnokmesteri tisztséget bírta 1432–1438 között, míg 1451. évi haláláig királyi ajtónállómester is volt. Engel 1996: I. 45, 50. Egyetemre egyébként az ő testvére, Miklós ment 1424-ben, aki egri várbeli kispópost lett, ám 1444-ben már csak néhaiként említik. MUW: I. 147; C. Tóth 2015: 56, 57.

⁵⁶ Dvořáková 2009: 386, 387.

⁵⁷ Kanizsai János 1379-ben, Padovában, majd ugyancsak János és Miklós 1478-ban, Bécsben tanultak, mindketten *comes* címmel. Haraszi Szabó – Kelényi 2019: 388. sz; MUW: II. 163.

⁵⁸ Pálóci György 1408-ban Krakóban, majd egy évvel később Bécsben tanult. Unokaöccse, Péter 1426-ban iratkozott be a bécsi egyetemre, míg Zsigmond 1466-ban tűnt fel Ferrarában. Haraszi Szabó – Kelényi – Szögi 2017: 297. sz; MUW: I. 80, 157; Haraszi Szabó – Kelényi 2019: 848. sz. Mindez összefügghet azzal,

befolyásuk pedig erőteljesen függött az uralkodó személyétől. Esetükben az egyetemjárás sem biztosított kellő hátszelet, hírverést, jelentősebb tisztségeket vagy javadalmakat az említett családok egyik-másik tagja szerzett csak meg,⁵⁹ ami nem bizonyult elegendőnek ahhoz, hogy hosszú távon is biztosítsa e famíliák bennmaradását a bárók között.

A Zsigmond alatt a bárók közé bekerült más nemesi családok közül ellenben a Frangepánok,⁶⁰ a Pásztóiak⁶¹ és a Gúti Országok is csak igen későn, az 1450-es évektől kezdve tűntek fel a kor felsőoktatási intézményeiben. Úgy tűnik, hogy amíg a család helyzete nem követelte meg, addig a rokonság nem próbálkozott a hagyományos előrejutási lehetőségeken túlmenően az egyetemjárással is annak érdekében, hogy pozícióit megőrizhesse. Erre jó példa a Gúti Ország család. A familia első jelentős szereplői a Zsigmond által a bárók közé emelt testvérpár, János és Mihály voltak. Utóbbi politikai érzékének köszönhetően Mátyás trónra lépésétől kezdve egészen 1484. évi haláláig bírta a nádori tisztséget.⁶² Fia, László viszont már csak a lovászmesteri poszttal volt kénytelen beérni, s az ő halála után (1492) a család egy időre eltűnt a bárói méltóságviselők közül.⁶³ Így pedig egyáltalán nem tűnik véletlennek, hogy ebben a szituációban László fiát, Jánost egyetemre küldte a család 1501-ben.⁶⁴

Azon rokonságok közül, akik ha tisztségeiket hosszú távon esetleg nem is, viszont politikai befolyásukat és hatalmukat részben meg tudták őrizni, többen is nagyjából ugyanabban az időben, Hunyadi Mátyás uralkodása alatt, de legalábbis I. Ulászló halála után tűntek fel legközelebb az egyetemi anyakönyvekben. Mindez nem lehet véletlen. Fügedi Erik kimutatásai szerint Mátyás alatt ugrásszerűen megnőtt a bárói méltóságokat viselt családok száma, bár adatai elsősorban a vajdai, báni és az udvari tisztségek kapcsán utalnak erre.⁶⁵

hogy a család bizonyos mértékig, rövid időre megrekedt egy adott szinten, az udvari méltóságviselők között. Engel 1996 I. 42, 51; C. Tóth – Horváth – Neumann – Pálosfalvi 2016: 119.

⁵⁹ Nagymihályi Ödönfi András egri éneklókanonok, Berzevici György nyitrai püspök, Marcali László erdélyi püspök, Nánai Kompolti Miklós egri várbeli kispópost, Csáki László váradi kanonok, még egy Csáki, Miklós tanulmányai ismertek 1498-ból, de az ő tanulmányai és szerémi püspöki méltósága sem segítettek a családnak visszakerülni a bárók közé. Engel 1996: I. 72; Vö.: Engel 1970: 352.

⁶⁰ Frangepán Gergely előbb Bécsben (1480), majd Krakóban (1485) tanult. MUW: II. 178; Haraszi Szabó – Kelényi – Szögi 2017: 2416. sz.

⁶¹ Pásztói István egri *lector* 1450-ben Bécsben, míg unokaöccse, László fia Miklós pedig Krakóban (1463) és Bécsben (1466) tanult. Schrauf 1892: 198, MUW: II. 95; Haraszi Szabó – Kelényi – Szögi 2017: 1352. sz. A családban utoljára ráadásul még 1395–1397 között mutatható ki országos méltóságviselő, János országbíró személyében. Engel 1996 I. 9. A Pásztóiak ősei ellenben már az Árpád-kor végén az ország vezetői közé tartoztak, s csak a 14. század első felében tűntek el a nagypolitika színpadáról. Karácsonyi 1900: 919–925; Zsoldos 2011: 299, 310. Politikai súlyukat elveszíthették, és sikertelenül próbáltak meg visszakapaszkodni, ugyanis a Jagelló-korra már csak országgyűlési követeket adtak. C. Tóth – Horváth – Neumann – Pálosfalvi – W. Kovács 2016: 515.

⁶² C. Tóth – Horváth – Neumann – Pálosfalvi 2016: 80. A család felemelkedésére ld. Engel 1977: 81–82.

⁶³ C. Tóth – Horváth – Neumann – Pálosfalvi 2016: 119.

⁶⁴ Haraszi Szabó – Kelényi – Szögi 2017: 3343. sz.

⁶⁵ Fügedi 1970: 55. Az asztalnok-, pohárnok-, lovászmester azonban a Mátyás-kor végére inkább címzetes tisztségekké váltak, tényleges politikai befolyással már kevésbé bírtak. Kubinyi 1988: 166.

Kubinyi ugyanakkor arra mutatott rá, hogy például a király szűkebb tanácsában döntően még mindig a régi bárói családok tagjai és inkább a tisztségviselők foglaltak helyet Mátyás és a Jagellók alatt. Igaz azonban, hogy a még tisztséghez nem jutottak és az új családok száma is nőtt, de Kubinyi ebben érzékelhető (bár nem szignifikáns) változást inkább a Vitéz-féle összeesküvés után vett észre. Szerinte a tanács munkájába abban az esetben kerülhettek be ilyen családok, amennyiben a király később a bárók közé kívánta emelni őket, amely Mátyás alatt, a szűkebb tanácsban szereplő hat esetből négyben meg is történt. Ezek a tendenciák pedig tovább folytatódtak II. Ulászló uralkodása alatt is.⁶⁶ A régebbi családok tehát egy bizonyos mértékig tarthattak attól, hogy a király növekvő számú új kreatúrái átveszik a helyüket, emiatt pedig volt olyan család, amely először küldött valakit egyetemre, vagy hosszabb kihagyás után látta ismét szükségét a peregrinációnak. Ide lehet számítani a Csákiakat,⁶⁷ a Szentgyörgyi és Bazini grófokat⁶⁸ vagy a pelsőci Bebekeket,⁶⁹ akik az Anjou- és a Zsigmond-kor határán bukkantak fel először az egyetemi matrikulációban, a következő családtag feltűnésére azonban a Jagelló-korig kellett várni. Mások, mint pl. a Telegdiék, új lehetőséget láttak a kiugrásra az 1460-as években, és újból megjelentek az egyetemeken. Az új családok körében viszont kevésbé lehet kimutatni, hogy huzamosabb ideig is meg tudtak volna ragadni a bárók között.

Voltak ellenben olyan famíliák, amelyek dacára annak, hogy a politikai életben jelentős pozíciókat sikerült megszerezniük Zsigmond király halála után is, nem minden esetben elégedtek meg egyetlen ifjú egyetemre küldésével. A Batoriak ecsedi ágából 1345 és 1465 között öt családtag egyetemi tanulmányairól is vannak adataink. Köztük is az első peregrinus, a valamikor 1345 előtt egyetemen tanult Lőkös fia Péternek⁷⁰ (az ecsedi ág alapítójának) a mintája lehetett fontos a többi családtag peregrinációját illetően. Péter két unokája, Benedek⁷¹ és Bertalan⁷² is tanult külföldön (ráadásul nem is csak egyetlen intézményben) a Zsigmond-korban, az ő testvérüknek, István országbírónak pedig szintén két gyermeke látogatta a külföldi tanintézményeket. Talán az a Gál⁷³ az érdekesebb, akinek törvénytelen származása miatt az egyházi pálya volt a legfőbb lehetősége a karrierépítésre, amihez

⁶⁶ Kubinyi 1988: 165.

⁶⁷ Csáki László 1424-ben, Bécsben, majd Miklós Padovában 1498-ban. MUW: I. 146; Haraszti Szabó – Kelényi 2019: 567. sz.

⁶⁸ A több Szentgyörgy nevű településről érkező személy közül eddig kettő tartozik biztosan a famíliához: Márton 1402-ben *comes*ként iratkozott be Bécsbe, míg *Nicolaus de Sancto Georgio et Posing*nak már a neve is áruklódó, de *generosus dominus comes* címzése is a családhoz tartozásáról tanúskodik 1497. évi beiratkozása során. MUW: I. 65; II. 257.

⁶⁹ Bebek Miklós csázmái prépost 1387-ben kezdte meg tanulmányait Bécsben, kései rokona, Imre pedig 1518-ban, Krakkóban. MUW: I. 25; Haraszti Szabó – Kelényi – Szögi 2017: 4264. sz.

⁷⁰ Haraszti Szabó – Kelényi 2019: 1299. sz.

⁷¹ Haraszti Szabó – Kelényi – Szögi 2017: 322. sz.; MUW: I. 116.

⁷² MUW: I. 171.

⁷³ Haraszti Szabó – Kelényi – Szögi 2017: 717. sz.

az egyetemi tanulmányok remek kiegészítést nyújtottak, egyszersmind kis időre távol is tartották őt a kíváncsi szemektől. A família politikai befolyásában a családtagok egyetemre kerülése pillanatában kezdetben nem mutatható ki törés, ám az 1460-as években az addig országbírói, erdélyi vajdai méltóságokat betöltő családtagok után az ecsedi Bátoriak sem jutottak túl az asztalnokmesteri, lovászmesteri tisztségeken. István országbíró másik fia, Miklós ebben a szituációban iratkozott be a ferrarai egyetemre 1465-ben, s a továbbiakban fényes egyházi karriert futott be.⁷⁴ Testvére, István pedig 1479-től ismét elfoglalhatta az erdélyi vajdai méltóságot.⁷⁵

Az ecsedi Bátoriakhoz vagy a Losonci Bánfiakhoz hasonló tendenciák figyelhetők meg a Várdaiak (1444–1520 között az egyetemeken), a Thurzók (1479–1489 közötti beiratkozások), de a Györgyi Bodók (1432–1472 között az egyetemeken) körében is.⁷⁶ A Bátoriak a Zsigmond-korban törtek előre, míg a Várdaiak és a Györgyi Bodók kifejezetten jó viszonyt ápoltak a Hunyadiakkal.⁷⁷ Pontosan nem tudni, hogy ez mennyiben befolyásolhatta őket abban, hogy Mátyás uralkodása alatt belevágjanak a külföldi tanulmányokba, de ha ide számítjuk a Hunyadiakkal szintén szoros kapcsolatban, sőt rokoni viszonyban álló Vingárti Gerébeket⁷⁸ és Dengelegi Pongrácokat⁷⁹ vagy a Parlagiakat,⁸⁰ Szakolyiakat,⁸¹ Gersei Petőket,⁸² akik mind az 1450-es, 1460-as évek fordulójától kezdve kerültek először egyetemre, akkor az sem kizárt, hogy a személyes előrejutás vágyán túl ezek a családok egymásra is hathattak. A kedvező politikai viszonyok, családi kapcsolatrendszerek, illetve az új családok felemelkedése nyújtotta kihívások hatással lehettek régebbi családokra, de a bárók közé újonnan bekerült famíliákra is a tekintetben, hogy az egyetemek jelentette hírnév megéri a beléfkettett energiát, és segíthet a családok előrejutásában, abban, hogy észrevételessék magukat.

A konkurencia elrettentő erején túlmenően más tényező is megfigyelhető az 1450-es évek végétől az 1470-es évek elejéig egyetemi háttérrel bíró famíliák között. Az ebben az időben felbukkanó és egyes bárói családok által támogatott külföldi trónkövetelők

⁷⁴ Előbb 1465-ben Ferrarában, majd egy évvel később Firenzében képezte magát, tanulmányait pedig Bolognában fejezte be. Haraszi Szabó – Kelényi 2019: 253, 475, 843. sz.

⁷⁵ C. Tóth – Horváth – Neumann – Pálosfalvi 2016: 87.

⁷⁶ A rájuk vonatkozó adatokat ld. a fenti jegyzetekben.

⁷⁷ Engel 1997: 93; Kristóf 2007: 67.

⁷⁸ Geréb László Ferrarában kezdte meg felsőfokú tanulmányait 1466-ban. Haraszi Szabó – Kelényi 2019: 846. sz. A rokonságra ld.: Temesváry 1922: 413.

⁷⁹ György fia László Bécsben tanult 1456-ban, míg Bernát fia László Krakkóban 1459-ben. MUW: II. 43; Haraszi Szabó – Kelényi – Szögi 2017: 1150. sz. A rokonságra ld.: Kordé 2015: 36.

⁸⁰ Pál fia Albert Krakkóban 1463-ban. Haraszi Szabó – Kelényi – Szögi 2017: 1301. sz.

⁸¹ Péter fia János 1460-ban Krakkóban, majd Bolognában 1464-ben, János fia László pedig ugyancsak Krakkóban 1504-ben. Haraszi Szabó – Kelényi – Szögi 2017: 1185, 3549. sz.; Haraszi Szabó – Kelényi 2019: 233. sz.

⁸² Gersei Pető György 1469-ben Bécsben. MUW: II. 114.

melletti vagy más belföldi lázadások több család visszaszorulását is maguk után vonták. Az érintettek körében pedig éppen azután figyelhető meg az egyetemjárás kedv feléléde, hogy a család kompromittálódott valamely zavargásban. Ez lehet a helyzet pl. a Kanizsai⁸³ vagy a Szentgyörgyi és Bazini⁸⁴ családdal is. Látszólag szintén ez figyelhető meg a Perényiek kapcsán. A család tőketerebesi ágát alapító Imre titkos kancellár 1384. évi prágai tanulmányai⁸⁵ után hosszú idő telt el, mire a következő családtag, Miklós 1466-ban feltűnt Ferrarában.⁸⁶ Ebben valószínűleg közrejátszhatott, hogy az 1460-as években számukra is csak az udvari méltóságokig vezetett az út (János tárnokmester fia István előbb asztalnokmester, majd lovászmester volt). Ez az egyes családtagokat (így a peregrinus Miklóst) arra sarkallta, hogy a Vitéz János-féle összeesküvés során elforduljanak Mátyástól, míg mások szerencsésen tudtak kikeveredni a felbolydulásból.⁸⁷ A terebesi Perényiek tehát előbb mentek egyetemre, és utána vettek részt a felkelésben, ám a peregrinációtól így is az elvesztett pozíciók visszaszerzését remélhették.

ÖSSZEGRZÉS

Az eddigiekből leszűrhető, hogy a 15. század közepétől jelentős változások figyelhetők meg a magyar nemesi családpolitikában. Az egyetemjáráshoz való viszony fontos mentalitásbeli váltásra utal. A peregrináció egyre jobban, a családok mind szélesebb körében kezdett beépülni a családpolitika eszköztárának már meglévő darabjai, a házasságkötések, birtokszerezés vagy a hadi érdek közé. Világosan kiténik továbbá, hogy a magyar és a német nemesség peregrinációja teljesen eltért egymástól. A bárói méltóságokat birtokló magyar családok körében az egyetemjárás folyamatosan növekvő tendenciát mutat, főként a közelebbi bécsi és krakkói egyetemeket látogatták, de a 15. század közepétől volumene még jobban nőtt, s legalább ezen a ponton hasonlóság figyelhető meg a német nemességgel. Hovatovább ugyanolyan okokból is kifolyólag. A birodalomban, ahol az egyházi javadalmak nagy része a nemességnek volt fenntartva, az egyetemen képzett polgárság a késő középkorban mindinkább a gazdasági és a politikai élet felé orientálódott, ahonnan viszont

⁸³ Reiszig 1941: 71–72; C. Tóth – Horváth – Neumann – Pálosfalvi 2016: 84.

⁸⁴ Szentgyörgyi János és Zsigmond (valamint Monyorókeréki Ellerbach Bertold) erdélyi vajdák 1467. évi felkelése miatt a család kiesett a méltóságviselők közül egészen a század végéig, Szentgyörgyi Péter erdélyi vajda, majd országbíróig. Kordé 2005: 151–152; C. Tóth – Horváth – Neumann – Pálosfalvi 2016: 88, 90.

⁸⁵ Haraszti Szabó – Kelényi – Szögi 2017: 65. sz.

⁸⁶ Haraszti Szabó – Kelényi 2019: 847. sz.

⁸⁷ Ebben valószínűleg az is közrejátszhatott, hogy István nyilvánosan is hitet tett hűségéről a királyhoz 1471 szeptemberében Kázmér lengyel trónkövetelő ellenében. Ettől az évtől István megszerezte néhai apja tárnokmesteri tisztségét is. Testvére, az egyetemet járt Miklós ellenben csak később nyert amnesztiát. Tringli 1992: 183–184, 185; C. Tóth – Horváth – Neumann – Pálosfalvi 2016: 105.

kezdték kiszorítani a nemeseket. Ezt az érintettek csak a 15. században kezdték észlelni, s ekkoriban mutatható ki a nemesség körében mind nagyobb mértékű nyitás az egyetemek felé, hogy felvegyék a versenyt a polgársággal.⁸⁸

A magyar „arisztokrácia” ellenben a feltörekvő és az uralkodó számára mindig is jelentős tartalékokat jelentő köznemességben látta a konkurenciát. Zsigmond és Mátyás alatt számos család emelkedett a bárói méltóságokra, és közülük kerültek ki legnagyobb számban a peregrinusok is. Ez rábírta az egyetemjárás iránt addig nem sok érdeklődést mutató, akár még Árpád-kori eredetű nemesi családokat is a peregrinációra. Ugyanakkor az is kimutatható, hogy nem egy, hűségében megtántorodott família is saját kompromittálódását követően indult meg az egyetemek felé, akár hosszabb kihagyás után is 1459–1475 között. Mindkét fél érdekelt volt tehát abban, hogy családjuk körül minél nagyobb legyen a hírverés, minél több tényezőt tudjanak felvonultatni, amivel magukra vonhatják az uralkodó (és családja) figyelmét. Néhány rokonság ezt a lehetőséget arra használta fel, hogy visszatérhessen a politikai élet felső köreibbe (bárói tisztségeket régóta nem viselt, illetve háttérbe szorult vagy mellőzött családok), míg mások frissen megszerzett pozícióikat kívánták megerősíteni (új bárói vagy idegen eredetű famíliák) vagy pozitív színben feltüntetni magukat hűtlenségbe esésüket követően. Ugyanakkor azt is látni kell, hogy amennyiben a család úgy ítélte meg, hogy sikerült megkapaszkodni a politikai életben, és nem veszélyeztetni pozícióikat semmi, nem támogatták több családtag egyetemi tanulmányait.

Nem elhanyagolható különbség a német és a magyar nemesi peregrináció között, hogy a magyarokat erősebben foglalkoztathatta a humanizmus. Erre utal, hogy a humanizmus bölcsőjének számító Itália valamely egyetemére ugyanannyian iratkoztak be első helyen, mint a közeli Krakkóba.⁸⁹ Mindez azzal együtt, hogy a jogi érdeklődés a 15. század közepén szignifikáns csökkenést mutat, arra is rávilágít, hogy a magyar nemesség egyetemet járt részének a köreiben már ekkor kezdetét vette a laicizáció.

A késő középkori magyar nemesség egy jelentős szegmensének egyetemjárását vizsgálva tehát ki lehet jelenteni, hogy a magyar nemesség (legalábbis ez a rétege) növekvő mértékben vette ki a részét a peregrinációból, nyitott volt az új kulturális áramlatokra, ám körükben folyamatosan visszaszorult a jogi érdeklődés, amelynek eleve csak az egyházi pályán vették hasznát, és már korábban megkezdődött körükben a pályaválasztást illetően az elvilágiasodás. Az egyetemjárás mindazonáltal a „presztízsjavak” egyike is lett, amelynek segítségével

⁸⁸ Schwinges 2017: 66–67.

⁸⁹ Ugyanakkor ez nem csak Itália intézményeire, de Krakkó egyetemére is pozitív fényt vet, lévén Krakkó az egyik legjelentősebb humanista központnak számított a régióban, amely Bécset is megelőzte az antik művészetek és tudományok művelésében. A 15. század közepétől, főként az 1460-as évektől Krakkó egyre népszerűbb is lett a magyarországi hallgatók körében, a humanizmus vonzereje mellett ebben nem elhanyagolható tényező lehetett az osztrák pénzromlás és Mátyás fokozódó háborús politikája III. Frigyesssel. Kelényi 2016: 63–65.

a nemesi családok jobban tudták pozicionálni és észrevétni magukat az udvarban. A kérdés a továbbiakban már csak az, hogy a bárók között észlelt jelenségek csupán erre a körre érvényesek, vagy a magyar nemesség szélesebb rétegeiben is megfigyelhetőek-e.

FORRÁSOK

Magyar Nemzeti Levéltár Országos Levéltár Diplomatikai Levéltár (MNL OL DL)

Horváth Richárd 2005: *Győr megye hatóságának oklevelei (1318–1525)*. Győr.

MUW: Franz Gall – Willy Szaivert – Hermine Paulhart, (Hgg.): *Die Matrikel der Universität Wien, I–III*, Graz-Wien, 1956–1971.

MWRF: Thomas Maisel – Kurt Mühlberger – Johannes Seidl (Hgg.): *Die Matrikel der Wiener Rechtswissenschaftlichen Fakultät I–II*. Wien, 2011–2016.

Zichy 1895: Kammerer Ernő (szerk.): *A zichi és vásonkeői gróf Zichy család idősb ágának okmánytára VIII*. Budapest.

HIVATKOZOTT IRODALOM

Bagi Gábor 2010: A Vezsenyiek és utódaik földesurasága a nagyvázsonyi uradalom tiszazugi részein a XIV–XVI. században. In: Béres Mária (szerk.): *Tiszavilág: A Tiszazugi Földrajzi Múzeum közleményei* 4. Tiszaföldvár, 38–49.

Csiffáry Gergely 2007: Csulai Móré László emlékezete. *Agria – Az Egri Múzeum Évkönyve* 43. 527–554.

Dvořáková, Daniela 2009: *A lovag és királya. Stiborici Stibor és Luxemburgi Zsigmond – Képek és történetek egy középkori magyar nemes életéből*. Pozsony.

Engel Pál 1970: A magyar világi nagybirtok megoszlása a XV. században. I. közlemény. *Az Egyetemi Könyvtár Évkönyvei* 5. 337–358.

Engel Pál 1977: *Királyi hatalom és arisztokrácia viszonya a Zsigmond–korban (1387–1437)*. Értekezések a történeti tudományok köréből. Új sorozat 83. Budapest.

Engel Pál 1985: Nagy Lajos bárói. *Történelmi Szemle* 28. 3. 393–413.

Engel Pál 1996: *Magyarország világi archontológiája 1301–1457. I–II*. Budapest.

Engel Pál 1997: Hunyadi pályakezdése. In: Marius Diaconescu (szerk.): *Nobilimea românească din Transilvania. Az erdélyi román nemesség*. Satu Mare, 91–109.

Engel Pál 2001: Magyar Középkori Adattár. Archontológia – Genealógia. (CD ROM). Budapest.

- Fedeleš Tamás 2007: Egy Jagelló-kori humanista pályaképe. Csulai Móré Fülöp (1476/1477–1526). *Levéltári Közlemények* 78. 35–84.
- Fekete Nagy Antal 1934: A bethlenfalvi Thurzó család eredete. *Turul* 48. 1–15.
- Fügedi Erik 1970: *A 15. századi magyar arisztokrácia mobilitása*. (Történeti statisztikai füzetek). Budapest.
- Fügedi Erik 1974: *Uram, királyom – A XV. századi Magyarország hatalmasai*. Budapest.
- Haraszti Szabó Péter 2018: Primus inter pares? A prágai egyetem helye a magyar diákok régió belüli peregrinációjában. In: Draskóczy István – Varga Júlia – Zsidi Vilmos (szerk.): *Universitas – Historia. Tanulmányok a 70 éves Szógi László tiszteletére*. Budapest, 56–66.
- Haraszti Szabó Péter 2021: A veszprémi egyházmegye diákjai a középkorban. In: Karlinszky Balázs – Varga Tibor László (szerk.): *Capella Reginalis – A veszprémi püspökség a középkorban*. Veszprém, 157–182.
- Haraszti Szabó Péter – Kelényi Borbála 2019: *Magyarországi diákok francia, angol, itáliai és német egyetemeken a középkorban (1100–1526)*. Budapest.
- Haraszti Szabó Péter – Kelényi Borbála – Szógi László 2017: *Magyarországi diákok a prágai és krakkói egyetemeken 1348–1525. I–II*. Budapest.
- Havassy Péter 1993: Az Aba nembéli Kompolti család története. *Archivum Supplementum ad honorem Béla Kovács dedicatum – A Heves Megyei Levéltár közleményei*, különszám. Eger, 109–127.
- Henzsel Ágota 2005: A Várdai család birtokügye 1550-ben. In: Almási Tibor – Draskóczy István – Jancsó Éva (szerk.): *Studia Professoris-Professor Studiorum – Tanulmányok Érszegi Géza hatvanadik születésnapjára*. Budapest, 133–144.
- Karácsonyi János 1900: *A magyar nemzetségek a XIV. század közepéig*. Budapest.
- Kelényi Borbála 2016: Magyarországi diákok a Krakkói Egyetemen a középkorban. In: Haraszti Szabó Péter – Kelényi Borbála – Szógi László (szerk.): *Magyarországi diákok a prágai és a krakkói egyetemeken 1348–1525. I*. Budapest, 43–87.
- Kelényi Borbála 2017: A Bécsi Egyetem magyarországi diákjai a középkorban. Kiegészítő adatok: karok és fokozatszerzés. *Per Aspera ad Astra* 4. 1–2. 134–150.
- Keresztes Kálmán 1926: A Rozgonyiak. *Turul* 40. 19–27.
- Kordé Zoltán 2005: Szentgyörgyi János erdélyi tevékenysége 1465–1467-ben. In: Almási Tibor – Draskóczy István – Jancsó Éva (szerk.): *Studia Professoris-Professor Studiorum – Tanulmányok Érszegi Géza hatvanadik születésnapjára*. Budapest, 145–153.
- Kordé Zoltán 2015: Az út kezdete: Dengelegi Pongrác János politikai felemelkedése. *Acta Universitatis Szegediensis: Acta Historica* 137. 35–42.
- Köblös József 1994: *Az egyházi középréteg Mátyás és a Jagellók korában*. (Társadalom- és művelődéstörténeti tanulmányok 12.) Budapest.

- Kristóf Ilona 2007: „Vester Stephanus de Warda Scolaeris Iuris Canonici” - Várdai István egyetemi éveit Itáliában. *Acta Academiae Paedagogicae Agriensis. Sectio Historiae* 34. [A tudós tanár: Tanulmánykötet a 60 éves Gebei Sándor professzor tiszteletére]. 65–82.
- Kubinyi András 1988: Bárók a királyi tanácsban Mátyás és II. Ulászló idején. *Századok* 122. 147–215.
- Kubinyi András 1994: Egy üzletelő és diplomata és várúr Mohács előtt: Ákosházi Sárkány Ambrus. In: Pamer Nóra (szerk.): *Gerő László nyolcvanötödik születésnapjára* (Művészettörténet – műemlékvédelem 6.) 263–291.
- Kubinyi András 2001: Werbőczy Mohács (1526) előtti politikai pályafutása. In: Hamza Gábor (szerk.): *Tanulmányok Werbőczy Istvánról*. Budapest, 65–98.
- Moraw, Peter 2008: *Gesammelte Beiträge zur deutschen und europäischen Universitätsgeschichte: Strukturen, Personen, Entwicklungen*. Leiden, 391–434.
<https://doi.org/10.1163/ej.9789004162808.i-620>
- Németh Péter 2006: Egy hős és felmenői. *A Szabolcs-Szatmár-Beregi Levéltári Évkönyv* 17. 293–302.
- Neumann Tibor 2007: *A Korlátköviék. Egy előkelő család története és politikai szereplése a 15–16. században*. Győr.
- Reiszig Ede 1941: A Kanizsaiak a XV. században. Második közlemény. *Turul* 55. 71–81.
- Reiszig Ede 1942: A Felsőlendvai Széchy család. (Két közlemény) *Turul* 56. 33–42; 63–73.
- Schrauf Károly 1892: *Magyarországi tanulók a bécsi egyetemen*. Budapest.
- Schwinges, Rainer Christoph 1992: Student Education, Student Life. In: Hilde de Ridder-Symoens (ed.): *A History of University in Europe I*. Cambridge, 195–243.
<https://doi.org/10.1017/CBO9780511599507.009>
- Schwinges, Rainer Christoph 1986: *Deutsche Universitätsbesucher im 14. und 15. Jahrhundert: Studien zur Sozialgeschichte des Alten Reiches*. Stuttgart.
- Schwinges, Rainer Christoph 2017: Keeping up with the elite. Noblemen at German universities (15–16. century) with a special regard to Freiburg im Breisgau. In: Ditlev Tamm (szerk.): *The Elite University – Roles and Models*. Copenhagen, 60–84.
- Szögi László 2011: Az egyetem nélküli ország egyetemistái Mohács előtt: A középkori Magyarország peregrinusai. *Az Egyetemi Könyvtár Évkönyvei* 17. 15–40.
- Temesváry János 1922: *Erdély középkori püspökei*. Kolozsvár.
- Tonk Sándor 1979: *Erdélyiek egyetemjárása a középkorban*. Bukarest.
- Tóth Krisztina 2018: Esztergom megyei diákok egyetemjárása a középkorban. In: Draskóczy István – Varga Júlia – Zsidi Vilmos (szerk.): *Universitas Historia – Tanulmányok a 70 éves Szögi László tiszteletére*. Budapest, 143–152.
- C. Tóth Norbert 2009: Ki kicsoda az ecsedi Bátorai családban? *Szabolcs-Szatmár-Beregi Szemle* 44. 5–47.

- C. Tóth Norbert 2015: Az egri káptalan archontológiája 1387–1526. *Turul* 88. 2. 48–71.
- C. Tóth Norbert 2019: *A kalocsa-bácsi főegyházmegye káptalanjainak középkori archontológiája*. Budapest.
- C. Tóth Norbert – Horváth Richárd – Neumann Tibor – Pálosfalvi Tamás 2016: *Magyarország világi archontológiája 1458–1526. I. Főpapok és bárók*. Budapest.
- C. Tóth Norbert – Horváth Richárd – Neumann Tibor – Pálosfalvi Tamás – W. Kovács András 2016: *Magyarország világi archontológiája 1458–1526. II. Megyék*. Budapest.
- Tózsza Rigó Attila 2019: A Fugger-Thurzó együttműködés első szakasza az 1490-es években. In: Bárány Attila – Kavecsánszki Máté – Pósnán László – Takács Levente (szerk.): *Hunyadi Mátyás és kora*. Debrecen, 169–178.
- Tringli István 1992: Hunyadi Mátyás és a Perényiek. *Levéltári Közlemények* 63. 1–2. 175–192.
- Tüskés Anna 2008: *Magyarországi diákok a bécsi egyetemen 1368–1526*. Budapest.
- V. Molnár László 1987: Adalékok a Kanizsai család és névadó váruk történetéhez. *Hadtörténelmi Közlemények* 100. 3. 413–439.
- Zsoldos Attila 2011: *Magyarország világi archontológiája 1000–1301*. Budapest.

KNOWLEDGE IS POWER – COMMENTS ON THE PEREGRINATION OF HUNGARIAN NOBLE FAMILIES IN THE LATE MIDDLE AGES

by Péter Haraszti Szabó

Summary

The late Middle Ages witnessed significant changes in policies of Hungarian noble family politics, at least the attitude towards university attendance indicates an important change in mentality. Among Hungarian families holding baronial dignities, university attendance showed a steadily increasing trend. The fact that under king Sigismund and king Matthias a number of families rose to the baronial dignities played a significant role in this, while the largest number of peregrines were also among them. These developments persuaded noble families, even of Árpád-era origin, which had hitherto shown little interest in university studies, to send their children to universities. At the same time, seemingly some families that had faltered in their loyalty also left for the universities after they fell off the royal grace, even after a long hiatus. It is also clear from the data that among the baronial families there was a steady decline of interest in legal studies, which was only useful within the church, and that already in the mid-15th century they were pursuing secular careers. Nor is it negligible (in comparison with the German nobility, for example) that the Hungarian nobility was more open to new cultural trends. Going to university therefore became a ‚prestige good‘, which helped noble families to position themselves and to be noticed at court. Some kinsmen used this opportunity to return to the upper echelons of political life, while others sought to consolidate their newly acquired positions or to present themselves in a positive light following their fall into infidelity. And in the spirit of multi-legged family politics, by the end of the Middle Ages these families had also launched their university-educated members into the struggle for influence on the ecclesiastical and, increasingly, secular spheres.

Keywords: peregrination, Hungarian nobility, family politics, Middle Ages, history of mentality

KATONA CSABA

POLGÁROK, NEMESEK VAGY JÁSZOK? EGY SZÁZADFORDULÓS POLGÁR IDENTITÁSÁNAK ELEMEI

In memoriam Pozsonyi Zoltán (1976–2008)

Bár az Osztrák–Magyar Monarchia révén megszületett Magyarországon a liberális polgári állam, de annak társadalmát számtalan törésvonal szabdalta darabokra, hiszen az évszázadokon át meghatározó rendi örökséget képtelen volt elhagyni egyik napról a másikra. Richard Sennett nevezetes tézise, miszerint a rendi társadalomban mindenki a saját társadalmi szerepe által megszabott szabályok szerint viselkedett a nyilvános társadalmi térben, de ezek megszűnésével légüres tér keletkezett, ahol még nem formálódtak ki az új viselkedési szabályok keretei, a 20. század elejének Magyarországra is érvényesnek tekinthető.¹

A rendi alapú, tradicionálisan rögzült identitásminták és az azokból fakadó viselkedésformák sokaknál csak formálisan lazultak fel, illetve a polgári normák csupán bizonyos szituációkban domináltak. Akkor sem feltétlenül belső meggyőződésből, hanem gyakorta a körülmények nyomására, de legalábbis hatására, például az egyenlőséget polgári alapon már a reformkorban érvényesítő fürdőkben² vagy az egyesületi keretek között.³

A rendi és polgári normák ütközései így a hétköznapok részét képezték. Törékeny, térben és időben is szűkre szabott keretek között felszínre törő szituációs, illetve lokális identitások sorával érdemes tehát számolni, valamint azzal, hogy ezek változásának dinamikája felgyorsult, az önkép újra- és újraértelmezését követelve meg a társadalmi térben is megjelenő szereplőktől. Az útkeresés az identitások összetett szövedékében nem bizonyult könnyű feladatnak, amit ezen írásban egy olyan esettanulmánnyal szeretnék példázni, ahol a személyes identitás számos, nem egyszer ellentmondó tartalmú rétege rakódott egymásra. Nevezetesen a polgári, a nemesi és a jász önfelfogás sajátos ötvözetével találkozhatunk, amely meglátásom szerint a századfordulón egymással tusakodó identitások termékeként is leírható.

E tág kontextusban értelmezhető a Móczár család e helyt tárgyalt, 1905. évi nemesesszerzési törekvése.⁴ Ennek kezdeményezője bizonyos Móczár Elemér volt. A nemesség igazolására tett lépésekre, közvetetten pedig a Móczár család több tagjának identitására

¹ Sennett 1998: 34.

² Katona 2021.

³ Tóth 2005.

⁴ Katona 1999; Katona 2002; Katona 2008a; Katona 2020.

nézve talán a legbeszédesebb forrás egy ego-dokumentum, az általa saját kezűleg írt *A nemes Móczár család múltjára vonatkozó feljegyzések* című emlékezés.⁵ A szöveget írója 1905 végén vagy valamivel utána vetette papírra, azt követően, hogy egy kétségtelen hitelű 1645. évi nemesítés nyomán kieszközölte családjá számára a nemesség megerősítését 1905. október 10-én.⁶ Amire hivatkozott, az egy III. Ferdinánd magyar király által 1645. január 19-én Linzben adományozott nemesi cím volt bizonyos Móczár Pálnak,⁷ akit Móczár Elemér őseinek vallott. A Királyi Könyveket citálva:

„Móczár Lajos földbirtokos, kiskunfélegyházai lakos, dr. Móczár Elemér állami számvevőszéki számvizsgáló, budapesti és Móczár Géza bankhivatalnok, ugyancsak budapesti lakos régi magyar nemességét kegyelemből megerősítem és részükre a jászárokszállási előnevet adományozom és pedig dr. Móczár Elemérnek díjmentesen. [...] Ferencz József s. k.”⁸

A nemesi cím a Félegyházi Közlöny szerint további személyeket is megilletett:

„Örömmel vettük a hirt, hogy városunk egyik előkelő úri családját magas kitüntetés érte. A király Móczár Lajosnak és törvényes utódainak az 1645-ik évben III. Ferdinánd alatt kiadott nemesi oklevél alapján régi magyar nemességét megerősítette és részükre a »jászárokszállási« előnevet adományozta. A magas kitüntetés megilleti id. Móczár Andor földbirtokost és gyermekeit, ifj. Móczár Andor földbirtokost, Móczár Dezső joghallgatót, Móczár Gyula főgimn. 8-ik o. tanulót, Móczár Olga polgári iskolai tanárnőket és Móczár Birikét, továbbá özvegy Makay Józsefnét és Móczár Sándor földbirtokost. A nemesi előnév megilleti dr. Móczár Elemér állami számvevőszéki számvizsgálót, lapunk volt kedvelt munkatársát.”⁹

Móczár Elemér részletesen feltárta, miért vágott bele a kutatásba:

„Boldogult atyámtól és a félegyházi összes rokonaimtól mindig hallottam a Móczár család nemes voltáról, sőt egyik tagja, Móczár Andor bátyám a »Gesztési« előnevet is használta. De midőn kiléptem az életbe és okmányokkal kellett volna igazolni ezen hirdetett nemességét, nem találtam semmit, nem tudott senki bizonyosat mondani vagy épen okmányokat adni csak az öreg rokonaink meséit és egy két kopott öreg írást. Egyes rokonaim és barátaimnak a nemesi mivoltukkal való henczegése sokszor felbosszantott,

⁵ Katona 2020.

⁶ Kempelen 1913: 242.

⁷ MNL OL C 30. Acta nobilium. Esztergom vármegye. Investigatio nobilium. C 12.; MF Cs. ir. III. Ferdinánd Móczár Pál részére adott adománylevelének hiteles magyar fordítása. 1.

⁸ MNL OL A 57. LXXI. köt. 440. 1449. sz.; MNL OL K 27. 1905. 09. 13. 32. ülés. 13. javaslat (BM).

⁹ Sz. n. 1905. 3.

és mint pályámon kezdő fiatal ember legszentebb feladatommá és kötelességemmé tettem magamnak, hogy családom régi magyar nemességét felderítsem.”¹⁰

A feljegyzés szerint tehát a nemesség tudata elevenen élt a Móczár családban, ám azt iratokkal alátámasztani nem tudták. Móczár Elemér kutatásának motivációja így három pillérre támaszkodhatott: a hagyomány igazolása iránti vágyra, talán a kétségekből is táplálkozó sértett hiúságra és a bizonyosság utáni „el nem apadó sóvárgásra”.

Móczár Elemér 1864-ben született Kiskundorozsmán egy, a szűkebb pátriájában a 18. század eleje óta a lokális elithez tartozó családban. Nevezetesen Kiskunfélegyháza¹¹ első, a posztot 1872 és 1879 között viselő polgármestere, Móczár József (1833–1887)¹² volt az édesapja. Móczár Elemér tehát már a polgári államban, a Monarchia viszonyai között nőtt fel, és meglehetősen szép hivatali karriert futott be állami tisztviselőként. Karrierje később elszólította Kiskunfélegyházáról, Kassán, Sopronban és Budapesten dolgozott, míg végül magas és elismert pozícióból, a legfelsőbb állami számvevőszék osztálytanácsosaként¹³ vonult nyugdíjba. Ezentúl jelzi beágyazottságát a polgári társadalomba, hogy alelnöke volt a Magyar Tisztviselők Országos Szövetségének és igazgatója a Tisztviselők Betegsegélyező Egyesületének, sőt jól képzett értelmiségiként több kötetet is jegyzett¹⁴ (pl. *Nyugdíjlexikon*).¹⁵ A nemességmegerősítés krónikáját elbeszélő feljegyzése – jelen írás témája felől vizsgálva – mindenekelőtt értékes és figyelemre méltó mentalitástörténeti adalékokat felsorakoztató egodokumentum. Olyan forrás, amely hol éles, hol tompább fényvel világít rá a polgári társadalomban sikeres pályáívet befutó, biztos anyagi helyzetben levő, identitását legfeljebb részben kereső, azt inkább körülbástyázni akaró, ugyanakkor erős belső érdeklődés által is hajtott ember komplex értékrendjére, amelyet formált a keresett/vágyott nemesség emlékezete is.

Ugyanakkor ez a fény, igaz, kevésbé élesen, de megvilágítja családjá több más tagjának az értékválasztását, öndefinícióját is, akiknél vélhetően, mint látni fogjuk, a jász öntudat, ellentétben Móczár Elemérrel, bizonyult meghatározónak. Másodsorban a szövegtest társadalomtörténeti érdekességek tárháza is. Forrása annak, hogy a 20. század elején jogilag már nem létező nemesség még mindig jelentős társadalmi presztízst hordozott. Ezenfelül pedig arra is felhívja a figyelmet, hogy egy, a feudális időszakban kiváltságos, de az 1876. évi megyerendezés következtében privilégiumait minden tiltakozása ellenére elveszítő területen, a Jázságban, miként szorult háttérbe a nemesség rangja a jász(kun) kiváltságok árnyékában a századfordulón is.

¹⁰ MF cs. ir. ME 1.

¹¹ A századforduló Kiskunfélegyházára: Bánkiné Molnár 1996.

¹² Iványosi-Szabó (szerk.) 1985: 559.

¹³ MNL OL K 27. 1918. július 20. 24. ülés. 3.javaslat (ME).

¹⁴ Szinnyei 1903: 78–79.

¹⁵ Móczár 1913. Erre nézve: Kozári 2012.

Elkerülhetetlen legalább tömören kitérni arra, hogy – bár ez a jelen írás tárgyát képező mentalitástörténeti vizsgálatok szempontjából másodlagos jelentőséggel bír – az 1905-ben a nemességmegerősítés kedvezményezettjeként felbukkanó Móczár család tagjai nem az 1645-ben nemességet nyerő Móczár Pál leszármazottjai voltak. Móczár Pál 1663-ban Nyitra vármegye „gyalogos seregének vezetője” volt,¹⁶ fia, György 1718-ban hunyt el, míg unokája, Mihály Magyarországyénbe (ma: Szőgyén/Svodín, Szlovákia), Esztergom vármegyébe telepedett át, ahol nemességét 1719-ben elismerték.¹⁷ Ekkor már ő töltötte be a vármegyei parasztkapitányi tisztséget,¹⁸ amire 1716. június 9-én, Bátorkesziben, Esztergom vármegye részgyűlésén választották meg.¹⁹ 1731. február 27-én pedig a vármegye közgyűlési és törvényszéki ülésén az 1645-ben adományozott oklevéllel és egy leszármazási táblával igazolta nemességét.²⁰ Az 1754–1755. évi országos nemesi összeírásban még szerepelt a neve.²¹ Ám utolsó nőági leszármazottjával, Kubicza Ferencné Móczár Erzsébettel a Borovszky-monográfia adatai szerint a nemes Móczár család kihalt.²² Móczár Elemér, bár konokul próbálta ezt cáfolni, de legalábbis megkérdőjelezni, maga is erre a következtetésre kényszerült jutni. Abból indult ki, hogy a kiváltságolt Jászságban letelepedett Móczár-ágnak nem volt szüksége a nemességre, sőt azt inkább titkolni igyekeztek, mert az országos nemeseket nem látták szívesen a Jászságban.²³ Akik pedig mégis ott éltek, sokszor nem tudtak vagy akartak beilleszkedni a jász, kivált a redemptus tudatú közösségbe.²⁴ 1764-ben egy kerületi gyűlés például kimondta, hogy a nemesség jogai és terhei a Jászságban és a két Kunságban egyenlők a nemtelenekével.²⁵ Fontos forrása e jelenségnek például az Árokszálláson élő, országos nemes Nagy György 1759–1769 közötti éveket felölelő naplója.²⁶ A nemességét büszkén ápoló, ám kereskedelemből élő férfi így kétszeresen is kívülállónak számított.²⁷

A 19. század elején pedig egy kunsági példa igazolta az értékrendek ütközésének gyakorlatát a kiváltságolt területen. Piskárkosi Szilágyi Sámuel debreceni professzor Sára nevű leánya,²⁸ aki a Kunságba házasodott be, a Vincze családba, 1805-ben az alábbiakat tartotta fontosnak közölni:

¹⁶ Nagy J. 1864: 21.

¹⁷ MNL KEVL IV. a. 1. a. 1719. 350. No. 778.; MNL KEVL IV. a. 1. a. 1719. 334. No. 7.

¹⁸ Kántor 2003: 81.

¹⁹ MNL KEVL IV. a. 1. a. 1716. 156. No. 362.

²⁰ MNL KEVL IV. a. 1. a. 1731. 134. No. 23.

²¹ Illésy (összeáll.) 1902: 33.

²² Borovszky (szerk.) 1908: 457.

²³ Bánkiné Molnár 1982.

²⁴ Lásd erre Bagi: 2006.

²⁵ Bagi 2006: 203.

²⁶ Csikós 2017a. A naplóról és írójáról legújabbban angolul: Csikós 2020.

²⁷ Csikós 2017b: 21.

²⁸ Pozsonyi 2007: 321.

„Disznó élet a kunsági élet [...] nem híjálta Nagy Emlékezetű Atyám nem akart adni az itt való paraszt életre, a legnagyobb embertelenség, előre való nem látás, becsülettel való nem gondolás, hogy egy ilyen asszonyt meg nem tudnak különböztetni a paraszt renden lévőktől.”²⁹

Pozsonyi Zoltánt idézve:

„Szilágyi Sára nemesi öntudata ütközött a jászkun szabadparaszi társadalmi léttel. Az özvegy nem a Jászkun kerületben szocializálódott, így képtelen volt elfogadni, hogy a nemes redemptusoknak birtokuk után ugyanúgy kell adózni, mint a nemteleneknek. Azt meg végképp nem tudta tolerálni, hogy a települési tanácsba a birtokosok voksaival bekerülő nemtelenek nemeseknek is dirigálhatnak.”³⁰

Igaz, épp Pozsonyi Zoltán hozott példát arra is, amikor ugyanezen család egy másik tagja, nevezetesen a „két lakhellyel, egy (nemesi) identitással rendelkező Vincze Lajos szocializációja – családi háttere ellenére – nem szülőhelyén, hanem egy, a nemesi jogokat elismerő vármegyében találta meg számítását”,³¹ konkrétan a Győr vármegyei Bönyben, felesége szülőfalujában.

Móczár Elemér igyekezett hangsúlyozni, hogy az Esztergom vármegyei rokonsággal „atyafiságos összeköttetésben voltunk mi félegyháziak”, amire „családunk öregebb tagjai még ma is emlékeznek, de arról sajnos írásbeli emlék nem maradt fent”.³² Érvelése azonban erősen sántított, hiszen a dunántúli Móczár családdal éppen ő kényszerült felvenni, majd kiépíteni a kapcsolatokat, sőt a jászsági és kunsági Móczár-ágak sem feltétlen voltak közeli kapcsolatban.

Ez nem olyan meglepő, hiszen Móczár Elemért pályája, munkája már Budapesthez, lojalitása a magyar államhoz kötötte, és még a félegyháziakkal³³ sem tartotta a kapcsolatot szorosán:

„Én személyesen nem ismerek egy jászárokszallási Móczárt sem, Móczár Lajos ügyvéd rokonunkat kerestem fel levélben, ő a legnagyobb szívességgel válaszolt, ugyan néhány becses adatot közölt is velem, nemesi okmányok hollétéről nem tudott semmit, ígérte, hogy meglátogat engem, de bizony csak az ígéretnél maradt.”³⁴

²⁹ MNL JNSzVL V. A. 501. b. Capsa C. Fasc. 9. No. 60/1805. Idézi: Pozsonyi 2007: 321–322.

³⁰ Pozsonyi 2007: 322.

³¹ Pozsonyi 2005: 319. A Vincze családra nézve: Pozsonyi 2010.

³² MF cs. ir. ME 3.

³³ A félegyháziakról csupán ennyit tartott szükségesnek megjegyezni: „Ezen kutatómunkámban a kedves félegyházi rokonok semmiféle erkölcsi vagy pláne anyagi támogatásban nem részesítettek.” MF cs. ir. ME 4.

³⁴ MF cs. ir. ME 9.

Pedig egy nemzedékkel korábban e kötelékek állítólag még nem lazultak meg:

„Édesatyám atyafiságos érintkezésben volt Móczár Alajos jászárokszálási polgármesterrel, én is több kedves levelet váltottam Móczár Lajos árokszálási ügyvéd, kedves rokonunkkal, aki nagy szívességgel adott felvilágosítást családunkról, hogy nem tudott pontos adatokat, az bizonyára nem rajta múltott.”³⁵

Sőt, egy rokonához – vélhetően Móczár Lajoshoz – írt leveléből az is kiderül, hogy soha nem járt Árokszáláson:

„Őseim 150 évvel ezelőtt hagyták oda Jászárokszálás pusztáit, én nem is láttam életemben soha, de könnybe lábadt a szemem, midőn megkaptam a jászárokszálási praediktumot.”³⁶

Kutatásai során megtudta, hogy a nemességszerző Pál ágán a már említett Györgyöt, majd a szintén említett Mihályt követően utóbbi István nevű fia vitte tovább a Móczár nevet, majd ennek fia, Pál, akitől két fiú származott, az ifjabb Pál és Ferenc.³⁷ Bizonyos Mihály az 1828. évi összeírás szerint Ebszönyön élt.³⁸ Ferencnek egy leánya volt, Erzsébet, a későbbi Kubicza Ferencné. A családi iratokat nála, akivel, mint fentebb utaltunk rá, kihalt a Nyitra vármegyéből származó család nőágon is, lelték meg:

„A Móczárok nemesi okmányait [...] egy bádóg dobozba zárva 1856-ban Kubicza Ferencné Móczár Erzsébet átadta Móczár Antal és Móczár István rokonainak, akik hűséges megörzését ígérték a családi ereklyéknek.”³⁹

Ám az iratok gondatlanság következtében egy padláson elrohadtak.⁴⁰ Ennek ellenére Kubicza Ferenc csanádpalotai tanítónál fennmaradt az 1645. évi oklevél hiteles másolata. De ennek címerleírása eltért attól, amire Móczár Elemér emlékezett azon iratok alapján, amelyeket a nemesnek vélt rokonoknál látott. Mindezen bizonytalanságok ellenére Móczár Elemér így foglalt állást:

³⁵ MF cs. ir. ME 4.

³⁶ MF cs. ir. Móczár Elemér levele ismeretlenhez (Móczár Lajos jászárokszálási ügyvédhez?) Budapest, [1905]. október 29. 4.

³⁷ MF cs. ir. ME 10.

³⁸ MNL OL N 26. Esztergom vármegye. Ebszöny.

³⁹ MF cs. ir. ME 3.

⁴⁰ MF cs. ir. ME 3.

„S hogy egyidőben történt a családi vagyon felosztása, a familiáris jussolás, igazolja azon körülmény, hogy a Jászságban és Esztergom megyében csaknem egyidőben bukkantak fel a Móczárok alig 8-10 év a két ág alapítása között az idő. Ezen körülmény is igen nagy érv a két család rokonsága, illetve egy közös őstől való leszármazására vonatkozólag.”⁴¹

Annak jelentőségét, hogy miközben tényleg közel azonos időben bukkan fel a Móczár név Nyitra, majd Esztergom vármegyében és a Jászságban is, de az egyik helyen nemesként, a másikon nem nemesként, láthatóan figyelmen kívül hagyta. De a bizonytalanságokkal tisztában volt. A kutatás során keletkezett forrásokból kiderül, hogy Móczár Elemér eredetileg nem a jászárokszallási előnevet óhajtotta kérelmezni, hanem a gesztesit, a család szóbeli hagyománya alapján, amit ő maga is használt a félegyházai mellett.⁴² A megerősítést végül kegyelemből kérte, nem bizonyítékokra alapozva, ahogy tervezte eredetileg. Egy részletesebb indoklással felvértezett kérelemtervezetben megemlítette a nemességszerző Móczár Pált, majd két állítólagos fiát, a már ismert Györgyöt, illetve egy bizonyos Mátyást, aki „Jász-Árokszalláson” telepedett meg. De a kérelem sem állította biztosan Mátyásról, hogy Pál fia volt: hiszen azt „direkt okmányokkal nem igazolhatjuk”. Az érvelés így tehát csak a névazonosságra volt kénytelen szorítkozni, illetve arra a tényezőre, hogy Mátyás életkora alapján lehetett (volna) Pál fia.

Móczár Mátyás ugyanis 1665-ben született, majd Árokszalláson házasodott. Neve számos árokszallási összeírásban megtalálható, így pl. 1713-ban.⁴³ Az ő 1717-ben született fia, Márton települt át Félegyházára Jakab nevű bátyjával, ott is halt meg 1777-ben.⁴⁴ Tőle hibátlanul le lehet vezetni az egyenes ági leszármazást Móczár Elemérig, hiszen Mátyás fia Márton, az ő fia István (1755), az ő fia (I.) József (1794), az övé (II.) József (1833), az övé pedig a nemesség megerősítésre törekvő Elemér (1864) volt. Így, ha Mátyás igazolhatóan Pál fia lett volna, a nemesség jogosságához kétség sem férhetett volna. Ám a kérelemtervezet így folytatódott:

„A Móczár család nemességének tudatában volt mindig, de mint a szabad kerületek tagjai, nem sokat törődtek vele. A dunántúli rokonainkkal idősebb rokonaink állítása szerint atyafiságos érintkezésben állottunk és ezen érintkezés következménye volt azon eredmény, hogy a keresztnévek gyakori hasonlósága miatt megkülönböztetésül az Esztergom megyei rokonainkat magyarszögyéni, bennünket pedig gesztesi Móczároknak hívtak a közvélemény. Erre nekünk legjobb tudomásunk szerint írott jogaink nem voltak

⁴¹ MF cs. ir. ME 5–6.

⁴² Szinnyei 1903: 78.

⁴³ MNL JNkSzVL IV. 3. a. (Ö 1) B. Capsa I. Fasc. 2. 36.

⁴⁴ MF cs. ir. Móczár Elemér kérelemtervezete a királyhoz a Móczár család nemességének megerősítése iránt. Budapest, 1905 1.

és nincsenek, de valószínű, hogy a Magyarszögyénhez közel fekvő Gesztes pusztától kaphattuk ezen elnevezést, mely pusztát valamelyik elődünk, talán Pál vagy Mátyás tulajdonilag vagy bérben bírta.⁴⁵

Tehát ahogy máshol is, itt is csupán feltételezések adják Móczár Elemér érvelésének velejét, az 1645-ben nemességet szerző Móczár Pál és feltételezett fia, Mátyás közötti összeköttetés nincs meg. E tényező jelentőségével Móczár Elemér tökéletesen tisztában volt:

„Móczár Pál gyermekeiről sajnos pontos anyakönyvi feljegyzéseink nincsenek és ez okozta a legnagyobb nehézséget az egyenesuton való leszármazás beigazolására, s ez okból kegyelemből való megerősítésért folyamodtunk. [...] hiteles okmány nem volt egy félegyházi Móczár családnál sem, [...] nem tudtak semmi okmányt felmutatni, semmi utba igazítást adni, hogy miben állott a Móczárok nemessége és hol van, vagy hová lett az armális.”⁴⁶

Ennek ismeretében érthető, hogy a kérelemtervezet szövegét miért kényszerült javítani. Eredetileg így fogalmazott: „A levéltári adatok szerint ez a Móczár Mátyás volt fia Pálnak a nemesség szerzőnek.” Utólag azonban a „volt” szót kihúzta, és az a „lehetett” szóvá finomodott.⁴⁷ Egy más helyen pedig így érvelt:

„Móczár Mátyás adja a kapcsolatot Móczár Pál között. Móczár Mátyásról tudjuk, hogy 1665ben született, s valószínű hogy Nyitra megyéből vándorolhatott be, illetve házasodott be 1690ben Jászárokszállásra, s miután Nyitrában ezen időben hiteles okmányok szerint Móczár Pál és neje családjával élt kétségtelen bizonyítéka tőle való a leszármazásnak a teljesen azonos és más és különösségénél fogva is már magában álló név, mely a levéltárak szerint Móczár Mátyás előtt az az 1700 tájáig nem fordult elő a jászok kerületek évkönyveiben.”⁴⁸

Csakhogy az árokszállási anyakönyvek nem igazolták, hogy Mátyás a nemességszerző Pál fia lett volna. Móczár Elemér levélben fordult az árokszállási plébánoshoz, Sipos Gézához, hogy nézzen utána Móczár Mátyásnak és Gergelynek, akik feltételezése szerint Pál fiai, és így testvérek lehettek. A plébános felkutatta Mátyás adatait: 1694. január 30-án vette feleségül Szabó Erzsébetet, és 1725. március 8-án hunyt el. Ekkor második házasságában élt, ebből született Márton fia 1717. november 7-én.⁴⁹ Móczár Gergelyből viszont három is

⁴⁵ MF cs. ir. Móczár Elemér kérelemtervezete a királyhoz a Móczár család nemességének megerősítése iránt. Budapest, 1905 1–5.

⁴⁶ MF cs. ir. ME 1–2.

⁴⁷ MF cs. ir. ME 2.

⁴⁸ MF cs. ir. ME 5.

⁴⁹ MF cs. ir. Sipos Géza jászárokszállási plébános levele Móczár Elemérhez. Jászárokszállás, 1905. január 3. 1.

élt Árokszálláson. Ugyanakkor a nyitrai származásra semmiféle adatot nem lelt a plébános, aki többek között az alábbiakról tájékoztatta Móczár Elemért:

„Sehogy se bírom beilleszteni Tek[interes Úr] kombinációját a mi anyakönyvi adataink összesítésére. [...] Ezeken felül még egy sereg Móczár van, de ezek még kevésbé illenek be a Tekintetesség kombinációjába.”⁵⁰

Móczár Elemér törekvése a nemesség megerősítésére – mindezen bizonytalanság dacára – mégis sikeresnek bizonyult, amiben a legfontosabb szerepet így nem a pallérozott érvelés játszotta, hanem az, hogy hosszú és odaadó hivatali szolgálatát ilyen módon is honorálta az uralkodó.

De milyen családból származott Móczár Elemér, ha nem a nemességszerző Móczár Pál leszármazottja volt? Árokszálláson az 1690., 1699., 1714. és 1720. évi összeírásokban már olvasható a Móczár név, de nemes nem volt köztük.⁵¹ Az 1699. évi Johann Cristoph Franz Pentz-féle összeírás⁵² Móczár János, Ferenc és Mátyás nevét említette.⁵³ Ők 1705-ben még Árokszálláson éltek.⁵⁴ Az 1715. évi országos összeírásban Gergely, Péter és Mátyás neve olvasható.⁵⁵ Az árokszállási nemesek között viszont 1699-ben nem található Móczár családnevű,⁵⁶ ahogy 1720-ban sem.⁵⁷ Az 1720-as összeírásban is Gergely, Péter és Mátyás neve lelhető fel.⁵⁸

Mint az közismert, a Jászság és a két Kunság kiváltsága időlegesen fogyatkozást szenvedett: 1702. március 22-én a Német Lovagrend megvásárolta 500 000 rajnai forintért. Ezzel a terület kikerült a nádor joghatósága alól, a korábban élvezett kiváltságos helyzet megszűnt, és az 1745. évi redemptióig vissza sem állt (1731-ben a Pesti Invalidus Ház lépett a lovagrend helyébe). A lovagrend megbízásából Heinrich von Kageneck lovagrendi Landkomtur ezt követően készítette el a Jászkunság első felmérését 1703-ban,⁵⁹ majd 1714-ben báró Cristoph Heinrich ab Kayu Landkomtur báró írt jelentést⁶⁰ a területről, 1719-ben pedig ismét ő.⁶¹ 1745-ben, a Jászkunság megváltkozásakor Árokszálláson három Móczár neve szerepelt a helyi redemptusok között: István, Gergely és János.⁶²

⁵⁰ MF cs. ir. Sipos Géza jászárokszállási plébános levele Móczár Elemérhez. Jászárokszállás, 1905. január 3. 1.

⁵¹ Fodor F. 1942: 185.

⁵² Szakál (szerk.) 2017. Az összeírásra nézve: Cseh 2017.

⁵³ Szakál (szerk.) 2017: 35–36.

⁵⁴ Földi 2020: 110.

⁵⁵ MNL OL N 78. 5. téka. Jász és Nagykun Kerület. Árokszállás. 122–124.

⁵⁶ Földi 2020: 103.

⁵⁷ Földi 2020: 120.

⁵⁸ MNL OL N 79. 5. téka Jász. Kerület. Árokszállás. 579–586.

⁵⁹ DOZA U 155/3. Fol. 118–152. A felmérésre nézve: Mihalik 2013.

⁶⁰ Cseh 2004.

⁶¹ DOZA U. 155/1.

⁶² Fodor F. 1942: 188.

A család tagjai ekkor, majd ezt követően is Árokszállás lokális elitjébe tartoztak. A birtok mellett a taníttatásból fakadó intergenerációs társadalmi mobilitás az árokszállási Móczárok esetében többszörösen tetten érhető. A 19. században a település legbefolyásosabb családjai közé emelkedtek, és a korabeli sajtó híradásai szerint folyamatosan rivalizáltak a másik tekintélyes famíliával, a kétségtelen nemes kecskeméti Pethes családdal. A torzsalkodás olyan méreteket öltött, hogy „Montechi és Capulett” névvel is illették őket, mondván: „Ezek csináltak, helyesen, várost Árokszállásból, elszaporodtak, kisajátították a pozíciókat (Móczárok), erre a másik, a szérűskertes (Pethesek) tromffal válaszoltak.”⁶³

Az el-eldurvuló rivalizálás egyik leglátványosabb, nyilvános téren zajló eleme volt az, amikor az árokszállási választókerületben 1865-ben a balközép színeiben Pethes János indult a Deák-pártot képviselő Móczár János ellenében (előbbi nyert), a hívek pedig össze is verekedtek Felsőszentgyörgyön,⁶⁴ sőt két ember (Pádár János és Faragó Pál) az életét vesztette ennek során.⁶⁵

Amikor 1874-ben Árokszállás rendezett tanácsú város lett,⁶⁶ idősebb Móczár Alajost (1819–1889) választották polgármesterré,⁶⁷ ezt a posztot addig töltött be, amíg Árokszállásból 1886-ban nagyközség nem lett. Virilisként volt az önkormányzat tagja Móczár Lajos (1855–1927) ügyvéd, aki a Nemzeti Munkapárt megyei elnöki tisztségét is betöltötte egy időben.⁶⁸ Testvérének, Józsefnek (1847–1908) a fia, Sándor (1878–1932) földbirtokos, a Kaszinó Egyesület háznagya, a közbirtokosság elnöke és a törvényhatósági bizottság tagja volt.⁶⁹ A családnak a Heves vármegyei Csányon is volt birtoka,⁷⁰ ahol Móczár József másik fia, Béla (1877–1944) megyebizottsági, valamint képviselőtestületi tag volt.⁷¹ A Kecskemét melletti Kerekegyházán pedig Móczár Lajos és József testvérének, Antalnak (1862–1935),⁷² majd fiának, az ifjabb Antalnak (1891–1955) volt komolyabb birtokteste, amíg azt el nem vesztette az új rendszerben.⁷³

Ahogy már esett róla szó, Kiskunfélegyházára 1743-ban költözött át Móczár Jakab Fényszaruról,⁷⁴ aki 1745-ben házas gazda,⁷⁵ 1755-ben és 1763-ban pedig már főbíró volt.⁷⁶

⁶³ Földi 2020: 264.

⁶⁴ Ruzsoly 1999: 194.; Fodor I. F. 1994.; Sz. n.: 1865. 2.

⁶⁵ Velkey 1865: 2.; Sz. n. 1871: 2–3.

⁶⁶ Seres 1975: 25–26.

⁶⁷ Csikós 2012: 138.

⁶⁸ Csikós 2007.

⁶⁹ Fröhvirth–Wenzel 1930: 140–141.

⁷⁰ Rubinek (szerk.) 1911: 295.

⁷¹ Csikós 2012: 141.

⁷² Rubinek (szerk.) 1911: 531.

⁷³ Életére és az ellen folytatott koncepciók perekre: Szabó 2017: 36–364; Szalai 2023: 109–124.

⁷⁴ Szerlemhegyi 1882: 233.

⁷⁵ Mezösy (szerk.) 1935: 5.

⁷⁶ Iványosi-Szabó (szerk.) 1985: 558.

A família itt kivívott rangját jelzi, hogy rajta kívül Móczár István kétszer volt főbíró,⁷⁷ míg négy jázsági eredetű család, nevezetesen a Czakó, a Szabó, a Móczár és a Fazekas valamelyik tagja 1800-ig 34 éven át viselte a főbírói tisztséget.⁷⁸ Jakab nevét megtaláljuk az 1772. évi *Liber Fundi*ban is.⁷⁹ A telekkönyv mérési bizottságában is helyet kapott Móczár Jakab,⁸⁰ akinek mozgásterét mutatja, hogy 1757–1758-ban két másik gazdával, Ficsór Pállal és Tarjáni Jánossal árendába vette Kiskunlacháza Móricgát nevű pusztáját.⁸¹ 1744-ben pedig még egy Móczár, Jakab többször említett testvére, Márton települt át Félegyházára, ő Árokszállásról érkezett.⁸² A neve szerepel az újratelepítők lajstromán,⁸³ illetve a *Liber Fundi*ban.⁸⁴ S mint láthattuk, a nemességmegegerősítést 1905-ben kivívó Móczár Elemér az ő egyenes ági leszármazottja volt.

Visszatérve a nemesség kérdésére: a 17–19. században tehát a Jázságban, Kunságban, valamint Heves vármegyében megtelepülő Móczár családot következetesen a nem nemesek sorában említik a források, éles ellentétben a kétségbevonhatatlanul nemes, előbb Nyitra, majd Esztergom vármegyében honos Móczár család tagjaival. *Magyarország tiszti cím- és névtára* 1901. évi száma Móczár Eleméرنél nem tett említést nemességről,⁸⁵ ám 1906-ban már ott található neve előtt a jászárokszállási nemesi előnév.⁸⁶ Ha a *Hof- und Staats-handbuch der Österreichisch-Ungarischen Monarchia* 1905. évi kötetét lapozzuk fel, ott is fellelhető „Móczár Elemér Juris Doctor”,⁸⁷ de egy év elteltével már itt is a „Móczár von Jászárokszállás Elemér J.” név olvasható.⁸⁸ Minderre logikus magyarázattal szolgál, hogy Elemér 1905 előtt nem használhatta a nemesi előnevet és a nemesi címet.

Érdemes ezt összevetni azzal, hogy az említett Móczár Lajos ügyvéd, aki pedig Árokszálláson élt, sőt ott és az 1876-ban életre hívott Jász-Nagykun-Szolnok vármegyében is a közélet ismert alakja volt, a *Név- és címtár*, valamint a *Hof- und Staats-handbuch* kötetei szerint a jászárokszállási előnevet továbbra sem használta. Úgy fest tehát, hogy az Árokszálláson élő Móczár Lajos nem akarta és/vagy nem tudta igazolni nemességét. Okkal feltételezhetjük, hogy azon túl, hogy le kellett volna rónia bizonyos összeget a nemesi cím fejében, ebben bizonyos mértékű, releváns direkt források híján egyelőre meg nem határozható mértékű szerepet játszhatott a szintén feudális gyökerekből táplálkozó, de

⁷⁷ Bánkiné Molnár 1991: 95.

⁷⁸ Bánkiné Molnár 2020: 25.

⁷⁹ MNL BKVL Kf. Ft. V. 101. b. 7. 1772.

⁸⁰ Bánkiné Molnár 2000: 303.

⁸¹ MNL PML V. 102. b. 4. d. Capsa C. Fasc. 2. No. 17.

⁸² Iványosi-Szabó (szerk.) 1985: 57; Bánkiné Molnár 2000: 300.

⁸³ MNL BKVL V. 101. d. No. 7. Capsa I. Fasc.1. No. 1/1744. Közli: Bánkiné Molnár 1981.

⁸⁴ MNL BKVL Kf. Ft. V. 101. b. 7. 1772.

⁸⁵ MTCzN 1901: 774.

⁸⁶ MTCzN 1906: 468.

⁸⁷ HSÖUM 1905: 998.

⁸⁸ HSÖUM 1906: 1024.

modern formában alakot öltő jáász öntudata. A nemesi cím használata ugyanis szükség-szerűen maga után vontta volna azt, hogy a Móczár család transzparens módon deklarálja, hogy Nyitráról származik. Ami így a családot törzsökös jáász eredete illúziójától fosztotta volna meg. Márpedig a jáász eredet, bármekkora presztízse is volt a redemptusságnak, a helyi értékrendben még mindig nagy súllyal esett latba. S feltétlen nagyobb, mint a Jáászágban és a két Kunságban valódi helyzeti előnyt korábban sem jelentő, a 20. század elejére jogilag is túlhaladott országos nemesség.⁸⁹

Azzal, hogy 1876-ban a modernizáló és centralizáló állam a Jáászkun Hármás kerületet is felszámolta, és helyette létrehozta Jáász-Nagykun-Szolnok vármegyét, vagy ahogy akkortól nevezték, „Muszáj vármegyét”,⁹⁰ a kiváltságokra épülő jáász és kun identitás már csak daczból is megerősödött. Az új törvényhatóság életre hívása ráadásul nem pusztán megfosztotta korábbi privilégiumaitól a jáászokat és kunokat, de a megyehatárokat is úgy szabta meg, hogy a Kiskunság Pest vármegyéhez került, és így jött létre Pest-Pilis-Solt-Kiskun vármegye, míg a Nagykunságot és a Jáászágot egy Heves-Külső-Szolnok vármegyéből kiszakított résszel egyesítették. Mégpedig úgy, hogy sem Karcag, sem Jáászberény nem kapott megyeszékhelyi rangot, hanem azt a Tisza mente által dominált vármegyében a jóval fejletlenebbnek ítélt Solnok kapta meg, vagy ahogy a jáászok és nagykunok tartották: bitorolta.

A jáászok, tisztában lévén az állam szándékaival, ha már megakadályozni nem tudták azt, igyekeztek különállásukat oly módon óvni, hogy 1873-ban felvetették Heves-Jáász vármegye létrehozásának ötletét, amelynek a megyeszékhelyi ambíciókat dédelgető Gyöngyös is része lett volna⁹¹ majd az önálló Jáász vármegye tervezetét. Ennek természetesen a korábbi kerületi székhely, Jáászberény lett volna a centruma. Sőt, ezzel a lendülettel a tervezett törvényhatóságot övező területekből kihasítottak volna Heves-Külső-Szolnok és Pest vármegyei településeket is, példának okáért Solnokot és Hatvant. A javaslatot 1874-ben ismét felvetették,⁹² de tervük ismételen dugába dőlt.⁹³ Az új megyeszékhelyen, Solnokon pedig erőteljes ütemű fejlesztésekbe kezdtek, aminek kétségkívül leglátványosabb jele az 1878-ban frissen átadott vármegyeháza impozáns épülete volt, amelynek méretei is jelzik a szimbolikus térfoglalás szándékát.⁹⁴

E helyzetben nyilvánvalóan nem fogható pusztán a véletlenre, hogy Móczár Lajos szerepet vállalt az 1880-as évek végén életre hívott, de rövid életű Jáász Pártban: 1889-ben

⁸⁹ A jáász öntudatról: Szabó 2015; Nagy J. T.–Szabó 2016. Arra nézve, hogy egy kiváltságolt területen, nevezetesen Fiumében, mennyire viszonylagos volt az értéke a 20. század elején az országos nemességnek, lásd Ordasi 2020.

⁹⁰ Bagi 2017: 76–80. A vármegye létrehozására részletesen: Seres 1975.

⁹¹ MNL OL K 150. 1974-II-1-50 5615.

⁹² MNL OL 1874-II-1-48486.

⁹³ Seres 1975: 32–35; Bagi 2017: 78.

⁹⁴ Fülöp (szerk.) 2013.

konkrétan ott volt Jászberényben, a párt alakuló közgyűlésén.⁹⁵ Később pedig aktív szerepet vállalt az – éppen a Móczár Elemér által kiharcolt nemességmegerősítés előtt pár évvel – 1903-tól kibontakozó ún. redempciós mozgalomban.⁹⁶ Ennek deklarált célja az volt, hogy a magyar államon számon kérje az 1745-ben kifizetett megváltakozási összeget. A Hild Viktor (1855–1929) és Kele József (1863–1929) vezette tömörülés az autonómia ideájához tapadó kulturális célokat is felvetett.⁹⁷ A hivatkozási alap a redempciós összeg visszakövetelésére az volt, hogy a közigazgatási rendezéssel az állam felszámolta a Jászkun Hármaskerületet.

A jász öntudatunk tovább élését pedig ékezen példázza, hogy több mint egy évtizeddel később, tragikus történelmi helyzetben, 1919 szeptemberében a rövid ideig a hivatalt betöltő Friedrich István miniszterelnök kapott javaslatot az önálló Jász vármegye megalakítására.⁹⁸ Friedrich így fogalmazott Beniczky Ödön belügyminiszterhez írt feljegyzésében:

„A napokban járt nálam a jászoknak egy küldöttsége, mely azt kérte tőlem, hogy addig is, amíg az országterület vármegyéinek újabb beosztása törvényhozási úton megtörténik, Jász-Nagykun-Szolnok vármegye jászsági részeiből kormányrendelettel különállóságot külön főispán által kormányzott közigazgatási terület alakíttassék.”⁹⁹

E helyt szükséges említeni, hogy a szélsőséges kun identitás pedig a Kun Köztársaság életre hívásának ideájában öltött testet 1918-ban.¹⁰⁰ A jász öntudat tehát,¹⁰¹ amely a történelem folyamán számos változáson esett át, az eredeti törekvésében ugyan kudarcot valló redempciós mozgalom hatására új lendületet kapott, hiszen az, hogy a jászok hallatták a hangjukat, a jász önképre is megtermékenyítő erővel hatott, igaz, át is formálta azt. Szabó László az 1876 utáni időszakot így nevezte: „a jász történelmi és kulturális tudat kora”.¹⁰² Ahogy Csikós Gábor summázta:

„A redempciós mozgalom erénye, hogy a köztudatba hozta a történelmi múltat, és a jász származás feltételének a redempcióban való részvételt állította. Ez korábban korántsem volt evidens.”¹⁰³

⁹⁵ Csikós 2018: 43–44.

⁹⁶ Bagi 2003; Bagi 2018; Csikós 2021.

⁹⁷ Csikós 2021: 36.

⁹⁸ Katona 2008b.

⁹⁹ MNL OL K 467. 18. cs. 3. p. Friedrich István miniszterelnök levele Beniczky Ödön belügyminiszterhez. Budapest, 1919. szeptember 13.

¹⁰⁰ Végső 2020; Végső 2022.

¹⁰¹ Szabó 2015.

¹⁰² Szabó 2015: 62–68. A modern jász öntudatra nézve: H. Bathó 2015. Ennek erős kritikája: Kürti 2020.

¹⁰³ Csikós 2021: 47.

Móczár Lajos a fent vázolt, jász(kun) öntudatra építő törekvések lelkes támogatója volt, így ott volt 1906-ban is a Pest vármegyei székházban, amikor épp az aktuális kérdéseket tárgyalták.¹⁰⁴ Töretlen elkötelezettségét mutatja, hogy az 1910. évi képviseléválasztásokon, amikor a kormányzati erőnek készül, kifejezetten a választásokra szerveződött Nemzeti Munkapárt vármegyei elnöke volt, az ellenzék jelöltjét azért támogatta, „mert jász”. További adalék, hogy a Jászárokszállás és Vidéke című lap e lépése okán kifejezetten magasztalta Móczár Lajost. Az a lap, amelynek főszerkesztője, ahogy már esett erről szó fentebb, Móczár Lajos testvérének fia, Móczár Sándor volt.¹⁰⁵

Talán e ponton ragadható meg leginkább az ügynek az a kuriozitása, hogy a két, polgári pályát befutó, tanulása révén felemelkedő, kvázi self-made man polgár, Móczár Elemér és Móczár Lajos eltérő identitásában milyen avítas elemek domináltak. Egyiküknél az országos nemesség tudata, illetve annak megszerzésének, bizonyításának vágya, másikuknál a vérségi és/vagy kiváltságolt jász eredet öntudata.

Az itt megidézett eset – tágabb kontextusban – a századforduló polgárosuló/modernizálódó, de a feudális örökség terheit még hordozó magyar társadalmának kettősségét villantja fel. Egy tehetős földbirtokos családból származó, kiskunfélegyházi gyökerekkel rendelkező magas rangú állami tisztviselő a 20. század elején fontosnak tartotta, hogy igazoljon a családjá számára egy jogilag már bő fél évszázada túlhaladott privilégiumot. Írott bizonyítékra azonban nem lelt arra a családi hagyományra nézve, hogy ősei ténylegesen nemesek lennének. Kutatásai során talált egy 17. század derekán nemesített, dunántúli Móczár családot, ám a két szálat nem tudta összekötni. Ennek ellenére célját elérte, az uralkodó kegyelemből megerősítette a család nemességét, nyilván nem a hitelességet tartva szem előtt: ez magyarázza, hogy az érvelés törekenysége nem esett latba komoly súllyal. A tényleges előnyökkel már nem járó privilégiumot nem a bizonyított érvelés mentén kapta meg a kérelmet megfogalmazó Móczár Elemér, hanem azt a király (= az állam) egyfajta jutalomként, pályája, hűsége, szolgálata elismeréseként adományozta neki. Mindez a törekvés pedig, ha nem is ütközik azzal, de éles ellentétben áll Móczár Lajos feudális/kiváltságolt jász öntudatra épülő lokális bázisú identitásával.

Fontos hangoztatni, hogy Móczár Elemér nemességszerzési szándéka természetesen nem egyedi, elszigetelt eset, hiszen az országosan ismert példák közül említhető akár a Hatvany-Deutsch család vagy Ganz Ábrahám nemességszerzése. A két példa azonban nem teljesen analóg, hiszen számításba kell venni motivációs tényezőként a zsidóság soraiból kikerülő vagy külföldi eredetű családoknak azt a szándékát, hogy minél inkább közelítsenek a hagyományos magyarországi elithez, amiben számos tényező gátolta őket, így a nyelvi

¹⁰⁴ Sz. n. 1906: 7.

¹⁰⁵ Sz. n. 1911: 1.

és felekezeti különbségek. A Hatvany-Deutschok és Ganz Ábrahám céljai és lehetőségei emellett nyilván teljesen más dimenziókban mozogtak, mint Móczár Elemérnek, akinek példája azonban álláspontom szerint igazolja, hogy e törekvés alacsonyabb szinten is létezett. A helyzet paradox volta még inkább megragadható abban, hogy a nemesség megerősítése egy, a polgári államban szép ívű karriert építő minisztériumi főtisztviselő nevéhez köthető.

FORRÁSOK

Deutschordens Zentralarchiv (DOZA)

U 155/1. Kyau landkomtur vizitációs jelentései a Jászkun kerületekről

U 155/3. A Jászkun kerületei általános szemléinek leírásai

Magyar Nemzeti Levéltár Bács-Kiskun Vármegyei Levéltára. Kiskunfélegyházi Fiókleveletár (MNL BKVL Kf. Fl.)

V. 101. b. 7. Közigazgatási iratok. Liber Fundi

V. 101. d. Kiskunfélegyháza város tanácsának iratai. Összeírások

Magyar Nemzeti Levéltár Jász-Nagykun-Szolnok Vármegyei Levéltár (MNL JNkSzVL)

IV. 3. a. (Ö 1) A Jászkun Kerület adószedőjének iratai. A Jászkun kerület személyi és vagyoni összeírása, 1713

V. a. 501. b. Túrkeve város tanácsának iratai. Közigazgatási iratok

Magyar Nemzeti Levéltár Komárom-Esztergom Vármegyei Levéltára (MNL KEVL)

IV. a. 1. a. Esztergom vármegye közgyűlési jegyzőkönyvei

Magyar Nemzeti Levéltár Országos Levéltára (MNL OL)

A 57 Libri regii (Királyi könyvek)

C 30 Helytartótanácsi Levéltár

K 27 Minisztertanácsi jegyzőkönyvek

K 150 Belügyminisztérium. Általános iratok

K 467 Friedrich István miniszterelnök félhivatalos iratai

N 26 1828. évi országos összeírás

N 78. 1715. évi országos összeírás

N 79. 1720. évi országos összeírás

Magyar Nemzeti Levéltár Pest Vármegyei Levéltára (MNL PVL)

V. 102. b. Kiskunlacháza város tanácsának iratai. Tanácsi iratok

Móczár Ferenc családi iratai (MF cs. ir.)

ME Móczár Elemér: A nemes Móczár család múltjára vonatkozó feljegyzések. H. n., d. n. [1905 után]

- Bagi Gábor 2006: Nemesi sérelemlevelek a Jászkun Kerületből, 1790–1840. *Zounuk* (10.) 203–229.
- Bánkiné Molnár Erzsébet 1981: Kiskunfélegyháza újratelepítőinek 1744. évi lajstroma. *Szolnok Megyei Múzeumi Évkönyv* (9.) 123–128.
- Cseh Géza 2004: Kyau lovagrendi landkomtur 1714. évi jelentése a Jászkunságról. *Zounuk* (19.) 263–279.
- Csikós Gábor 2017a: Csikós Gábor (szerk.): *Nemes Nagy György jászsági naplója, 1759–1769 (1820)*. (A Magyar Nemzeti Levéltár Jász-Nagykun-Szolnok Megyei Levéltára Közleményei, 15.) Szolnok, 2017.
- HSÖUM 1905: *Hof- und Staats-Handbuch der Österreichisch-Ungarischen Monarchie für des Jahr 1905*. Wien.
- HSÖUM 1906: *Hof- und Staats-Handbuch der Österreichisch-Ungarischen Monarchie für des Jahr 1906*. Wien.
- Iványosi-Szabó Tibor (szerk.) 1985: *Olvasókönyv Kiskunfélegyháza történetéhez*. Kecskemét.
- Katona Csaba 2008b: Jász vármegye 1919-ben? *ArchivNet* (8.) 4. https://www.archivnet.hu/kuriozumok/jasz_varmegye_1919ben.html – utolsó letöltés: 2023. március 7.
- Kántor Klára 2003: *Esztergom vármegye közgyűlési jegyzőkönyveinek regesztái*. II. 1710–1723. (Komárom-Esztergom Megyei Önkormányzat Levéltára Évkönyvei, 10.) Esztergom.
- MTCzN 1901: *Magyarország tiszti cím- és névtára*. Budapest.
- MTCzN 1906: *Magyarország tiszti cím- és névtára*. Budapest.
- Ordasi Ágnes 2020: Egy fiumei városatya útja a magyar nemességbe? *Lymbus* (18.) 699–726.
- Rubinek Gyula (szerk.) 1911: *Magyar gazdacímtár*. Budapest.
- Szakál Aurél (szerk.) 2017: *A Jászkunság 1699-ben. A Pentz-féle összeírás*. (Thorma János Múzeum Könyvei, 42.) Budapest–Jászberény–Karcag–Kiskunfélegyháza–Kiskunhalas, 2017.
- Sz. n. 1865: Követválasztási mozgalmak. *Sürgöny*, 1865. november. 25. 2.
- Sz. n. 1871 : Egy régi könyv. *Pesti Napló*, 1871. augusztus. 20. 2–3.
- Sz. n. 1905: Nemesi előnév adományozás. *Félegyházi Közlöny*, 1905. október 29. 3.
- Sz. n. 1906: A jászkunok sérelmei. *Pesti Napló*, 1906. november. 9. 7.
- Sz. n. 1911 *Hírek. Jászárokszállás és Vidéke*, 1911. 36. 2.
- Velkey János 1965: Municipális mozgalmak. *Pesti Hírnök*, 1865. november. 27. 2.

HIVATKOZOTT IRODALOM

- Bagi Gábor 2003: A jász autonómia utóélete. In: Bánkiné Molnár Erzsébet (szerk.): *Autonóm közösségek a magyar történelemben*. Kiskunfélegyháza, 129–139.
- Bagi Gábor 2017: Muszáj vármegye. A Jászkun kerület felszámolása. *Rubicon* (28.) 6. 76–80.
- Bagi Gábor 2018: Adalékok a jászkun redempciós mozgalmak történetéhez. In: Örsi Julianna (szerk.) *Jászkunsági gyökerek*. (Jászkunság kutatása, 2017) Szolnok–Túrkeve, 167–186.
- H. Bathó Edit 2015: A jász identitás a 20–21. században. In: Bartha Júlia (szerk.): *A Jászkunság identitása. Válogatott tanulmányok a kun és a jász öntudat alakváltozásairól*. Kisújszállás, 78–100.
- Bánkiné Molnár Erzsébet 1982: Nemesek a Jászkun Kerületben. *Levéltári Szemle* (23.) 2–3. 367–373.
- Bánkiné Molnár Erzsébet 1991: *A Jászkun kerület társadalma és önkormányzati igazgatása, 1745–1848. Kiskunfélegyháza és Kiskunhalas feudális kori levéltára* (Bács-Kiskun Megyei Levéltári Füzetek I.) Gyula.
- Bánkiné Molnár Erzsébet 1996: *Polgárok Kiskunfélegyházán, 1890–1913*. (Studia Folkloristika et Ethnografica, 38.) Debrecen.
- Bánkiné Molnár Erzsébet 2000: *Redemptusok. Gazdaság és életmód Kiskunfélegyházán a redempció első évszázadában*. Debrecen.
- Bánkiné Molnár Erzsébet 2020: A tömeges migráció és hatása Kiskunfélegyháza népi kultúrájára (1743–2019). In: Barna Gábor (szerk.): *Jászkunsági és kunszentmártoni tanulmányok. A XI. Jászkunság kutatása konferencia előadásai*. Kunszentmárton, 35–45.
- Borovszky Samu (szerk.) 1908: *Esztergom vármegye (Magyarország vármegyéi és városai)*. Budapest.
- Cseh Géza 2017: A Pentz-féle összeírásról. In: Szakál Aurél (szerk.): *A Jászkunság 1699-ben. A Pentz-féle összeírás*. (Thorma János Múzeum Könyvei, 42.) Budapest–Jászberény–Karcag–Kiskunfélegyháza–Kiskunhalas, 11–24.
- Csikós Gábor 2007: „Gazdák! Ne zárkózzanak Önök el a munkás elől!” (A munkásság érdekérvényesítési törekvései Jászárokszálláson az 1910-es években). *Zounuk* (22.) 93–140.
- Csikós Gábor: 2012: *Jászárokszállási almanach. Csak az hal meg, akit elfelednek*. H. n.
- Csikós Gábor 2017b: Bevezető Nagy György naplójához. In: Csikós Gábor (szerk.): *Nemes Nagy György jászsági naplója, 1759–1769 (1820)*. (A Magyar Nemzeti Levéltár Jász-Nagykun-Szolnok Megyei Levéltára Közleményei, 15.) Szolnok, 15–30.
- Csikós Gábor 2018: Redempciós mozgalom a korabeli jász sajtóban. *Zounuk* (32.) 35–82.
- Csikós Gábor 2020: Remaining an Outsider. An Eighteenth-Century Diary of a Hungarian Nobleman. *The European Journal of Life Writing* (9.) 113–132.
<https://doi.org/10.21827/ejlw.9.35739>

- Csikós Gábor 2021: Magok az oldott kévéből A jászkun redempciós mozgalom (1903–1929) identitásformáló szerepe. *Studia Litteralia* (60.) 1–2. 35–48.
- Fodor Ferenc 1942: *A Jázság életrajza*. Budapest.
- Fodor István Ferenc 1994: Országgyűlési követválasztás a Jázságban. *Honismeret* (22.) 5. 25–27.
- Földi József 2020: *Jászárokszállás története. Krónika a kezdetektől 2020. I. félévéig*. Jászárokszállás.
- Frühwirth–Wenzel (szerk.) 1930: *Jász-Nagykun-Szolnok vármegye Trianon után*. Budapest.
- Fülöp Tamás (szerk.) 2013: *Jász-Nagykun-Szolnok megye székházának és közigazgatásának története, 1876–1990*. Szolnok.
- Illésy János (összeáll.) 1902: *Az 1754–55. évi országos nemesi összeírás*. Budapest.
- Katona Csaba 1999: Egy nemesi előnév megerősítésének története. Adalékok a jászárokszállási Móczár-család nemességének hitelességéhez. *Jászkunság* (45.) 3. 157–164.
- Katona Csaba 2002: Jászok vagy nem jászok? Egy nyitrai nemes „leszármazottai” és a jász öntudat a XIX–XX. század fordulóján. *Fons* (9.) 1–3. 383–397.
- Katona Csaba 2008a: Megkésett nemesség – társadalmi helyzet, önkép, öntudat változásai egy jázsági család két nemzedékénél. In: Gyáni Gábor – Láczy Magdolna (szerk.): *Generációk a történelemben*. (Rendi társadalom – polgári társadalom, 21.) Nyíregyháza, 125–134.
- Katona Csaba 2020: Siker vagy kudarc? Egy nemesség megerősítésének krónikája a 20. század elejéről. *Lymbus* (18.) 671–698.
- Katona Csaba 2021: A füredi Savanyúvíz. Rendi és polgári normák ütközése a 19. századi Balatonfüreden. *Korall* (22.) 84. 24–54.
<https://doi.org/10.52656/KORALL.2021.02.002>
- Kozári Monika 2012: *A nyugdíjrendszer Magyarországon Mária Teréziától a második világháborúig*. (Társadalombiztosítási Könyvtár) Budapest.
- Kürti László 2020: Kitalált nemzet – kitalált hagyomány: a jászkunsági identitás és revival kérdése. In: Fazekas Csaba (szerk.): *Bonarum Cultores Artium. A Miskolci Egyetem Bölcsészettudományi Karának kutatói almanachja*. Szerk. Fazekas Csaba. (Szellem és Tudomány, 11. [2020]) Miskolc, 390–399.
- Mezősy Károly (szerk.) 1935: *Félegyházi krónika, 1743–1935*. Kiskunfélegyháza.
- Mihalik Béla 2013: Egyházi adatok a Jázságról Heinrich von Kageneck német lovagrendi komtur 1703. évi vizitációs jelentésében. In: Kádár Zsófia – Lakatos Bálint – Zarnóczky Áron (szerk.): *Archivariorum historicorumque magistra. Történeti tanulmányok Bak Borbála tanárnő 70. születésnapjára*. Budapest, 629–644.
- Móczár Elemér 1913: *Nyugdíjlexikon*. Budapest.
- Nagy József 1864: *Nyitra megye helyírása*, I/3. Komárom.

- Nagy Janka Teodóra–Szabó Géza 2016: A jász mentalitás gyökerei és párhuzamai (előmunkálatok egy kutatáshoz). In: Bánkiné Molnár Erzsébet (szerk.): *Vízöntő. Ünnepi kötet a Jászságról Bathó Edit tiszteletére*. Szolnok, 221–228.
- Pozsonyi Zoltán 2005: Karakter a karrier tükrében? Vincze Lajos életpályája (és személyisége). *Zounuk* (20.) 307–338.
- Pozsonyi Zoltán 2007: Egy (bor)kereskedő nemes. Vincze Pál hivatali és üzleti karrierje. *Debreceni Szemle* (15.) 3. 319–330.
- Pozsonyi Zoltán 2010: *A Felsővályi Vincze család története. Karrierök és konfliktusok egy nagykun familia életében (1745–1867)*. Budapest.
- Ruszoly József 1999: *Országgyűlési képviselő-választások Magyarországon, 1861–1868*. (Acta Universitatis Szegediensis de Attila József Nominatae. Acta Juridica et Politica, tomus LVI., Fasciculus 2.) Szeged.
- Sennett, Richard 1998: *A közéleti ember bukása*. Budapest.
- Seres Péterné 1975: *Jász-Nagykun-Szolnok megye kialakítása*. (Levéltári Füzetek, 2.) Szolnok.
- Szabó Bence 2017: Oktatás pártfelügyelet alatt. Tanügyi irányváltás Kecskeméten 1945 és 1950 között. *Bács-Kiskun Megye Múltjából* (27.) 279–423.
- Szabó László 2015: A jász öntudat alakváltozatai. In: Bartha Júlia (szerk.): *A Jászkunság identitása (Válogatott tanulmányok a kun és jász öntudat alakváltozásairól)*. Kisújszállás, 8–78.
- Szalai József 2023: *Vári Ferenc plébános és társai kálváriája*. Kerekegyháza.
- Szerelemhegyi Tivadar 1882: *Kis-Kun-Félegyháza város monographiája*. Nagykőrös.
- Szinnyei József 1903: *Magyar írók élete és munkái*, IX. Budapest.
- Tóth Árpád 2005: Önszervező polgárok. A pesti egyesületek társadalomtörténete a reformkorban. (A múlt ösvényén) Budapest.
- Végső 2020: A Kun Köztársaság. A redempciós mozgalom vadhajtása. *Rubicon* (31.) 4. 37.
- Végső 2022: A redempciós mozgalomtól a kun önrendelkezésig és vissza. In: Szeghy-Gayer Veronika – Zahorán Csaba (szerk.): *Kérésállamok. Átmeneti államalakulatok a történelmi Magyarország területén (1918–1921)*. Budapest, 371–388.

CITIZEN, NOBLEMAN OF JÁSZ? PUZZLES OF THE IDENTITY OF A TURN-OF-CENTURY SELF MADE MAN

by Csaba Katona

Summary

With the formation of the Austro-Hungarian Monarchy the modern Hungarian state was born, but its society was still divided, as centuries-old legacies were impossible to dismantle quickly. The clashes between old and new societal values were therefore part of everyday life, as well as the redefinition and reinterpretation of identities. The present paper presents a case study in which several layers of personal identity were superimposed, namely a particular combination of bourgeois, noble and jász identity. In the paper we discuss the attitudes concerning nobility of two men, of the same family, rooted in the Jászság region, who were both successful self-made men. In 1905, one of them, Elemér Móczár, attempted (successfully) to acquire the nobility, which was already worthless, while the other, Lajos Móczár, presumably relying on his more important Jász identity, refused to accept it. Thus the identity concepts of both of them were influenced by the traditions of the past centuries. In a broader context, the case highlights the duality of Hungarian society at the turn of the century, which was rapidly modernising but still carrying the burden of feudal heritage, when a noble title without any real legal privileges, a sign of the traditional elite, was still of value to a man pursuing a civil career, while the identity of his relative would be significantly eroded by the same 'privilege'.

Keywords: identity, nobility, bourgeoisie

KESZEI ANDRÁS

ISKOLÁK ÉS MOBILITÁS A RENDI TÁRSADALOMBAN

A társadalmi átalakulás kutatásában az iskolarendszer már régóta kitüntetett helyet foglal el. Mióta a rendi kötöttségeket maguk mögött hagyó polgári társadalmak a 19. században bevezették az általános tankötelezettséget, az alapfokú, majd idővel a középfokú oktatás intézményrendszere egyre fontosabb szerepet játszik a boldogulás és az előrejutás feltételeinek meghatározásában. A polgári társadalmak „teljesítményelve” a nemesi értékrend által hangsúlyozott öröklött kiválósággal szemben a munkát és a tanulást jelöli meg az érvényesülés alapjaként, amit annak ellenére is széles körű konszenzus támaszt alá, hogy a kapcsolatok és az öröklött vagyon jelentősége láthatóan a demokratikus viszonyok között sem csökken.¹ Iskolázottság révén előrejutni: ez a lehetőség elvileg mindenki számára adott, ahogy a képzés során tanúsított erőfeszítések, befektetett munka megtérülése is elvárható a jövőre nézve. A részletes szociológiai vizsgálatok azonban már lassan fél évszázada arra hívják fel a figyelmet, hogy az oktatási rendszer hatása összetettebb mintsem hogy azt a megfelelő előmenetel, majd társadalmi érvényesülés biztosítására korlátozhatnánk.²

AZ OKTATÁS TÁRSADALMI KÖRNYEZETE ÉS HATÁSA

Úgy tűnik, hogy az iskolákkal szemben hosszú ideje megfogalmazott politikai és széles körű társadalmi elvárás önmagában nem képes változtatni a helyzeten, amit joggal kifogásolnak az érintettek és a szakértők. Az iskolák amellet hogy tudással vértetik fel a fiatalokat, és megnyitják a jövőbeli érvényesülésük útjait, ahhoz is jelentős mértékben hozzájárulnak, hogy a társadalmi egyenlőtlenségek fennmaradjanak. Ez látszólag ellentmondás, amit csak fokoz, ha az oktatási rendszer kitűzött céljaiból kiindulva közelítünk az iskola valóságához. Különbségeket eltüntetni, kiegyenlíteni, felzárkóztatni, ezek volnának a legfontosabb feladatok, amelyeket az oktatási rendszer sokszor a tudatos, kitaró törekvések ellenére sem tud megoldani. A háttérben meghúzódó okok mély, társadalmi, kulturális, sőt történelmi beágyazottsága olyan tényező, amely segít megérteni az „öröklött tehetetlenség” hatását. Mindenekelőtt a különböző társadalmi rétegek, csoportok eltérő helyzetére és az ebből

¹ Lundgreen 2000: 173–176.

² Bourdieu–Passeron 1994 (1970); Collins 1979.

fakadó műveltségére, tudáskészletére, igényeire érdemes felhívni a figyelmet, ezek ugyanis olyan tényezők, amelyek képesek tartóssá tenni az egyenlőtlenségeket. Pierre Bourdieu és Jean-Claude Passeron empirikus kutatások alapján az 1970-es évektől figyelmeztettek a modern polgári társadalmakban öröklődő egyenlőtlenségek kapcsán az elsődleges, családi és a másodlagos, iskolai szocializációs közeg különbségeiből adódó problémákra.³ Minél távolabb áll egy család a hivatalos, tehát az oktatási intézmények által is képviselt magas kultúrától, annál nagyobb kihívás gyermekeinek jól teljesíteni az iskolában, majd hosszabb távon a tanulmányokon keresztül érvényesülni. A beiskolázás előtti időszak jelentősége tehát rendkívüli, mert már itt elkezd kialakulni a kultúrához fűződő viszony és az ezzel kapcsolatos értékrend, illetve – ami a korai időszakban talán még fontosabb a megfelelő iskolai teljesítmény szempontjából, mint a gondolkodás fejlődését és a sikeres tanulást elősegítő feltételek – a nyelv elsajátítása, a beszédkészség formálódása is ide köthető. Ezek szintűgy a családi közeg jelentőségét emelik ki.

Mire következtethetünk mindebből? Nem az iskolarendszer teljes tehetetlensége, még kevésbé annak feleslegessége a fő tanulság. Sokkal inkább a társadalmi különbségek létének és tartósságának mélyebb okait érdemes szem előtt tartani, amelyeket nemzedékek között vándorló, nehezen változó értékrendek, világnézetek, diszpozíciók, cselekvési sémák együtteseként, mentalitások vagy habitusok formájában részletesebben is érdemes megvizsgálni.⁴ Ezek tudatosításával és alaposabb megismerésével bizonyára közelebb kerülhetünk az iskolák hatékonysági problémáinak megoldásához, a felzárkóztatás eszközeinek megfelelő kialakításához. Az alapvető cél az oktatás számára továbbra is a formálás, (át)alakítás lenne, ami évszázadokkal ezelőtt sem volt másként, noha egészen más körülmények, eszközök, tananyag és célkitűzések között.⁵ Az iskolák soha nem függetlenek a társadalomtól, helyüket és szerepüket mindig annak értékrendje, hatalmi struktúrája, intézményrendszere alakítja. Autonómiájuk ezért – bár kétségtelenül létezik, hiszen sok mindenről dönthetnek saját hatáskörükben – erősen korlátozott. Amióta az oktatási rendszer az állam számára is fontos, ez fokozottan igaz, az elvárások és a működési lehetőségek, keretek egyre inkább az iskolán kívül fogalmazódnak meg. Egyéni aspirációk, családi háttér, társadalmi és politikai rendszerek, elvárások, kulturális különbségek és intézményi sajátosságok: az oktatás működését e tényezők kölcsönhatásának eredményeképp próbáljuk rekonstruálni, a késő rendi korszak évtizedeinek eseményei és adatai alapján.

³ Bourdieu–Passeron 1994 (1970).

⁴ Bourdieu 2009: 208, 233–237.

⁵ Wulf 1999: 19.

TÁRSADALOMSZERKEZET ÉS MOZGÁSTÉR

A polgári társadalom és az általános tankötelezettség, tömegoktatás előtt a hivatalos ideológiai preferenciákat tükröző vélemények még nem szóltak egyértelműen a társadalmi egyenlőtlenségek felszámolása mellett, de a 18. század második felétől már megjelent az általános műveltség szintjének emelése mint az észszerű berendezkedés és a haladás egyik legfontosabb feltételeként a felvilágosodás eszmerendszerében is világosan megfogalmazott célkitűzés.⁶ Az uralkodói szándék Mária Terézia és II. József idején e tekintetben határozott volt, még ha olykor elbizonytalanodott is a várható következmények miatt, mint azt például József tandíjrendelete bizonyítja.⁷ E törekvések is hozzájárultak ahhoz, hogy a felvilágosult abszolutizmus gyakorlata nyomán kibontakozó elégedetlenség, rendi ellenállás az oktatásügyet kiemelt területként kezelje, ami az 1790-es évektől kisebb-nagyobb szünetekkel egészen 1848-ig jellemző volt.⁸ Az iskolák jelentőségét a különböző politikai erők saját szempontjukból értékelték, így ez a 19. század első felében, a nemzeti és polgári társadalom programjának megfogalmazása idején az udvar és az ellenzék konfliktusának egyik gyakori ütközőpontjává vált. Küzdelmük tétje a jövő Magyarországa, amelynek megszületésében és sikerében az oktatásnak fontos szerepet szántak. Közben a rendi társadalom kereteit feszegető változások és ellentmondások mintegy természetes bizonyítékokat kínáltak az átalakulás irányára vonatkozóan. Az értelmiségi réteg számarányának és súlyának gyarapodása illetve a kereskedelmi tevékenység, különösen a nagykereskedelem jelentőségének látványos növekedése már a régi keretek alkalmatlanságáról árulkodott.⁹

A rendi társadalmak története a felemelkedés útjainak megnyitására és lezárására is számos példát nyújt. Ezek nemcsak a rendszer általános zártságát és merevségét bizonyítják, hanem az időnként kínálkozó lehetőségek sajátos, az adott hatalmi-politikai konstellációtól függő felbukkanására, a változások hatására átalakuló hierarchikus szerkezet idővel szükségszerűen módosuló természetét is. Sorokin tézisei a társadalmi mobilitás működéséről nagy jelentőséget tulajdonítanak a történelmi dimenzióknak, ami itt a hosszabb távú, évszázadok során bekövetkező változásokat jelenti.¹⁰ Az elit ezek szerint óhatatlanul kicserélődik egy idő után, az előkelők elvesztik pozícióikat, akik pedig korábban lent voltak, felemelkednek. Az intézményrendszer és a társadalmi csoportok változatlanóságát ezek után csak a látszat támasztja alá, a társadalomszerkezet formavilágát tekintve lehet csak állandó, személyi állományában

⁶ Kosáry 1988: 143–145; H. Balázs 1989: 1054.

⁷ H. Balázs 1989: 1056; Sasfi 1998. A középiskolák iránt hirtelen megnövekedő érdeklődést kívánta csökkenteni az uralkodó a tandíj bevezetésével.

⁸ Kornis 1927; Béneyi 1994.

⁹ Vörös 1983; Bácskai 1989, 2002.

¹⁰ Sorokin 1959.

hosszú távon bizonyosan nem.¹¹ Így szemlélve, a társadalmi mobilitás egy nagy körforgás törvényszerűségeinek engedelmeskedik, amit az utóbbi időben a hosszabb távú empirikus vizsgálatok is alátámasztanak. Ami rövidebb távon, évtizedek, akár egy-két évszázad távlatában egyértelmű tendenciának, emelkedésnek, süllyedésnek tűnik, és ennek köszönhetően társadalmi, politikai rendszerek nyitott vagy zárt jellegét bizonyítaná, az több évszázad fejleményeit nyomon követve már inkább az „örök körforgás” elméletét támasztja alá.¹² Eszerint a társadalomszerkezetet ősidők óta jellemző hierarchikus elrendeződés tartós lehet ugyan, de a felső és az alsó rétegek személyi állománya állandóan cserélődik.¹³ A főbb tanulságokat összefoglalva: a társadalmi egyenlőtlenségek minden bizonnyal az emberi természetből fakadóan is szükségszerű, tartós következményei csoportlétünknek, amiből a különbségek eltüntetésének vágya és a felemelkedésre irányuló törekvések is könnyen levezethetők.¹⁴

Egyenlőtlenségek és mobilitási késztetések egy tőről fakadnak, de megvalósulási formáik és lehetőségeik számos változatban bukkantak fel a történelem során. Olykor egyes társadalmi csoportok teljes vagy nagy mértékű mozdulatlanságát tapasztaljuk, máskor épp ellenkezőleg, állandó változások forgatták fel az emberek életét, mint például a 19. és 20. század nagy urbanizációs hullámai közepette. Minden nagyobb horderejű esemény társadalmi átrendeződéssel járt, a háborúk, forradalmak, gazdasági krízisek utat nyitottak a felemelkedni vágyók előtt. Sorokin elképzelése szerint az elit számára közvetlen kihívásokat jelentő fejlemények mellett a felsőbb rétegek természetes hanyatlásával is számolnunk kell, idővel a pozíció megtartásából eredő terhek és feszültség miatt óhatatlanul hanyatlásnak indulnak, ami a csökkenő gyermekszámban, megromló egészségben és a gyakoribbá váló devianciákban mutatkozik meg.¹⁵ Minél nehezebb a pozíció megtartása, ez annál valószínűbb, ami a külső körülmények alakulásának jelentőségét emeli ki. Nyugodtabb időkben látszólag változatlan társadalmat látunk, de az emelkedéssel kapcsolatos motívumok ekkor is élnek, ha nem is jutnak lehetőséghez. A mozdulatlan társadalmak, köztük a legszélsőségesebbek történelmi példáit szemügyre véve általában megállapítható a mobilitás jelenléte, ez alól az indiai kasztrendszer sem volt kivétel. Mindeközben az sem tagadható persze, hogy voltak és vannak olyan különbségek is a társadalmak között, amelyek a külső

¹¹ Sorokin 1959: 25–28; Clark 2014: 9.

¹² Ezt szemléltetik az európai társadalmak zártságáról, illetve nyitottságáról folyó viták az 1980-as évektől, általában a 19. század második felétől, ám döntően inkább a 20. század fejleményeire támaszkodva vizsgálva a mobilitás lehetőségeit. A ciklikusság azonban még itt is tetten érhető, a 20. század utolsó harmadában például Nyugat-Európában a lehetőségek beszűkülését, tehát a zártság növekedését tapasztalhatjuk. Összességében a 19. század elejétől a házassági anyakönyvek alapján a nyitottság növekedését is megfogalmazhatjuk. Erre vonatkozóan ld. Ganzeboom–Luijkx–Treiman 1989; Erikson–Goldthorpe 1992; Maas–van Leeuwen 2016.

¹³ Sorokin téziseinek újabb empirikus bizonyítékait ld. Clark 2014.

¹⁴ A hierarchia alapvető jelentőségére nézve a másokhoz való viszonyulásban: Fiske 2004.

¹⁵ Sorokin 1959: 503–504.

körülmények változásának köszönhetően megnyíló lehetőségeken kívül az egyének és társadalmi csoportok sajátos mentalitására, habitusára és az ebből következő gyakorlatra vezethetők vissza. A lehetőségek kihasználása közel sem magától értetődő dolog, a felfelé vezető útra rálépni nem pusztán egyéni rátermettség, helyzetfelismerés, képességek kérdése. Ennek érdekében sokszor a családi szocializáció által közvetített társadalmi hovatartozás és az ebből következő önértékelés korlátait is le kellett dönteni. Az alsóbb rétegek „felfelé tekintése” még jóval 1848 után is alázatos, tekintélyelvű, a törvény előtti egyenlőség tudatának átszivárgása a hétköznapi társadalmi viszonyokba csak lassan halad előre, a régi elit háttérbe szorulásával, majd eltűnésével párhuzamosan. A „jogi fikció” burka alatt a 20. század közepéig rendi jellegű és eredetű egyenlőtlenégek rendszerét fedezhetjük fel, amelyek tartós társadalmi viszonyrendszerként működve a különböző társadalmi rétegekre jellemző habitusokat is reprodukálják.¹⁶ „Urak és kendek” világában a presztízs a magatartásban, hanghordozásban, megszólításokban is tükröződik, a társadalmi csoportok tagjai eközben önmagukat is képesek, sőt hajlamosak a másik szemén keresztül látni. Az alsóbb rétegekhez tartozók számára ebből olyan önkép következik, amely a saját helyzet, ebben az esetben az alsóbbrendűség természetes voltát igazolja. Ebből a perspektívából az egyenlőtlenégekkel való elégedetlenség is következhet, de számunkra most fontosabb, hogy a kora gyermekkortól kezdve kialakuló társadalmi identitás inkább a természetesnek tekintett társadalmi helyzet képzetének rögzítését és elfogadását segítette elő az egyének tudatában.¹⁷ Ezt a terhet sokszor nehéz levetni, olyannyira, hogy néha politikai rendszereken átívelő módon bizonyítja tartósságát. A nagyobb társadalmi megrázkódtatások azért rendszerint lehetővé tették e viszonyok megváltozását, ami a habitusból fakadó állandóság és a Sorokin által hangsúlyozott ciklikus változások összehangolásának lehetőségére utal. Hatalmi tényezőktől támogatott tartós társadalmi viszonyok hosszabb időn keresztül alakítanak ki a csoport helyzetére jellemző habitust, ami a jelentősebb változások ellenére is csak nemzedékváltásokkal módosul igazán. A formálódás korai időszakai jellemző módon a családhoz és az iskolákhoz köthetők. Ezek az intézmények saját értékrendjükkel, világnézetükkel, gyakorlataikkal a társadalom egészének viszonyait is tükrözik. Az elsődleges, majd a másodlagos szocializáció fő színtereiként az erkölcsi rend bevétele mellett a saját csoport perspektívájának érvényesítésével a társadalmi hierarchia természetesként való elfogadását is biztosítják. Így lesz a társadalmi egyenlőtlenégek rendszeréből magától értetődő rend, amelyet a habitusba ágyazódó társadalmi viszonyok tükröznek.

A külső rend és a belső, mentális világ összefonódásának köszönhetően hosszabb távon is tartós szerkezetként jelenik meg a társadalmi valóság, amelyet időről időre a komolyabb

¹⁶ Hajnal 1942; Kövér 1998; Tóth 1996.

¹⁷ A béarni parasztok kisebbségi érzéseiről ld. Bourdieu 2002.

működési zavarok a változás felé sodornak. Változás és folytonosság rendszereként a történelem a hagyományos kronológiai szemléleten alapuló korszakolástól eltérő módon szemlélhető. Innen nézve a korszakhatárok a hétköznapi megszokott ismétlődését, illetve az élet kereteinek és forogatókönyveinek megváltozása után az új rendszer kialakulását, majd megszilárdulását választják el egymástól. A társadalom különböző területein ennek megfelelően általában párhuzamosan tapasztalható a régi rendszer tovább élése és a megújulás. Politikai rendszerek látványos átalakulása nem minden esetben jelenti a társadalmi viszonyok, a gazdaság és a hitélet gyökeres átalakulását, az ismétlődések és változások mindig eltérő szerkezetű időrétegeket működtetnek a társadalmakban.¹⁸ A rendi társadalom különböző korszakai is így vázolhatók fel Magyarország történetében. A korai rendiség és a 19. század első felének világa között ebből kiindulva nem csupán a „rendi” jelző biztosítaná a folytonosságot, a hierarchikus társadalmi viszonyok, az agrárvilág „mozdulatlansága” egyaránt jellemzőek, de az is nyilvánvaló, hogy ezek az évszázadok során többször is átalakultak, a nemesség átrétegződésével, a jobbgyság helyzetének változásával és a mezőgazdaság kisebb-nagyobb forradalmaival. A változások nyomán megszilárduló új viszonyok, ismétlődések rendszerét hozták létre, amelyek tartósságuknak köszönhetően aztán hozzájárultak a habitus formálódásához, a külső viszonyokat az egyéni gondolkodásba integráló családi, majd a 18. század utolsó harmadától egyre inkább az iskolai nevelés, oktatás jóvoltából.

Időrendek és átörökített tartós diszpozíciók rendszerét feltételezve felmerülhet a kérdés, hogy miként tekintünk ezek után a hagyományos értelemben vett egyénre. Milyen szerepet kaphat az egyéni kezdeményezőkézség, helyzetfelismerés, autonómia, szabadság? Anélkül, hogy jelentőségüket megkérdőjeleznénk, arra kell emlékeztetnünk, hogy az embereket összekötő és korlátozó társadalmi viszonyok miatt ezek sohasem érvényesülhetnek teljesen. Ugyanakkor az „élet” is működik, az ember általános törekvéseit megalapozó ősi természetből fakadó következményekkel együtt. A fennmaradás, boldogulás, gyarapodás örök motívumai a társadalmi viszonyok alakítására irányuló állandó készletet jelentenek.¹⁹ Valahol errefelé kereshetjük a társadalmi mobilitás legmélyebb gyökereit is. Az ember élete során szüntelenül értékeli helyzetét, és nagyon érzékeny a hierarchikus viszonyokra, rendkívül könnyen és gyorsan észleli ezeket.²⁰ Kedvezőtlen tapasztalatok hatására pedig igyekszik változtatni a körülményeken, végső soron a többiekhez képest érzékelt pozícióján. Az örök hajtóerő minden esetben sajátos, az adott területre és népességre jellemző formavilággal találja szemben magát, amely a gesztusoktól, nyelvhasználatától a társadalmi rétegeket övező presztízsig és a formális jogi szabályokig terjed. Előrejutni csak ezek figyelembevételével lehet, olykor könnyebben, máskor nehezebben. Minél nagyobb a távolság

¹⁸ Koselleck 2000.

¹⁹ Hajnal István 1993 (1939) az élet és a formák kölcsönhatásával írja le a történelmi folyamatok lényegét.

²⁰ Fiske 2004.

a különböző csoportok között, minél több írott vagy hallgatólagos szabály választja el egymástól ezeket, annál nehezebb a felemelkedés. Másfelől rendkívüli helyzetekben, nagy válságok, háborúk idején és után hirtelen megnyílhatnak a felfelé és lefelé vezető utak. Az érvényesülés, emelkedés természetes vágya, az örökölt, tartós habitusok és az általános helyzet találkozásából többféle mintázat rajzolódhat ki aszerint, hogy útközben milyen hatások érik az egyént, kikkel találkozik, milyen segítséget kap tervei megvalósításához. Úgy is fogalmazhatunk, hogy az egyéni sorsok esetlegességében, bizonytalanságában rejtőzik a lehetőség, ami a szabadság érzetét keltheti. Szekfű Gyula elemzését idézve, ha eltávolítjuk a gazdasági fellendülés útjában álló jogi akadályokat, az értékes árura virágzó kereskedelmi tevékenység építhető, feltéve, hogy a honi társadalmi viszonyokban mélyen gyökerező mentalitást (habitust) sikerül megváltoztatni és elérni azt, hogy az önáltatás helyett a reális értékelés érvényesüljön a teljesítmény megítélésében.²¹ Ez nem lehetetlen, de megvalósulásához kitartó munkára van szükség, a gondolkodásmód átalakulása ugyanis láthatóan nem egyszerűen csak belátásból, az észszerűség elfogadásából fakad. Mélyen rögzült, az identitást tápláló elképzelésekkel kell ugyanis leszámolni, ami sokszor megnehezíti a józan ítélőképesség munkáját. A magyar bortermelő lelki alkatának tartós vonásaként kiemelt mozdulatlanság az identitást jobb híján megtámogató önhittséggel együtt századokon át a gazdasági élet meghatározó eleme. Az egyéni habitustól a társadalmi viszonyokon keresztül (az önelégült, kereskedelmi tevékenységtől idegenkedő nemesember mintájának követése miatt lefelé kisugárzó tömeges hatásról beszélhetünk) a gazdaság működéséig tart a láncolat, ami megakadályozza a vállalkozószellemű, sokszor valóban rátermett egyének sikereit.²² Az egyéni érvényesülés társadalmi környezetének jelentőségére utalva jó láthatóan szűk a mozgástér, ami az előrejutás érdekében használható, és távolról sem csak az egyéni akaraton, képességeken múlik. Itt például a piac meghódításához szükséges bizalom kiépítése nyilvánvalóan csak közös erőfeszítések eredményeképp történhet meg, ennek feltétele pedig egy átfogóbb társadalmi változás, ami elősegíthetné a korszerű szakismeretek beépülését. Így juthatunk el egy látszólag egyszerű gazdasági kérdésből az egyéni tervek megvalósítását korlátozó társadalomszerkezeti, szociálpszichológiai és mentalitástörténeti dimenziókig, melyek nélkül a társadalomban zajló mozgások sem érthetőek meg igazán.

²¹ Szekfű 2002 (1922).

²² A nemesi értékrendről Szekfű mellett: Kunoss 1833: 51.

RENDI KERETEK, ÉRVÉNYESÜLÉSI ESÉLYEK

Az egyéni képességek és elképzelések, az intézményrendszer, melyen keresztül ezek kibontakozhatnak, és a hatalmi tényezők hatása az a keret, melyben az életutak íve a különböző korszakok sajátos viszonyai között változatos módon kirajzolódik. Számunkra ez a keret most a késő rendi időszak társadalmát és intézményeit jelenti, ahol az oktatási rendszer, ezen belül is elsősorban a középiskolák mobilizáló szerepét próbáljuk rekonstruálni a kortársak véleménye és a gimnáziumi anyagok adatai alapján.²³ Habár az 1848 előtti társadalom a „rendi alkotmány” értelmében a születésen alapuló előjogok, a jogilag intézményesített egyenlőtlenségek rendszere, a 19. század első felének polgárosító elképzelései már egy érdemelvű társadalom kialakulását vetítik előre, ahol az egyenjogúság égisze alatt az egyéni teljesítmény határozza meg az érvényesülés lehetőségeit.²⁴ Noha végső soron ez az elképzelés is a tökéletes meritokrácia fikciójára épül, a polgári társadalmak kiépülése során fontos ideológiai támasz volt, amely az igazságos berendezkedés ígéretével igyekezett megnyerni ügyének az alsó rétegeket. Nálunk ez ráadásul sajátos módon a reformpárti nemesség kezdeményezésére és előjogainak feladásával lépett a megvalósulás útjára abban a reményben, hogy az új berendezkedés az ország egészét emeli majd egy jóval magasabb anyagi és műveltségi szintre.

A megújulás mikéntjéről folyó viták az összefonódó gazdaság- és társadalomszerkezet szükségeszerű átalakításán túl többször is érintették az iskolarendszer helyzetét és kívánt szerepét az új Magyarország megteremtésében. Hasznos, korszerű ismeretek mellett az érdemalapú érvényesülés elterjedését, összességében a jövőbeli polgári társadalom működőképességének megalapozását remélték az oktatási intézményektől. Természetesen a teljesítmény, de ezen belül (ami most az iskolákról szólva még fontosabb) a szellemi teljesítmény értékelésének hagyományai sem voltak újkeletűek. Már Werbőczy Hármaskönyvében olvashatunk erről, ahogy évszázadokkal később Bessenyei György magyar történelemről szóló okfejtésében is szinte magától értetődő a tudás „nemesítő” hatása.²⁵ E felfogásnak az értelmiségiek esetleges elfogultságán túl az utóbbi esetében már a felvilágosodás intellektuális diskurzusa is kedvezett, ami nyilvánvalóan elősegítette a tudás felértékelődését. Ebben a környezetben, kezdetben az uralkodó részéről érkező kezdeményezés hatására, a felvilágosult abszolútizmusnak köszönhetően a 18. század utolsó harmadában az oktatási rendszer új alapokra kerül, s egyúttal társadalmi szerepe is megváltozik.²⁶ Az 1777-ben kiadott *Ratio Educationis* a szakirodalom

²³ Az előzményekre ld. Benda 2001; Sasfi 2013; Keszei 2018.

²⁴ Kornis 1927: I. 492.

²⁵ Werbőczy 1514: 20. (4. Czim) „A valóságos nemességet tehát katonai étellel és tudománnyal vagy egyéb lelki és testi adományokkal és erényekkel lehet megszerezni...”; Bessenyei 1987 (1778): 618. „Két dolog támadt világunk lármája között, egyik fegyver, másik penna. Valaki az alsó községnek homályából és a rabi sorsból magát ki akarja emelni, vagy fegyverrel, vagy pennával kell neki evezni.”

²⁶ A *Ratio Educationis* szerepéről ld. Kosáry 1977, 1988.

az iskolarendszer államosítására tett első nagyobb kísérletként értékeli, amit részben az uralkodó, Mária Terézia következő kijelentése támasztana alá: „... az iskola politikai ügy és az is marad”.²⁷ Ezzel arra utalt, hogy véget ért az az időszak, amikor az oktatás a felekezetek belügye volt, ami, legalábbis alap- és középfokon, a hatalom számára másodlagos kérdés. Az új megközelítés hátterében az a meggyőződés munkálkodott, hogy a birodalom általános műveltségi szintjének emelése számos kedvező következménnyel jár. Az európai országok versengése közben lépéselőnyt jelenthetett, ha írni-olvasni és számolni tudó tömegekre támaszkodhatott a hatalom.²⁸ A szervezettebb, észszerűbb alapokon nyugvó társadalom megteremtése és hatékonyabb irányítása megkövetelte a műveltségi szint emelését, de szigorúan a rendi-monarchikus kereteken belül, a társadalmi rend bomlasztását előidéző, a világi tekintélyek és a vallás szerepét megkérdőjelező tartalmak nélkül. A Ratio Educationis az alpműveltség terjesztésének határozott szándéka ellenére inkább elvi állásfoglalás maradt, végül az általános tankötelezettséget nem vezette be. A távolmaradást ugyan próbálta szankcionálni, de kellő számú iskola híján nem érthette el célját, ráadásul a protestáns egyházak ellenállása miatt az uralkodó elképzeléseivel szemben érvénye csak a katolikus intézményekre terjedt ki.²⁹ A Ratio szövege azonban a norma erejével bírt, a protestánsokat ugyanis igazodásra szólították fel, aminek eredményeképp a 19. század első évtizedében a kálvinisták és a lutheránusok is megalkották saját szabályaikat.³⁰ 1848-ig a felekezeti különállás mellett a Ratio Educationis 1806-os második változatával együtt e szabályzatok egységesítették az oktatási rendszert egy három szintű, egymásra épülő szerkezeti elemekből álló struktúra kialakításával.

Ami a katolikus szektor szabályozásában a társadalmi mobilitás szempontjából különösen fontos, az a tanulás szerepének társadalmi csoportonként történő meghatározása a változatlan rendi szerkezet megőrzése érdekében. Ennek értelmében a jobbágyok gyermekei a leginkább alapfokig, a városi polgárok fiai a városi elemi iskola után a gimnázium alsó tagozatáig, a 4 grammatikai osztályig, a nemesifjak pedig a jogi pálya felé vezető úton legalább idáig, de inkább tovább jutottak, az akadémiák és az egyetem szintjére.³¹ Szinte érezhető az aggodalom, amit korábban már többször is megfogalmaztak a hatalmi hierarchia csúcán állók: csak nehogy túlságosan nagy felbolydulást okozzon az iskoláztatás állami szorgalmazása.³² Elsősorban az iskolázottabb paraszti tömegek megjelenésétől és az előrelépés lehetőségeinek hiánya miatt várható elégedetlenségétől tartottak. A középiskolák

²⁷ Az uralkodó 1770-ben elhangzott kijelentését idézi: Kornis 1927: I. 4.

²⁸ H. Balázs 1989: 1054.

²⁹ H. Balázs 1989: 1058. Thirring Gusztáv (1938) szerint a Temesi Bánság, a Partium, Erdély és Horvátország nélkül az 1770-es években 4145 népiskolát (a települések 47,4%-ában) és 4437 tanítót találunk.

³⁰ A református Ratio Institutionis (1807) és az evangélikus Systema (1806).

³¹ Ratio Educationis 1981: 19–21; Kunoss 1833: 51.

³² Sándor Lipót, majd József nádor emlékiratai a 18. század végén és a 19. század elején figyelmeztettek a veszélyre. Az 1795-ös és a két 1801-es emlékirat szövegét lásd Dokumentumok 1966: 235; illetve Domanovszky 1925: 396–398.

felé vezető utat éppen ezért már II. József idején erőteljesen szűkítették az alulról érkezők számára a tandíj bevezetésével.³³ Ettől kezdve valóban csak a kiemelkedő és anyagilag támogatott tehetségek juthattak el a gimnáziumokba, a rendelet hatására hamarosan felére csökkent a középiskolások száma. Ha az arányokat nézzük, a 18. század végi fellendülés sem jelentett áttörést a továbbtanulás terén, a középiskolai tanulók száma a csúcsideőszakban sem lépte túl a nyolc és fél ezer főt. Az elemi iskolákban természetesen jobb volt a helyzet, de még évtizedekkel később, 1836 és 1840 között sem érte el az itt tanulók aránya az összlakosság 7%-át.³⁴ Összességében tehát az általános tankötelezettség előtti időszakban a mai viszonyokhoz mérten egy meglehetősen szűk áteresztőképességű oktatási rendszert látunk, amelynek a talapzata, az elemi iskolai szint sem volt már túl széles, a felsőbb szinteken pedig egyre látványosabban csökkent a beiskolázottak aránya. A késő rendi korszakban csak a társadalom elenyésző töredéke volt képes tehát középfokra eljuttatni gyermekét, ami alapvetően megfelelt a hatalom korábban ismertetett szempontjainak. Az iskola mint az 1848 előtti időszak leginkább kiszámítható mobilitási útvonala nem vezethetett jelentős társadalmi átrendeződéshez, habár a változások eredménye az értelmiségi réteg szerepének egyértelmű növekedésével, „láthatóvá” válásával mégiscsak látványosnak mondható.³⁵ Ahhoz azonban, hogy a képzettség általánosan is normatív szerepet játszhasson, a polgári társadalom egyik alapelvének (ami egyébként ott sem biztosítja maradéktalanul az előrejutás feltételeit), a teljesítményelvnek kellett volna érvényesülnie. Noha a rendi társadalomban a teljesítmény elve nem meghatározó a magasabb rangú státusz vagy hivatás elérésében, pontosabban nem az iskolai teljesítmény az, ami ezt döntően befolyásolja, a 18. századtól a műveltség felértékelődése tapasztalható a nemesség körében. Az állami bürokrácia növekedésével a szaktudás szerepe is fontosabb lett, a török kiűzése és a hadsereg átalakulása után az általános intellektualizálódás közepette egyre kevésbé lehetséges a vitézség bizonyításával érvényesülni.³⁶ A szegényebb nemesség esetében a tanulás és a jogi pálya szinte normává vált a 19. századra. Az iskolarendszer középfokon felekezeti változataitól függetlenül ugyanazt a célt szolgálta ebben az időben, a latin nyelvtan és a retorika elsajátításával a jogi műveltség megszerzésének és közéleti használatának alapjait kívánta lerakni, erre épült a felsőfokú jogi tanulmányok folytatása. Tartalmát és módszertanát tekintve az oktatás nem nevezhető korszerűnek, a gazdaság fejlesztésének külföldi minták alapján megfogalmazott követelményei szinte teljesen hiányoztak a gimnáziumi képzésből, a reáliák nagyobb súlyát követelő folyamatos kritikák ellenére.³⁷ A latin nyelvű retorikai

³³ H. Balázs 1989: 1056; Sasfi 1998.

³⁴ Fényes Elek adatai alapján: Orosz 1988: 279–281.

³⁵ Vörös 1983: 596–599.

³⁶ Hajnal 1942.

³⁷ Kornis 1927: I. XIX.

műveltség eszménye hatotta át az iskolákat, amelyek tulajdonképpen az állami és megyei hivatalokra aspiráló jogtudó nemesség kultúráját reprodukálták képzési szintjeiken. Kis- és nagygimnáziumi tagozatokon egyaránt ez volt a hittannal, némi humán tudománnyal és minimális mértékben reáliákkal kiegészülő oktatás célja. Ezek után felmerül a kérdés, hogy milyen szerepet játszott az oktatás az átalakulásban, a tananyag és az intézményeket látogató társadalmi rétegek találkozása a megszerzett tudás érvényesülését tekintve milyen eredménnyel járt a jövőre nézve. Mire juthatott a retorikai műveltséggel az, aki hivatali pályára nem törekedhetett? Szolgálhatta-e az iskolarendszer az érvényesülésre törekvő kisenemességen túl mások érdekeit is?

ISKOLÁK ÉS TÁRSADALMI RÉTEGEK 1848 ELŐTT

Az iskolai végzettség értékét meghatározó „szimbolikus piac” az 1848 előtti világban még csak korlátozott formában működött, a különböző diplomák értékét közvetlen munkalehetőségekre váltó kredencializmus majd a polgári társadalom egyre inkább differenciálódó oktatási rendszerének köszönhetően teljeseedik ki, ahol már egy összetett tevékenységszervezet működését szolgálja.³⁸ Itt a különböző szakmák gyakorlása a megfelelő hivatalos képzés alapján lehetséges, a hivatások és a végzettségek rendszere pedig egy értékelésekkel alátámasztott hierarchikus rend, amely elsősorban a jövedelem és a presztízs szempontjait tükrözi. Mai szemmel meglehetősen szűköznek tűnik a kínálati oldal, amit a reformkortól a szakképzés hiányáról mind gyakrabban panaszkodó kortársak véleménye támaszt alá.³⁹ Említettük már a középiskolák egyoldalú képzési profilját, ami a főiskolákra, líceumokra, akadémiákra és az egyetem intézményeiben megtestesülő felsőoktatás felé vezető úton a latin nyelv bevéését tartotta a legfontosabb feladatnak a kötelező memorizálás nem túl változatos módszertani eszköztára alapján. Az első, majd a második Ratio Educationis előszavában ismertetett irányelvek a különböző iskolatípusokhoz társadalmi csoportokat is rendelnek, ami a magasabb iskolák felé haladva a rendi társadalom hierarchikus szerkezetét tükrözi. Mivel az alsópapság hagyományos utánpótlásához ez a réteg érdemben hozzájárult, a jobbágyparaszti származásúak előrelépése nem kizárt, de az össznépelesen belüli arányukat tekintve még így is rendkívül csekély mértékben képviseltették magukat az elemi iskolák szintje felett. Ennek a hatalom ismert korlátozó szándékai mellett a szegényesebb

³⁸ Collins 2000; Lundgreen 1991.

³⁹ A gazdasági élet követelményei főleg a középfokú gyakorlati természetű oktatás, illetve szakképzés iránti igényeket növelte meg, amelyeket a szórványos magánkezdeményezések igyekeztek kielégíteni. 1846-ban állami kezdeményezésre, de a magyar részről kért önálló műegyetem helyett kezd meg működését a középfokú József Ipartanoda. Lásd Orosz 1988: 321–323. A magánkezdeményezések közül például a Bibanco-féle kereskedelmi iskoláról: Vincze 1935: 40–42.

anyagi és kulturális háttér lehetett a fő oka. Az egyszerű földművescsaládok műveltsége és elsődleges habitusa nyilván távolabb állt az iskolákban elsajátítható ismeretek világától, mint a módosabb nemes- vagy polgárcsaládok esetében. Fontos közérdekként szerepel a *Ratio Educationis* 1806-os, második változatában a rendi hierarchia újratermelése, amelyben a parasztság helyét továbbra is az állam anyagi alapjainak megteremtésében jelöli ki:

„[...] a parasztfiatalság társadalmi helyzetének megfelelő oktatást kapjon és kellő időben tanulja meg, hogy mivel tartozik Istennek, mivel tartozik magának és másoknak, milyen kötelességekkel van lekötvé az uralkodónak, a hazának, szüleinek és földesurainak.”⁴⁰

A rendi társadalom az intézményesített egyenlőtlenség rendszereként a születés alapján szinte kényszerpályára állítja az egyéni sorsokat, ez a kényszerpálya azonban inkább csak a makroszerkezeti elemek, a nagyobb csoportok madártávlatból megállapított változatlanóságát jelenti.⁴¹ Ha az egyes csoportokat közelebbről is megvizsgáljuk, akkor az alkotóelemek mozgását, felemelkedési törekvéseit láthatjuk. Vörös Károly kiemeli a mezővárosi polgárosodási folyamatot az 1848 előtti évtizedek során, hozzájuk hasonlóan megmozdult a nagyobb városok, elsősorban Pest gazdasági élete, ami a terménykereskedők s általában a nagykereskedők előretörését, a „vállalkozók előfutárainak” megjelenését eredményezte.⁴² Az iskoláztatás hatását ennél közvetlenebbül tükrözte az értelmiségi réteg gyarapodása és a honorációrlet presztízisének fokozatos növekedése.⁴³ Hivatásuk jellegénél fogva leginkább az értelmiségiek képzése támaszkodik az iskolarendszerre, a másik két említett csoport tagjai enélkül is boldogulnak, bár az iskolai anyakönyvek adatai szerint a 19. század első felében a pesti kereskedők előszeretettel íratják gimnáziumba gyermekeiket.⁴⁴ Mivel a korszakban nem volt általánosabb műveltséget is nyújtó iskolai iparosképzés, a városi kézművesek is szívesen küldték fiaikat középiskolába, részben hogy megkíméljék őket a kemény tanoncévektől és időt adva az esetleges tehetség kibontakozásának, amely akár értelmiségi pályára is vezethette a gyermeket, a honorációrletben kiteljesítve a társadalmi felemelkedést. Kornis Gyula *A magyar művelődés eszményei* című munkájában azt írja, hogy a rendi társadalomban a fiúk rendszerint az apa foglalkozását űzik:

⁴⁰ *Ratio Educationis* 1981: 235.

⁴¹ Kornis Gyula írja e meghatározottságról: „A régi magyar társadalom rendi szerkezete a születés jussán az egyes társadalmi rendeknek nemcsak politikai és gazdasági jogait szabja meg mereven, hanem nagyjában eleve megjelöli a művelődés útjait is.” Kornis 1927: I. 491.

⁴² Bácskai 1989.

⁴³ Vörös 1970, 1975. Az értelmiségi stratégiákról: Csapodi 2001: 84.

⁴⁴ Bácskai 2000.

„[...] a nemesember örökölt birtokán gazdálkodik és hivatalt visel, a jobbágy gazdasági munkát végez, az iparos fia az apja mesterségét folytatja. Az iskolázás is a rendek helyzetének megfelelő: a nemesember fiával rendszerint elvégezteti a gimnáziumot s az akadémiát, az iparos az elemi iskolát, sőt ha lehet, a grammatikai iskolát is; a parasztfiú a falusi népiskolába jár, de ha tehetséges és támogatást nyer, eljuthat a gimnáziumba is: pap, tanító, tanár, prókátor, sebész, alsórendű hivatalnok válhatnak belőle.”⁴⁵

Ez utóbbiak kapcsán megjegyzi, hogy a tanulmányi eredményt kimutató táblázatok alapján a nemesekhez képest a paraszti és polgári származású gyermekek jóval nagyobb arányban kaptak bukást jelentő hármás osztályzatot. Ettől persze a tehetség még érvényesülhet, a származás önmagában ennek nem lehet akadálya.⁴⁶ Kornis úgy látta, hogy az 1830-as évektől az érvényesülést akadályozó rendi szerkezet már lassacskán megadja magát a liberális eszméknek és a gazdasági élet fejlődésének, előkészítve ezzel az osztálytársadalom eljövételét: „Megerősödik a polgári réteg. A foglalkozások, élethivatások differenciálódnak, a társadalmi rendek helyébe fokozatosan a társadalmi osztályok lépnek.”⁴⁷ Ez az átalakulás azonban csak lassan haladt előre, az egyenjogúság burka alatt meghúzódó jelentős különbségek, presztízsből, életmódban, kultúrában a rendi örökség szívósságát mutatják, amelynek felszámolásához bizonyára hozzájárult az iskolák demokratikusabb, teljesítményelvű és nemzeti szelleme.⁴⁸

OSZTÁLYOK, RÉTEGEK, STRATÉGIÁK

A kortársak és az utólagos feldolgozások véleménye után Pest két gimnáziumának anyakönyvi adatai alapján próbáljuk meg kiegészíteni a fentieket. 1848 előtt két középiskola működött a városban, a piaristák által vezetett 18. századi alapítású hatosztályos nagygimnázium, amely diáklétszáma alapján az 1810-es évektől az ország legnagyobb katolikus gimnáziuma volt illetve a majd száz évvel később, 1821-ben megnyílt, majd 1823-ban felső tagozattal kibővült

⁴⁵ Kornis 1927: I. 491–492.

⁴⁶ Ezt az újabb empirikus vizsgálatok is megerősítik: Sasfi 2013.

⁴⁷ A liberalizmus szerepéről ugyanitt (492.) megjegyzi: „A liberalizmus demokratikus szelleme már nem akar ismerni a születési jog alapján álló rendeket, hanem csak a foglalkozás, a vagyoni állapot, s műveltség szerint eloszló társadalmi osztályokat, amelyek persze már nincsenek mereven egymástól elválasztva, a szempontok különbözősége szerint többé-kevésbé keresztezik egymást, határaik elmosódtak, az egyik osztályból a másiba való felemelkedés és visszaesés szabadon megy végbe.” A paraszti sorból felemelkedett értelmiségiek nép közötti presztízsről szólva Frankenburg Adolfot idézi: „A népség pedig majdnem kinézte csupa 'respectusból' szemeit, ha a pintér Miskából vagy a bíró Józsiából doktor vagy professor lett”. Kornis 1927: I. 523.

⁴⁸ A gimnázium „az alsó rend, a misera plebs tehetségebb fiait is magasabbfokú műveltséggel ruházza fel s így a társadalmi kapillarizáció egyik fontos eszközévé válik”. Kornis 1927: I. 492.

evangélikus gimnázium. A két intézmény helyzete jelentős mértékben különbözött, a lutheránusok a 18. század végétől alakíthattak csak gyülekezetet Pesten, kisebbségi felekezetként az iskolaalapítás és -fejlesztés segítségével próbáltak megkapaszkodni az erősen katolikus jellegű városban. A piarista iskola ugyanakkor országos hírvű gimnázium, amely amellet hogy az ország minden részéből fogadott diákokat, az uralkodó felekezeti kultúrától átitatott helyi polgársághoz is szervesen kapcsolódott. Gyermeküket rendre megtaláljuk a tanulók között a 19. század első felében, és nem csak az alsó négy osztályban, amelyet a kézműves vagy kiskereskedő szülők gyermekei a leginkább látogattak. A két iskola anyakönyvi adatait 1808-tól, illetve 1825-től 1848-ig követtük nyomon, és a szülők foglalkozása, társadalmi állása alapján különböző iskoláztatási stratégiákra utaló jeleket igyekeztünk azonosítani.⁴⁹ Három nagyobb csoport körvonalai rajzolódtak ki a két iskola elemzésre kiválasztott osztályainak társadalmi összetétele alapján. A felemelkedés vágya az arisztokrácia és a jómódú birtokos nemesség gyermekeinek iskoláztatását általában kevésbé befolyásolta, az örökölt vagyon mellett a ranghoz kötelező műveltség megszerzése érdemben nem változtatott az érintettek helyzetén, bár presztízsüket, saját rétegükön belül is, nyilván erősítette. Országos vagy megyei hivatal vállalása gimnáziumi tanulmányok vagy az ennek megfelelő magánoktatás nélkül nem nagyon volt lehetséges. Általában véve hasonló helyzetben találjuk a tisztviselő-hivatalnok-értelmiségi foglalkozású szülők gyermekeit, akik közül sokan fordultak meg a pesti gimnáziumokban, és rendszerint mindkét tagozatot elvégezték, ami a továbbtanulás szándékára utal. Esetükben és a módosabb nemeseknél egyfajta reprodukciós stratégiát feltételezhetünk, ami legalább a szülő rangját szeretné biztosítani a gyermek számára. A rendi társadalom közrendű elemeiből vagy kismemesi rétegeből származó tanulók esetén, főleg ha nem csupán egy-két osztály erejéig tettek próbát a gimnáziumi tanulmányokkal, azt feltételezhetjük, hogy a szülők helyzetéhez képest sikerült előrejutniuk. Erre mindenekelőtt a teljes gimnázium elvégzése utalt, amire egy leendő kézművesnek vagy kereskedőnek nem volt igazán szüksége. Az alsó tagozat befejezéséig jutóknál a leginkább a latinus műveltség megszerzésének presztízsnövelő hatására gyanakodhatunk, amit közvetve alátámasztanak a 18. és 19. század városi konfliktusai az értelmiségi öntudattal fellépő diákok és a kézművesek, parasztok között. Ezek tanulsága általában az volt, hogy a közrendű diákok is már a felnőttkor elérése előtt úrnak gondolták magukat, amit az iparosok sokszor vonakodtak elfogadni.⁵⁰ A harmadik csoport sajátos helyzetéből adódóan a társadalmi beilleszkedés elősegítésére használhatta a középiskolai tanulmányokat, köztük elsősorban pesti nagykereskedők gyermekeit találjuk, akiknél a teljes

⁴⁹ Az elemzés alapjául a két gimnázium anyakönyveiből készült adatbázisok szolgáltak, a piarista tanulók első, negyedik és hatodikos tanulóit évenként követtük nyomon 1808 és 1848 között, s ugyanezt tettük az evangélikus gimnázium három osztályával 1825-től. Az osztályok kiválasztását jelentőségük indokolta: az első osztály a belépés szempontjából, a negyedik a kismimnázium elvégzése miatt, a hatodik pedig a teljes gimnáziumi képzés utolsó osztálya. Segítségükkel következtethettünk az iskoláztatási stratégiákra.

⁵⁰ Francsics 1973: 71–72, 88–96.

gimnázium elvégzését többnyire nem követte foglalkozásváltás. Náluk részben a beilleszkedés nehézségeinek enyhítésére szolgálhatott a művelt nemesség kultúrájának elsajátítása, amire a korabeli tapasztalatok alapján a zömmel zsidó vallású kereskedőknek a keresztény rendi társadalomban nagy szükségük volt.⁵¹ Gyermekükkel az 1830-as évektől egyre inkább az evangélikus gimnáziumban találkozhatunk, aminek okai között a korszerűbb oktatást, nagyobb türelmet és a térbeli közelséget is megtalálhatjuk. A katolikus gimnáziummal szemben itt kevésbé éreztették a zsidókkal, hogy kívülállók, így az egyik fő céljukként kitűzött társadalmi integráció már az iskolai oktatás során elindulhatott a megvalósulás útján.⁵²

Összefoglalva a főbb tanulságokat: a foglalkozáscsoportok adatait elemezve vidéki és pesti értelmiségiek és valamivel csekélyebb mértékben a tisztviselők és hivatalnokok reproductív stratégiáját azonosíthattuk, amelynek fő célja a szülői státus elérése volt. Emellett a harmincas évek második felétől a kézművesek, illetve a korábbiakhoz képest valamivel kisebb arányban a kiskereskedők mobilitási késztetésre utaló jelenlétét rögzíthettük a második humán osztály tanulói között. Rajtuk kívül főként nagykereskedők fiait találjuk meg a végzősök közt (jóval nagyobb arányban, mint a kiskereskedők gyermekeit), amit az említett integrációs törekvések jegyében értelmezhetünk. Az evangélikus gimnázium tanulóinál hasonló stratégiák rajzolódnak ki, azzal a különbséggel, hogy itt a kiskereskedők és kézművesek fiai szinte kivétel nélkül a negyedik osztályban, a kisgimnázium végén fejezték be tanulmányaikat, a felső tagozat két osztályában pedig az értelmiségi-tisztviselő réteg mellett, majd az 1830-as évek második felétől már helyett, zömmel zsidó vallású nagykereskedőket találhatunk a szülők között.

Ha figyelembe vesszük, hogy a város dinamikusan gyarapodó lakosságának jelentős létszámú társadalmi csoportjai szinte alig küldtek gyermekeket a gimnáziumokba, nap-számosokkal, munkásokkal, parasztokkal és köztük például szlovák evangélikusokkal is csak elvétve találkozunk az anyakönyvekben, akkor megállapíthatjuk, hogy az említett stratégiák is csak a társadalom kisebb részére voltak jellemzők, legalábbis Pesten és a gimnáziumi tanulók esetén. Látványos társadalmi változások az iskoláknak köszönhetően egyelőre nem mutatkoztak, a rendi keretek között az uralkodó műveltségisménynek megfelelő klasszikus, retorikai kultúra jelentette azt a formavilágot, amelyet megtanulva az értelmiségi hivatás által biztosított magasabb társadalmi helyzet és a művelt nemesség tudásának kijáró tiszteletből fakadó előnyök elérhetőnek tűntek.

⁵¹ A keresztény polgári kereskedők kezdettől fogva nemkívánatos konkurenciát láttak bennük, és minden eszközzel igyekeztek eltávolítani őket, nem utolsósorban idegen szokásaikra, erkölcsükre hivatkozva. Erre vonatkozóan ld. Büchler 1901: 351.

⁵² Hirschler 1891: 5–10; Kecskeméti 1894.

FORRÁSOK

Piarista Rend Magyar Tartománya Központi Levéltára

III. 9. Pesti (budapesti) gimnázium levéltára, 9.a. Első korszak (1717–1950) 1. Anyakönyvek (Az 1808 és 1848 között járt tanulók adatait tartalmazó adatbázis ezek alapján készült a T 392/1990/94 számú OTKA kutatás eredményeképpen.)

Evangélikus Országos Levéltár (EOL)

06.B.01 Budapesti (Fasori) Evangélikus Gimnázium iratai között található iskolai anyakönyvek két kötete külön jelzet nélkül: *Matricula 1825–1837*; *Matricula 1838–1851* (Az elemzés az innen merített adatokból az általam szerkesztett adatbázis alapján történt.)

Bessenyei György 1987 (1778): A magyar nemzetnek szokásairul, erkölceirül, uralkodásának módjairul, törvényeirül és nevezetesebb viselt dolgairul. In: *Bessenyei György válogatott művei*. Budapest, 617–688.

Dokumentumok 1966: Ravasz János (szerk.): *Dokumentumok a magyar nevelés történetéből 1100–1849*. Budapest.

Francsics Károly 1973: *Kis kamorámban gyertyát gyújték*. (Válogatta és sajtó alá rendezte Vörös Károly) Budapest.

Kunoss Endre 1833: *Alapvonalok a honi nevelés köréből, jelen időnk szelleméhez alkalmazva*. Pest.

Ratio Educationis. Az 1777-i és az 1806-i kiadás magyar nyelvű fordítása. Fordította, jegyzetekkel és mutatókkal ellátta: Mészáros István. Budapest, 1981.

Werbőczy István 1514: *Tripartitum* <https://net.jogtar.hu/getpdf?docid=51400001.TVJ&targetdate=&printTitle=Tripartitum&referer=1000ev> (2022. 12. 13.)

HIVATKOZOTT IRODALOM

Bácskai Vera 1989: *A vállalkozók előfutárai. Nagykereskedők a reformkori Pesten*. Budapest.

Bácskai Vera 2000: A polgárság iskolázási stratégiája Pesten a XIX. század első felében. In: Klaniczay Gábor – Nagy Balázs (szerk.): *A középkor szeretete. Történeti tanulmányok Sz. Jónás Ilona tiszteletére*. Budapest, 503–508.

Bácskai Vera 2002: *Városok Magyarországon az iparosodás előtt*. Budapest.

Benda Gyula 2001: Kisvárosi társadalom és gimnáziuma. *Korall* 3–4. 104–127.

Bényei Miklós 1994: *Oktatáspolitikai törekvések a reformkori Magyarországon*. Debrecen.

- Bourdieu, Pierre – Passeron, Jean Claude 1994 (1970): *Reproduction in Education, Society and Culture*. London.
- Bourdieu, Pierre 2002: *Le Bal des Célibataires. Crise de la société paysanne en Béarn*. Paris.
- Bourdieu, Pierre 2009: *A gyakorlat elméletének vázлата. Három kabil etnológiai tanulmány*. Budapest.
- Büchler Sándor 1901: *A zsidók története Budapesten a legrégebb időktől 1867-ig*. Budapest.
- Clark, Gregory 2014: *The Son Also Rises*. Princeton.
- Collins, Randall 1979: *The Credential Society: An Historical Sociology of Education and Stratification*. New York.
- Collins, Randall 2000: Comparative and Historical Patterns of Education. In: Hallinan, Maureen T. (ed.): *Handbook of the Sociology of Education*. New York, 213–239.
https://doi.org/10.1007/0-387-36424-2_10
- Csapodi Csaba 2001: Nemesség és értelmiség Magyarországon 1848 előtt. In: Buza János (szerk.): *Gazdaságtörténet-Könyvtártörténet. Emlékkönyv Berlász Jenő 90. születésnapjára*. Gazdaság- és társadalomtörténeti Kutatócsoport. Budapest, 79–92.
- Domanovszky Sándor 1925: *József nádor iratai*. Kiadta és magyarázatokkal kísérte Domanovszky Sándor, I. Budapest.
- Erikson, Robert – Goldthorpe, John H. 1992: *The Constant Flux: A Study of Class Mobility in Industrial Societies*. Oxford.
- Fiske, Alan Page 2004: Relational Models Theory 2.0. In: Haslam, Nick (ed.): *Relational Models Theory. A Contemporary Overview*. Mahwah, New Jersey, 3–25.
- Ganzeboom, Harry B. G. – Luijckx, Ruud - Treiman, Donald J. 1989: Intergenerational Class Mobility in Comparative Perspective: Three Generations and Beyond. *Research in Social Stratification and Mobility* (8.) 3–84.
- H. Balázs Éva 1989: A nyolcvanas esztendő drámája. In: *Magyarország története 1686–1790*. II. kötet, 1023–1123. Budapest.
- Hajnal István 1993 (1939): Történelem és szociológia. In: Hajnal István: *Technika, művelődés*. Budapest, 161–204.
- Hajnal István 1942: Az osztálytársadalom. In: Domanovszky Sándor (szerk.): *Magyar művelődéstörténet*. V. kötet. Budapest, 165–201.
- Hirschler, Dr. Ignaz 1891: *Autobiographisches Fragment*. Budapest.
- Kecskeméti Ármin 1894: Dr. Pollák Henrik. *Magyar-Zsidó Szemle* (11.) 3–4. 217–224.
- Keszei András 2018: *A középfokú oktatás felekezeti változatai és társadalmi háttere a 19. század első felében Pesten*. Budapest.
- Kornis Gyula 1927: *A magyar művelődés eszményei*. I–II. Budapest.
- Kosáry Domokos 1977: A kétszáz éves Ratio Educationis. *Magyar Pedagógia* 3–4. 357–387.

- Kosáry Domokos 1988: A felvilágosult abszolútizmus oktatásügyi reformjai. Az oktatásügy a haladó törekvések hullámvölgye idején. In: Köte Sándor (szerk.): *A magyar nevelés története* I. Budapest, 143–210; 211–256.
- Koselleck, Reinhart 2000: Zeitschichten. In Koselleck, Reinhart: *Zeitschichten. Studien zur Historik*. Frankfurt am Main, 19–26.
- Kövér György 1998: Magyarország társadalomtörténete a reformkortól az első világháborúig. In: Gyáni Gábor – Kövér György: *Magyarország társadalomtörténete a reformkortól a második világháborúig*. Budapest, 13–165.
- Lundgreen, Peter 1991: Bildung als Norm in historischer Perspektive, In: Hettling, Manfred – Claudia, Huerkamp – Paul, Nolte – Walter, Schmul (Hrsg.) *Was ist Gesellschaftsgeschichte? Positionen, Themen, Analysen*. München, 115–123.
- Lundgreen, Peter 2000: Bildung und Bürgertum. In: Lundgreen, Peter (hrsg.): *Sozial- und Kulturgeschichte des Bürgertums. Eine Bilanz des Bielefelder Sonderforschungsbereichs (1986-1997)*. Göttingen, 173–194.
- Maas, Ineke – van Leeuwen, Marco H. D. 2016: Toward Open Societies? Trends in Male Intergenerational Class Mobility in European Countries during Industrialization. *American Journal of Sociology* (122.) 838–885. <https://doi.org/10.1086/689815>
- Orosz Lajos 1988: Alsófokú oktatás; Középiszkolák és felsőoktatási intézmények; A szakoktatás helyzete. Küzdelem az önálló műegyetemért. In: Köte Sándor (szerk.): *A magyar nevelés története* I. Budapest, 278–291; 294–318; 318–323.
- Sasfi Csaba 1998: Tandíj: elitképzés vagy közoktatás. *Századvég* Nyár, 133–157.
- Sasfi Csaba 2013: *Gimnazisták és társadalom Magyarországon a 19. század első felében*. Budapest.
- Sorokin, Pitirim A. 1959: *Social and Cultural Mobility*. Glencoe, Illinois.
- Szekfű Gyula 2002 (1922): A magyar bortermelő lelki alkata. In: Szekfű Gyula: *Nép, nemzet, állam*. Budapest, 231–292.
- Thirring Gusztáv 1938: *Magyarország népessége II. József korában*. Budapest.
- Tóth Zoltán 1996: A rendi norma folytonossága és a polgári átalakulás. In: Orosz István – Für Lajos – Romány Pál (szerk.): *Magyarország agrártörténete*. Budapest, 141–172.
- Vincze Frigyes 1935: *A középfokú kereskedelmi szakoktatásügy*. Budapest.
- Vörös Károly 1970: Petőfi és a pesti kispolgár. In: Lukácsy Sándor – Varga János (szerk.): *Petőfi és kora*. Budapest, 9–58.
- Vörös Károly 1975: A modern értelmiség kezdetei Magyarországon. *Valóság* (18.) 10. 1–20.
- Vörös Károly 1983: Az értelmiség. In: *Magyarország története tíz kötetben*. V./1. Budapest, 590–599.
- Wulf, Christophe 1999: *Anthropologie de l'éducation*. Paris.

SCHOOLS AND MOBILITY IN RELIGIOUS SOCIETY

by **András Keszei**

Summary

The school system has long occupied a prominent place in research on social transformation. Ever since the introduction of compulsory education in the 19th century in bourgeois societies leaving behind the feudal order, the institutional system of primary and, later, secondary education has played an increasingly important role in determining the conditions for prosperity and progress. The 'meritocratic principle' of modern society identifies work and learning as the basis of achievement, as opposed to inherited excellence emphasized in the value set of the nobility. This view is supported by a broad consensus, despite the fact that the importance of social networks and inherited wealth does not seem to diminish in democratic societies. In principle, the opportunity to get ahead through education is open to all, as is the expectation of a return on the effort and work invested in education for the future. However detailed sociological studies have been pointing out for almost half a century that the impact of the education system is more complex than limiting it to ensuring adequate progress and social fulfilment. Taking the above into account, this study attempts to reconstruct the opportunities for mobility in the dynamically developing city of Pest in the first half of the 19th century, within the framework of the society gradually leaving behind the late feudal characteristics, embracing modernity, based on the changing social composition of the denominational secondary schools.

Keywords: religious society, mobility, denominational schools, habitus

KÓNYA PÉTER

NEMESEK, POLGÁROK, JOBBÁGYOK, ZSELLÉREK ÉS BÉRLŐK KIRÁLYHELMEC 18. SZÁZADI TÁRSADALMÁBAN

Királyhelmece már a középkor évszázadaiban a Bodrogköz legjelentősebb mezővárosa és természetes központja volt. A kora újkorban uradalmi székhely is volt, amelyet a városban álló várral, ill. várkastéllyal együtt olyan mágnás családok birtokoltak, mint a Perényiek, Lorántffyak és Rákócziak. Ennek köszönhetően a városban nemcsak a mezőgazdaság, hanem az ipar és a kereskedelem is fejlődött. A 18. században azonban több olyan változás történt a város birtokviszonyaiban, gazdasági és felekezeti szerkezetében, amelyek erősen befolyásolták társadalmát és fejlődését.

A 18. század első negyedében, a szatmári béke után az egész országot érintő jelentős változások történtek a birtokviszonyokban. Mindenekelőtt II. Rákóczi Ferenc egykori követőit érintette a szatmári békekötés utáni vagyonelkobzás. Ez a veszteség nem csupán a felkelés vezetőjét és azon közvetlen társait érintette, akik nem voltak hajlandóak az uralkodónak hűséget esküdni, és száműzetésbe vonultak, hanem számos, főleg az egykori Királyi Magyarország területén élő nemes, a szabadságharc résztvevői is elszenvetői voltak. Vagyonuk a Kamara birtokába, majd zálog vagy adományozás által új tulajdonosokhoz, gyakran az uralkodót híven szolgáló idegenek kezére került, akik hasonló módon tettek szert a 17. század végén a törököktől visszafoglalt területek jelentős részére is.

A szatmári békeszerződést követően Királyhelmece és az uradalom valamennyi községét és birtokát újfent egykori birtokosa, a leleszi premontrei rendház, pontosabban a rend előljárói által röviddel azelőtt, a morvaországi Loukyban kinevezett új leleszi prépost, Tahy Károly Ferenc vette birtokba.¹ A város és az egész uradalom a leleszi konvent birtokában maradt csaknem az egész 18. században, egészen a 1780-as évekig, amikor is II. József megszüntette a prépostságot. A premontreiek birtoklása erőteljes hatással volt Helmece és lakosainak életére, mindenekelőtt azonban vallási és kulturális viszonyaikra. A város birtokviszonyaiban az évszázad utolsó negyedében II. József politikájának köszönhetően fontos átalakulások mentek végbe. A leleszi premontrei prépostsághoz tartozó uradalmi birtok részeként új korszak vette kezdetét, amikor a prépostság Királyhelmecehez fűződő tulajdonviszonyát megszüntette az uralkodó egyházpolitikája, amely 1782-ben egy

¹ Bogoly–Oláh 2010: 37.

rendkívüli rendelet formájában eltörölt minden olyan egyházi rendet, amely nem oktatással, gyógyítással vagy karitatív tevékenységgel foglalkozott. Többtucatnyi konvent és kolostor mellett feloszlatták a leleszi prépostságot is, és a premontrei rendet is az egész országban.²

A leleszi premontreiek birtokait az uralkodó az ugyanazon évben megalakult Vallásalapnak adta, amely céljául tűzte ki a katolikus egyházi intézmények, plébániák, egyházi iskolák és papok támogatását, beleértve az időskori ellátásukat is. A következő évtizedben, 1793-ig a helmeci uradalom a Kassai Kamara igazgatása alá került. Az ezt követő időszakban, 1793–1802 között Királyhelmecc és a hozzá tartozó községek a Közalapítványi Igazgatóság³ hatásköre alá kerültek. Ez az állapot egészen 1802-ig, a premontrei rend rehabilitálásáig tartott. A kárpótolt leleszi prépostság visszavette egykori birtokait, köztük a leleszi és helmeci uradalmakat is.⁴ A város így került a kamara rövid ideig tartó felügyelete után ismét egykori földesura, a leleszi prépostság tulajdonába. Magyarország északkeleti vármegyéi az utolsó Habsburg-ellenes felkelés idején hatalmas károkat szenvedtek. A fennmaradt írásbeli források csekély számából kifolyólag, sajnos, a veszteségek nagyságát lehetetlen ma már pontosan megállapítani. Csupán az 1711-es, 1715-ös és 1720-as lakossági összeírásokból szerzett közvetett adatok állnak rendelkezésünkre.

Királyhelmeccen kivételesen megmaradtak a közvetlenül a Rákóczi-szabadságharcot követő időből, az 1711-ből származó, az adóterhet viselő lakosságra vonatkozó adatok. Ezen összeírás alapján akkoriban Helmeccen 46 adófizető család élt, köztük 17 taxás nemes, 20 jobbágy és 9 kuriális család.⁵ A viszonylag magas lakosság⁶ azt bizonyítja, hogy az utolsó Habsburg-ellenes felkelés eseményei és a pestisjárvány nem okoztak olyan mértékű károkat és veszteségeket, mint Zemplén vármegye más részein vagy a szomszédos Ung vármegyében. A 18. századi mezőváros társadalmi összetételében több társadalmi réteg megfigyelhető: a nemesség, a jobbágyok különböző rétegei és a papság. A (taxás nemeseken kívüli) nemesi lakosság és a legalacsonyabb státuszú rétegek (pl. a szolgáltók vagy a házatlan zsellérek) számával kapcsolatos releváns források hiányából kifolyólag a korszakon belül nem tudunk pontos képet alkotni az egyes rendek és társadalmi rétegek viszonyairól.

A nemesek magas aránya, főleg a taxás nemesek (taxalisták) jelentős számának ellenére, az egész 18. század során Királyhelmecc társadalmi szerkezetében a jobbágyok játszották a vezető szerepet. 1711-ben a városban 29 jobbágyháztartás volt, az 1714-ből származó

² Bogoly–Oláh 2010: 41.

³ Bogoly–Oláh 2010: 41.

⁴ Bogoly–Oláh 2010: 41.

⁵ MNL BAZML IV. 2005/b. Zemplén vármegye adószedőjének iratai 1553–1850 (1852). Szirmay-féle pénztári és biztonsági iratok – Acta perceptoria et commissariatica 1663–1777. C. Loc. 113. No. 78. Conscriptio processus Insulatus 1711. Districtus Domini Jurati Joanis Hegedűs. Királyhelmecc.

⁶ Ellentétben Zemplén vármegye más területeivel, mint például Nagymihály, ahol 1715-ben csupán hat jobbágyporta, vagy Szobránc, ahol csak egyetlen jobbágyporta maradt fenn.

összeírás 17 jobbágháztartást tart nyilván, a rákövetkező esztendő országos összeírása 16 jobbágháztartást, az 1720-ból származó hasonló összeírás már 26 jobbágháztartást említ. Az évszázad közepén (1756-ban) összeállított dicális összeírás alapján a helmecei jobbágháztartások száma 41-re emelkedett. Az úrbérrendezés előtt a város 57, az urbárium kiadását követően pedig 61 jobbágháztartást tartott nyilván. A 1770-es évek második felében, 1776-ban és 1780-ban a jobbágháztartások száma 62-ről 57-re csökkent.⁷

A jobbágyság nem volt egységes, a vagyoni helyzetük és a személyi szabadságuk alapján több csoport különíthető el. Néhányan közülük évszázadokon keresztül Királyhelmeceen is jelen voltak. A jobbágyok legnépesebb csoportjába azok tartoztak, akiknek saját házuk, kertjük és jószágaik voltak a város belterületén, és használták a határban található úrbéri szántókat és kaszálókat, ill. a szőlő- és dohányültetvényeket is. A földesuraik, azaz az úrbéri földek birtokosai felé különféle kötelezettségeik voltak, mindenekelőtt azonban robotszolgalatot teljesítettek birtokaikon és örökös jobbágyként tartották számon őket. Helyenként megegyezés alapján, bizonyos pénzösszeg – árenda – fizetésével kiválthatták úrbéres szolgáltatásaikat és ehhez a csoporthoz tartozó jobbágyok nagy része szabad költözködési joggal bírt. A jelentősebb mezővárosokban (Királyhelmece kivételt képezett) a kereskedelemmel és kisiparral foglalkozó lakosokat polgároknak nevezték. A jobbágyok alacsonyabb státuszú rétegeibe elsősorban a zsellérek és a házatlan zsellérek tartoztak, akik a jobbágyoktól abban különböztek, hogy nem rendelkeztek semminemű urbéres telki állománnyal a határban. Míg a zsellérek a város belterületén házzal rendelkeztek, a házatlan zsellérek uradalmi házakban, vagy más jobbágygazdánál laktak. Ez alapján az összeírások gyakorta közéjük sorolták a molnárokat, a kocsmák, a pálinkafőzdeket, a sörfőzdeket bérlőit és az uradalmi kisiparosokat is. A jobbágyi hierarchia legalján helyezkedtek el a szolgálok – őket azonban a vármegye és az uradalom összeírásai általában nem tartották számon.

Királyhelmece lakosainak túlnyomó többségét a jobbágyok alkották. 1711-ben a 29-ből 20, 1714-ben a 17-ből 9, 1715-ben a lakosok felét, azaz a 16-ból 8, 1720-ban pedig már a 26-ból 24 jobbágyot tartottak nyilván. A 18. század közepéről (1756-ból) származó

⁷ MNL BAZML IV. 2005/b. Zemplén vármegye adószedőjének iratai 1553–1850 (1852). Szirmay-féle pénztári és biztonsági iratok – Acta perceptoralia et comissariatia 1663–1777. C. Loc. 113. No. 78. Conscriptio processus Insulatus 1711. Districtus Domini Jurati Joanis Hegedűs. Királyhelmece; MNL BAZML IV. 2005/b. Zemplén vármegye adószedőjének iratai 1553–1850 (1852). Szirmay-féle pénztári és biztonsági iratok – Acta perceptoralia et comissariatia 1663–1777. C. Loc. 114. No. 87. Conscriptio Ignobilium pro Cassa Contributionali deserviens 1714; MNL BAZML IV. 2005/b. Zemplén vármegye adószedőjének iratai 1553–1850 (1852). Szirmay-féle pénztári és biztonsági iratok – Acta perceptoralia et comissariatia 1663–1777. C. Loc. 114. No. 89. Conscriptio totius Comitatus pro pro Cassa Contributionali deserviens 1715; Acsády 1896: 185.; MNL BAZML IV. 2005/f. Zemplén vármegye adószedőjének iratai 1553–1850 (1852). Az adózó összeírásai kerületenként 1755–1756 körül. No. 3. „Conscriptio Processus Insulatus Districtus Egregiorum Emerici Jászay et Stephani Ormos”. Jászay Imre kerülete: Oppidum Király Helymece; MNL OL C 59, 4301, 331.; MNL BAZML IV. 2005/d. Zemplén vármegye adószedőjének iratai 1553–1850 (1852). Dicális összeírások 1773–1846. 27 db. Királyhelmece 1774–1802: Dicális összeírás 1776, 1780.

összeírás csak 41 jobbágyot jegyzett, az 1772-es úrbéri összeírás szerint az 57 háztartásból 54 volt jobbágy, míg 1774-ben a 61-ből 53 élt jobbágyi státuszban. Az 1776-os és 1780-as dicális összeírások a 62 és az 57 adózóból 47 jobbágyot tartottak nyilván.⁸A feltüntetett adatok egyrészt a jobbágyok számának növekedését mutatják egészen a 1770-es évek feléig, másrészt pedig a nem úrbéres rétegek – úgy, mint a zsellérek és kuriálisok – alacsony számarányát, akiket gyakorta nem is regisztráltak az összeírásokban. De az úrbéres jobbágyok csoportja is tovább tagolódott vagyoni és szociális kritériumok alapján. Az egyik legfontosabb ilyen tényező ún. örökös jobbágyok és szabad költözési joggal rendelkező szabadmenetelűek csoportját, amelyekről Mária Terézia úrbérrendezése alapján kapunk képet. Mind az 1772-es, mind pedig az 1774-es összeírásban is, 32/22, ill. 32/21 arányban az „örökösjobbágyok” domináltak a szabadmenetelű jobbágyokhoz képest.⁹ Vagyonuk alapján a jobbágyok leginkább a portájuk nagysága alapján differenciálódtak. A 18. század második felében a helmeci jobbágyok között a legtöbben fél telekkel rendelkeztek. 1772-ben az „örökösjobbágyok” közül kilencen egész, húszan fél- és hárman negyedtelkes portát bírtak. A szabad jobbágyok közül négynek egésztelkes, tíznek féltelkes és nyolcnak negyedtelkes portája volt. Két évvel később, a földbirtokviszonyok szabályozását és egységesítését követően már csaknem valamennyi jobbágy a mezővárosban ún. féltelkes volt, ugyanis az „örökösjobbágyok” közül mind a 32 háztartás és a szabad jobbágyok 21 háztartása közül 18 volt féltelkes, és 3 negyedtelkes háztartást tartottak nyilván.¹⁰

Királyhelmeceen – a századelőtől eltekintve – a zsellérek száma viszonylag alacsony volt. Ez az állapot nagy valószínűség szerint összefüggésben állt az uradalmi majorság megszűnésével és azzal a ténnyel, hogy az uradalmi gazdaság a helyi szőlőművelésre redukálódott. Az 1711-es esztendőben a mezővárosban 9, az 1714-es és 1715-ös évben 8 zsellér volt.

⁸ MNL BAZML IV. 2005/b. Zemplén vármegye adószedőjének iratai 1553–1850 (1852). Szirmay-féle pénztári és biztonsági iratok – Acta perceptoria et commissariatica 1663–1777. C. Loc. 113. No. 78. Conscriptio processus Insulatus 1711. Districtus Domini Jurati Joanis Hegedűs. Királyhelmece; MNL BAZML IV. 2005/b. Zemplén vármegye adószedőjének iratai 1553–1850 (1852). Szirmay-féle pénztári és biztonsági iratok – Acta perceptoria et commissariatica 1663–1777. C. Loc. 114. No. 87. Conscriptio Ignobilium pro Cassa Contributionali deserviens 1714; MNL BAZML IV. 2005/b. Zemplén vármegye adószedőjének iratai 1553–1850 (1852). Szirmay-féle pénztári és biztonsági iratok – Acta perceptoria et commissariatica 1663–1777. C. Loc. 114. No. 89. Conscriptio totius Comitatus pro pro Cassa Contributionali deserviens 1715; Acsády 1896: 185.; MNL BAZML IV. 2005/f. Zemplén vármegye adószedőjének iratai 1553–1850 (1852). Az adózó összeírásai kerületenként 1755–1756 körül. No. 3. „Conscriptio Processus Insulatus Districtus Egregiorum Emerici Jászay et Stephani Ormos”. Jászay Imre kerülete: Oppidum Király Helmece; MNL OL C 59, 4301, 331; MNL BAZML IV. 2005/d. Zemplén vármegye adószedőjének iratai 1553–1850 (1852). Dicális összeírások 1773–1846. 27 db. Királyhelmece 1774–1802: Dicális összeírás 1776, 1780.

⁹ MNL OL C 59, 4301, 331.; MNL BAZML IV. 2001/b. Zemplén Vármegye Nemesi Közgyűlésének, Bizottmányának és Haynau-féle közigazgatásának iratai 1214–1850 (1898). Szirmay-Kazinczy-féle történelmi iratok – Acta politica 1214–1786 (1870). Loc. 68, No. 5. Királyhelmece (Kisgères, Vajdácška).

¹⁰ MNL OL C 59, 4301, 331.; MNL BAZML IV. 2001/b. Zemplén Vármegye Nemesi Közgyűlésének, Bizottmányának és Haynau-féle közigazgatásának iratai 1214–1850 (1898). Szirmay-Kazinczy-féle történelmi iratok – Acta politica 1214–1786 (1870). Loc. 68, No. 5. Királyhelmece (Kisgères, Vajdácška).

A kimutatások 1720-ban és az évszázad közepén sem tartottak nyilván zsellérháztartásokat, és az úrbérrendezés idején is csupán három zsellért rögzítettek. A 1770-es évek második felében a dicális összeírások 8 (1776-ban), ill. 3 (1780-ban) zsellérhelyet tartottak nyilván. Érdekes fordulatot jelentett az „új jobbágyok” nyilvántartása az 1774-es esztendőben. Nagy valószínűség szerint a helyi cigány lakosok tartoztak ebbe a csoportba. Mivel ők sem rendelkeztek a város külterületén úrbére telki állománnyal, vagyoni szintjük és ezzel egyidejűleg a társadalmi helyzetük alapján is valószínűleg a zsellérekhez álltak a legközelebb. Az 1711-es összeírásban feltüntetett kurialisták (kilencen) alapján véve szintén zsellérek voltak, és az uradalmi gazdasághoz tartoztak, ahol különféle munkálatokat végeztek.¹¹ A jobbágyok egynémelyike alacsonyabb tisztségeket töltött be az uraságnál, mint például az 1756-os összeírásban szereplő két uradalmi csősz.¹²

A század végén is meghatározó szerepet töltött be Királyhelmecei társadalmában a jobbágyosság valamennyi rétege. A jobbágyok legnépesebb csoportját továbbra is azok alkották, akik az úrbéri földeken gazdálkodtak, és saját házzal és telekkel rendelkeztek. Rendszerint a mezőgazdaság mellett valamilyen kiegészítő foglalkozást is űztek, leggyakrabban fuvarozással foglalkoztak. A 18. század végén és a 19. század elején készült dicális összeírások viszonylag állandó számú jobbágyoságról tesznek említést (beleértve az önálló jobbágy fiúgyermekeket, özvegyeket és a felszabadított háztartásokat), mégpedig 1791-ben, 1798-ban és 1801-ben is egyaránt 63 háztartást tartottak nyilván.¹³ Nem számítottak jobbágyoknak az úrbéri kötelezettségek alól felmentett jobbágyok – a községi bíró, a kisbíró és az uradalmi molnár (öt csupán 1798-ban jegyezték).

A jobbágyok további csoportjaival kapcsolatban az összeírások eltérően nyilatkoznak. Az 1781-es összeírás 3 zsellért és 4 ház nélküli zsellért, 1791-ben már 9 zsellért és 13 ház

¹¹ MNL BAZML IV. 2005/b. Zemplén vármegye adószedőjének iratai 1553–1850 (1852). Szirmay-féle pénztári és biztonsági iratok – Acta perceptoria et comissariatica 1663–1777. C. Loc. 113. No. 78. Conscriptio processus Insulatus 1711. Districtus Domini Jurati Joanis Hegedűs. Királyhelmecei; MNL BAZML IV. 2005/b. Zemplén vármegye adószedőjének iratai 1553–1850 (1852). Szirmay-féle pénztári és biztonsági iratok – Acta perceptoria et comissariatica 1663–1777. C. Loc. 114. No. 87. Conscriptio Ignobilium pro Cassa Contributionali deserviens 1714; MNL BAZML IV. 2005/b. Zemplén vármegye adószedőjének iratai 1553–1850 (1852). Szirmay-féle pénztári és biztonsági iratok – Acta perceptoria et comissariatica 1663–1777. C. Loc. 114. No. 89. Conscriptio totius Comitatus pro pro Cassa Contributionali deserviens 1715; Acsády 1896: 185.; MNL BAZML IV. 2005/f. Zemplén vármegye adószedőjének iratai 1553–1850 (1852). Az adózó összeírásai kerületenként 1755–1756 körül. No. 3. „Conscriptio Processus Insulatus Districtus Egregiorum Emerici Jászay et Stephani Ormos”. Jászay Imre kerülete: Oppidum Király Helmecei; MNL OL C 59, 4301, 331; MNL BAZML IV. 2005/d. Zemplén vármegye adószedőjének iratai 1553–1850 (1852). Dicális összeírások 1773–1846. 27 db. Királyhelmecei 1774–1802: Dicális összeírás 1776, 1780.

¹² MNL BAZML IV. 2005/f. Zemplén vármegye adószedőjének iratai 1553–1850 (1852). Az adózó összeírásai kerületenként 1755–1756 körül. No. 3. „Conscriptio Processus Insulatus Districtus Egregiorum Emerici Jászay et Stephani Ormos”. Jászay Imre kerülete: Oppidum Király Helmecei.

¹³ MNL BAZML IV. 2005/d. Zemplén vármegye adószedőjének iratai 1553–1850 (1852). Dicális összeírások 1773–1846. 27 db. Királyhelmecei 1774–1802: A város dicális összeírása 1781-ből, 1791-ből, 1798-ból és 1801-ből.

nélküli zsellért, 1798-ban csupán 4 zsellért és 1801-ben ismét 4 zsellért és 2 ház nélküli zsellért tartott nyilván. A jobbágyokon, a zsellérekén és a ház nélküli zsellérek kategóriáján kívül az összeírásokban megjelentek a jobbágyok fivérei, fiai és lányai, valamint a jobbágháztartások cselédei és cselédlányai. A legteljesebb dicális összeírás 1791-ben készült, amely összesen 85 jobbágháztartást tartott nyilván, melyek megoszlása a következő volt: 63 jobbágy, 9 zsellér és 13 ház nélküli zsellér lakos portája. A jobbágháztartások között szerepelt 2 jobbágyterhek alól felmentett háztartás – a községi bíró és a kisbíró –, 2 jobbágy fiú leszármazott önálló háztartása, egy jobbágy özvegyasszony, valamint egy uradalmi molnár háztartása is. Emellett az összeírás nyilvántartott még a szülők, illetve a fivérek portáján élő 16 jobbágy fiúgyermeket, 2 jobbágy leánygyermeket és 4 jobbágy fivért. A zsellérek között szerepelt két mesterember, és a ház nélküli zsellérek között is mestert. Ez utóbbiak sorait gyarapította a helyi zsidó kereskedő és két további zsidó bérlő is (akik valószínűleg a kocsmát, a pálinkafőzdét vagy az uradalom egyéb létesítményeit bérelhették). Az 1791-es nyilvántartás egyedüli forrásként tesz említést a jobbágháztartásokban élő két cselédről és egy cselédlányról, akik közül egy cseléd és a cselédlány Reitmann Éliás zsidó kereskedőnél volt alkalmazásban.¹⁴

A 18. századi Királyhelmecei társadalmának másik nagy csoportja a nemesség volt. Mivel azt követően, hogy a helmeci uradalom újra a leleszi prépostság birtokába került, és a városban már nem tartózkodtak földesurak, így megszűnt a rezidenciális jellege, a nemesi lakosságot a jobbágytelekkel nem rendelkező köznemesek képviselték. Róluk sajnos nem állnak rendelkezésre teljes körű adatok. Mindössze kettő, a taxás nemeseket, azaz a jobbágytelken élő, adóköteles köznemeseket összeíró jegyzék maradt fenn. Nem maradtak fenn információk a nemesi birtokkal rendelkező és a helyi kúriákat lakó köznemesekről. Ehhez a csoporthoz tartozott pl. a városban kúriát fenntartó Királyfalvi család¹⁵ vagy az évszázad közepéről származó 1756-os összeírás alapján a Kamocsay nevű nemesi család.¹⁶

A taxás nemesek száma az egész évszázad során viszonylag stabil volt. Az 1711-es és 1756-os összeírások 17, ill. 18 adófizető nemes családot jegyeztek fel. Az 1711-es lakossági adóösszeírás alapján a helmeci nemesi taxalisták soraiba tartoztak: Szabó Gáspár, Kis István, Christian János, Kosik István, Balog János, Eörök István, Ráczy János, Juhász János, Koza István özvegye, Görög István, Szent-Péteri István, Harsányi Mihály, Persóczi

¹⁴ MNL BAZML IV. 2005/d. Zemplén vármegye adószedőjének iratai 1553–1850 (1852). Dicális összeírások 1773–1846. 27 db. Királyhelmecei 1774–1802: A város dicális összeírása 1791-ből.

¹⁵ Dienes 2003: 37–38.

¹⁶ MNL BAZML IV. 2005/f. Zemplén vármegye adószedőjének iratai 1553–1850 (1852). Az adózó összeírásai kerületenként 1755–1756 körül. No. 3. „Conscriptio Processus Insulatus Districtus Egregiorum Emerici Jászay et Stephani Ormos”. Jászay Imre kerülete: Oppidum Király Helymece; MNL OL C 59, 4301, 331.

György, Borbély András, Terebesi István és Szűcs János.¹⁷Az első, II. József-féle, 1784–1787 között tartott népszámlálás tartalmazza a legrégebbi átfogó adatokat, amelyek a nem adózó lakosságra is vonatkoznak. Ezen adatok alapján Királyhelmece férfi népessége a következőképpen alakult: 2 lelkész, 1 hivatalnok, 58 köznemes, 54 jobbágy, 59 jobbágy vagy polgári fiú, 3 „polgár” (mesterember), 76 zsellér és 20 egyéb.¹⁸ A város lelkészei a katolikus pap és a káplán funkciót betöltő leleszi szerzetesek voltak, hivatalnoknak, ill. tisztviselőnek pedig a bodrogi járás főszolgabíróját tekintették. A népszámlálás a hivatásuk vagy a társadalmi rangjuk megjelölése nélkül külön tesz említést 15 zsidó vallású férfiról (közülük 6 nő volt). Feltételezhető, hogy a többségük uradalmi létesítmények bérlésével és kereskedelemmel foglalkozott.¹⁹

A népszámlálás nemcsak a szolgálókat és a férfi segédszemélyzetet jegyezte fel első ízben, hanem a nemeseket is. Az 58 nemes családfő között szerepeltek a már korábban említett taxás nemesek, valamint a nemesi birtokkal rendelkező, korábban az adóösszeírásokban nem szereplő nemesek is. A nemesek adómentessége ekkor már anakronizmusnak számított nemcsak a nyugat-európai országokhoz viszonyítva, hanem a Habsburg Monarchia nyugati tartományaihoz képest is. A magyar nemesség alapvető kötelességei közé tartozott viszont a haza védelmében való részvétel. A 18. században a hadsereg már nem nagyon élt a nemesek háborúban való kötelező részvételével, inkább ennek pénzbeli megváltását részesítette előnyben, melynek összege a nemes vagyoni helyzetéhez igazodott. A nemesi rend alapvető politikai joga volt egészen 1848-ig a vármegye önkormányzati szerveiben való részvétel. Ezek az insurrekciók (az ország védelmére hadba vonulni kötelek) személyek és a vármegyei bizottságban választásra jogosultak összeírásai adnak számot a nemesi családokról, a jómódú földbirtokosokról és a kismemesekről.

Az 1785-ben készült, taxás nemesek összeírása a következő tizenegy adózó nemesi háztartást jegyezte fel: Dobos János, Kovács Pál, Tarpay Mihály özvegye, Zsiday Mihály, Kremtzer Kristóf özvegye, Szathmáry Ferenc, Pöcsik János, Egry István, Egry Ferenc, Szombathy István és Kovács István.²⁰ Arról, hogy Királyhelmece lényegesen nagyobb számú nemesi közösség élt, a vármegye nemesi felkelőinek 1797-ből származó jegyzéke tájékoztat. A nemesek összeírása 23 nevet tartalmazott: Terebessy József, Kemecey Ferenc,

¹⁷ MNL BAZML IV. 2005/b. Zemplén vármegye adószedőjének iratai 1553–1850 (1852). Szirmay-féle pénztári és biztonsági iratok – Acta perceptoria et commissariatica 1663–1777. C. Loc. 113. No. 78. Conscriptio processus Insulatus 1711. Districtus Domini Jurati Joannis Hegedűs. Királyhelmece.

¹⁸ Danyi–Dávid (szerk.) 1960: 276–277.

¹⁹ MNL BAZML IV-A. 2003/b. Zemplén vármegye II. József-féle közigazgatásának (Germanica) iratai 1786–1790. Fasc. 27. Conscriptio popularis 1786–1790. No. 13 (1677). Summarium der Popular... des Zemplener Processus.

²⁰ MNL BAZML IV-A. 1001 (2001) h. Zemplén vármegye Nemesi Közgyűlésének, Bizottmányának és Haynau-féle közigazgatásának iratai 1214–1850 (1898). Szirmay-Kazinczy-féle történelmi iratok – Acta Politica 1214–1786. Közgyűlési iratok. Loc. 23. No. 51. Zemplén vármegye taksás nemesinek összeírása 1785.

Kemecsey István, Kemecsey András, Szabó György, Terebessy László, Dobos Mihály, Pócsik János, Kandó József, Kandó Ferenc, Sebő György özvegye, Szathmáry Ferenc, Zsiday Imre, Kovács Pál, Kovács István, Gabóczy István, Gabóczy Mihály, Pallay János, Várady László, Hurka István, Egry Ferenc, Egry István és Flegel Gáspár.²¹

A népes számú nemesség ellenére továbbra is az egykori kastély, ill. Lorántffy Zsuzsanna kúriája volt az egyetlen valódi nemesi székhely Helmeccen. A kastély korábban a leleszi prépostság birtokában volt, és valószínűleg az uradalmi hivatalnokok valamelyike lakhatta. A helmecci nemesek zöme a település főutcáján vagy más utcákban épült házakban lakott, amelyek anyagi körülményei semmiben sem különböztek a mezőváros jobbágy lakosainak hajlékaitól. Helmec lakosságának további jelentős csoportját a 18. század utolsó éveitől bizonyítottan jelen levő a bérlők alkották. Megjelenésük csak a 18. század utolsó negyedére tehető, és számuk a következő század első felében jelentősen növekedett. Ez a társadalmi csoport az uradalmi regálék (malmok, kocsmák, pálinkafőzdék, sörfőzdék, kőfejtők, téglagyárak és más létesítmények), valamint a szántóföldek, erdők, később pedig a nagybirtokok üzemeltetéséből élt. Használatukért cserébe a bérlők a birtokosoknak bérleti szerződés alapján, amely általában 1-3 évre szólt, meghatározott összegű bérleti díjat fizettek. Az árendátorok gyakorta a kevésbé vagyonos nemesek és polgárok voltak, ám mindenekelőtt a zsidók soraiból származtak. Mivel nem kaptak helyet a rendi társadalom jogi kategóriái között, ezért a vármegye összeírásaiban rendszerint a ház nélküli zsellérek csoportjába sorolták őket. Viszont ennek a jogi besorolásnak nem felelt meg a vagyoni helyzetük (nemritkán nagyszámú cselédséget tartottak fenn) és az akkori falusi társadalomban betöltött tényleges szerepük sem.

Arról, hogy Királyhelmeccen is jelen voltak a zsidó árendátorok, először az 1791-ben készült dicális összeírás tesz említést. Reitner Éliás kereskedőn kívül Hungerlander Ábrahámot és Tilmann Sámuelét nevezi meg. Míg Reitner és Tilmann fejenként 30 Ft adót fizettek az árenda után, Hungerlander bizonyára kisebb bérleményt tartott fenn, mivel a vármegye az általa fizetendő árenda utáni adót 10 arany összegében állapította meg.²²

A 18. században a jobbágysorban élő lakosságnak kötelezettségei voltak az állammal, a földesúrral és az egyházzal szemben. A készpénzben fizetett adóknak két fajtája terhelte a helmeccieket: az ún. telekadó (census) és a hadiadó (contributio), melyeket a jobbágyokon kívül a taxás nemeseket is fizettek. A jobbágy lakosok számára a legnagyobb terhet a rendszeresen fizetett állami adó, a rendkívüli adók vagy a katonaság eltartása mellett a földesúrral szembeni úrbéres kötelezettségek jelentették. A földesúri adók legjelentősebb

²¹ MNL BAZML IV. 2005/e. Zemplén vármegye adószedőjének iratai 1553–1850 (1852). Nemesi hozzájárulásokkal kapcsolatos összeírások 1664–1843. I. db.: Lista insurrectionalis 1797.

²² MNL BAZML IV. 2005/d. Zemplén vármegye adószedőjének iratai 1553–1850 (1852). Dicális összeírások 1773–1846. 27 db. Királyhelmecc 1774–1802: A város dicális összeírása 1791-ből.

eleme az ún. járulék volt, ami (a pénzbeli terheken és naturális beszolgáltatásokon kívül) főleg a jobbágyok által az uradalmi majorságban vagy más földesúri földterületen elvégzett munkát jelentette. A 18. század folyamán a nemesség majorsági gazdálkodásának általános elterjedése miatt a jobbágyok robotterhe folyamatosan növekedett. Mivel éppen a jobbágyok munka általi túlzott terhelése veszélyeztette leginkább az állammal szembeni kötelezettségeik teljesítését, ez szolgáltatott indokot a Mária Terézia-féle pátensek (a robotterhek korlátozása) és az úrbéri szabályozás kibocsátására.

A jobbágyok köteleseit Királyhelmeceken már az urbárium kibocsátását megelőzően a földesúrral, azaz a leleszi prépostsággal 1754. december 2-án megkötött egyezség (contractus) szabályozta. Az egyezség azonban csak az ún. örökös jobbágyok terheire vonatkozott, a szabad jobbágyokéra nem. A megegyezés alapján a helmeci jobbágyok kötelesek voltak a konvent konyhájára beszolgáltatni évente 10 Ft-ot és egy hordó jó minőségű bort. A saját igavonó marhával rendelkező jobbágyok a szántás idején kötelesek voltak heti három napot az uradalmi gazdaságban ledolgozni. Az uradalmi termés őrzésére felfogadott csősz fizetésére 7 krajcárt kellett fizetniük. Megfelelő idő esetén kötelesek voltak az uraság számára halat fogni. Szüret után a földesúr borát saját szekérral és igavonóval szállították Leleszre. Kaszáláskor mindenki három napon keresztül kaszálta az uradalmi réteket, majd a lekaszált szénát köteles volt összegyűjteni. Az uradalmi tanyákat a jobbágyok (a földesúrhoz tartozó elhagyott földeket) fizetség ellenében bérbe vehették. A jobbágyok kötelesek voltak az uradalmi sörfőzdében munkát vállalni, karban tartani annak berendezését. Tyúkot szolgáltattak be, vagy megváltották pénzzel, fizettek a legeltetésért, ill. tizedet szolgáltattak be a disznók után. Az örökös jobbágyok mindegyike köteles volt évente egy szekér fát szállítani a helyi sörfőzdébe.²³

A szabad jobbágyok nem kötöttek az urasággal semmilyen szerződést, kötelezéseiket csak szóbeli megegyezés alapján teljesítették, amelynek értelmében a földesúrnak különböző összegekben pénzbeli juttatást, ún. árendát fizettek 9 rajnai forint 60 krajcár, 5 rajnai forint 58 krajcár és 4 rajnai forint 15 krajcár összegben. Sürgős esetben segítséget nyújtottak a konvent számára a szezonális munkákban, mint pl. a termények és a széna szállítása és a szüret. A Mária Terézia-féle urbárium kibocsátását megelőzően az „örökös” jobbágyok a vármegye többi községeinek szokásaihoz hasonlóan a földesúrnak kilencedet szolgáltattak be búzából, rozsból, árpából, zabból és kukoricából. A kilenceden felül minden jobbágy köteles volt három csirkét és hét tojást is adni. Pázsitpénz címén valamennyi „örökös” és szabad jobbágy 6 krajcárt fizetett. A hat és annál több disznót tartó tulajdonosok tizedet fizettek utánuk, és ez a juttatás rájuk nem vonatkozott. A vármegye és az egri püspök megegyezése alapján a királyi tizedet az összes jobbágy köteles volt pénzben fizetni.²⁴

²³ MNL OL C 59, 4301, 331; Takács–Udvari 1998: 29.

²⁴ Takács–Udvari 1998: 28.

Az 1774 áprilisában Királyhelmece számára kibocsátott új Mária Terézia-féle urbárium volt az első dokumentum, amely megállapította a mezőváros jobbágyainak földesuraikkal szembeni kötelességeit, ami más falvakhoz hasonlóan, a helyi lakosok számára is a jobbágyterhek jelentős csökkentését hozta. Az urbárium alapján minden féltelkes jobbágy köteles volt saját igavonójával és szekérével a földesúr számára évente 26 napot dolgozni, ezek hiányában pedig 52 napot gyalogosan. A negyedtelkes jobbágyok e teher felét viselték. Ez azt jelentette, hogy az uraság számára kellett dolgozni heti fél-fél napot ígás állattal vagy hetente egy teljes napot nélkül. A jobbágyok két szarvasmarhával „úrdolgoztak”, szántáskor négy szarvasmarhával, saját ekével és boronával szántottak. Ha egyik-másik jobbágy nem rendelkezett a szükséges szarvasmarhával vagy eszközökkel, társultak egymással, és kötelesek voltak egy nappal többet ledolgozni. A speciális, két személyt igénylő munkáknál, a négyes fogatnál két személynek kellett dolgoznia, az egyikük a hajcsár szerepét töltötte be. A munka napkelte után napnyugtáig tartott. A robotba beleszámították az uradalmi szántóra és a hazafelé úttal, a szarvasmarha etetésével és itatásával töltött időt is. A földesúr nem növelhette vagy kétszerezhetette meg önkényesen a robotterhet. A szüret idején a jobbágyok kötelesek voltak kétszer annyit ledolgozni, azaz heti két napot ígával vagy négy napot íga nélkül, ám az így ledolgozott időt az uraság a későbbiekben kénytelen volt leszámolni. A zsellérek és az ún. új jobbágyok évente 18 napot töltöttek az uradalmi birtokon munkával.²⁵

A robotterhen kívül a jobbágyok továbbra is kötelesek voltak természetbeni járandóságot és illetekeket beszolgáltatni az uraságnak. Minden jobbágy és zsellér évente 1 forintot, ún. cenzust fizetett a földesúr javára (a felét Szent György napjára, másik felét pedig Szent Mihály napjára). Természetbeni juttatások címén a féltelkes jobbágyok félőnyi tűzifát, 3 darab fonalat, fél pint olvasztott vaját, egy kappant, egy csirkét és hat tojást voltak kötelesek beszolgáltatni. A kilencedet a jobbágyság lenben és kenderben térítette. A természetbeni juttatások terhe nem vonatkozott a zsellérekre és az új jobbágyokra.²⁶ Az urbárium rendelkezései szerint, ha a földesurak sérelmet követtek el a jobbágyok ellen, jogukban állt azoknak panaszt emelni ellenük a vármegye elöljáróságán. Amennyiben a vármegye megalapozottnak tartotta a panaszt, a jobbágyok önkényes büntetését vagy egyéb, ellenük irányuló jogtalan eljárást állapított meg, úgy az uraság vagy hivatalnokai felett akár ítéletet is hozhatott.²⁷

²⁵ MNL OL C 59, 4301, 331; MNL BAZML IV. 2001/b. Zemplén Vármegye Nemesi Közgyűlésének, Bizottmányának és Haynau-féle közigazgatásának iratai 1214–1850 (1898). Szirmay-Kazinczy-féle történelmi iratok – Acta politica 1214–1786 (1870). Loc. 68, No. 5. Királyhelmece (Kisgérés, Vajdácská).

²⁶ MNL OL C 59, 4301, 331; MNL BAZML IV. 2001/b. Zemplén Vármegye Nemesi Közgyűlésének, Bizottmányának és Haynau-féle közigazgatásának iratai 1214–1850 (1898). Szirmay-Kazinczy-féle történelmi iratok – Acta politica 1214–1786 (1870). Loc. 68, No. 5. Királyhelmece (Kisgérés, Vajdácská).

²⁷ MNL OL C 59, 4301, 331; MNL BAZML IV. 2001/b. Zemplén Vármegye Nemesi Közgyűlésének, Bizottmányának és Haynau-féle közigazgatásának iratai 1214–1850 (1898). Szirmay-Kazinczy-féle történelmi iratok – Acta politica 1214–1786 (1870). Loc. 68, No. 5. Királyhelmece (Kisgérés, Vajdácská).

Az urbárium értelmében a mezőváros jobbágysági által fizetett püspöki dézsmát (tizedet) – ugyanúgy, mint a többi községben is – a vármegye állta. Ezenkívül azonban az itteni lakosoknak a helyi római katolikus plébániával szemben további köteleiségei is voltak. A város jobbágyságának egy része felmentést kapott néhány vagy valamennyi jobbágyteher alól. Az évszázad közepén ilyen felmentésben részesült pl. a templomok két gondnoka (a katolikus és a református) és az uradalmi iparos.²⁸ Királyhelmecei társadalmi összetétele a következő korszakokban tovább változott. A 19. század első felében jelentősen megnőtt a zsidó bérlők és kereskedők rétege, megerősödött az ipar és vele együtt a mezővárosi polgári társadalmi csoport. A század közepén kitört forradalom elhozta a jobbágyság eltörlését és következményeként a társadalmi viszonyok teljes átszerveződését.

FORRÁSOK

Magyar Nemzeti Levéltár Országos Levéltára (MNL OL)

C 59, 4301, 331.

Magyar Nemzeti Levéltár Borsod-Abaúj-Zemplén Vármegyei Levéltára (MNL BAZML)

Zemplén Levéltára Sátoraljaújhely, IV. 2001/b. Zemplén Vármegye Nemesi Közgyűlésének, Bizottmányának és Haynau-féle közigazgatásának iratai 1214–1850 (1898)

IV. 2005/b. Zemplén vármegye adószedőjének iratai 1553–1850 (1852)

Szirmay-féle pénztári és biztonsági iratok – Acta perceptoria et comissariatica 1663–1777

C. Loc. 113. No. 78. Conscriptio processus Insulatus 1711. Districtus Domini Jurati Joanis Hegedűs. Királyhelmecei

C. Loc. 114. No. 87. Conscriptio Ignobilium pro Cassa Contributionali deserviens 1714

No. 89. Conscriptio totius Comitatus pro pro Cassa Contributionali deserviens 1715

IV. 2005/d. Zemplén vármegye adószedőjének iratai 1553–1850 (1852)

Dicális összeírások 1773–1846. 27 db. Királyhelmecei 1774–1802: A város dicális összeírása 1791-ből, 1798-ból és 1801-ből

IV. 2005/e. Zemplén vármegye adószedőjének iratai 1553–1850 (1852)

Nemesi hozzájárulásokkal kapcsolatos összeírások 1664–1843. I. db.: Lista insurrectionalis 1797

IV. 2005/f. Zemplén vármegye adószedőjének iratai 1553–1850 (1852)

²⁸ MNL BAZML IV. 2005/f. Zemplén vármegye adószedőjének iratai 1553–1850 (1852). Az adózó összeírásai kerületenként 1755–1756 körül. No. 3. „Conscriptio Processus Insulatus Districtus Egregiorum Emerici Jászay et Stephani Ormos”. Jászay Imre kerülete: Oppidum Király Helymecei.

- Az adózó összeírásai kerületenként 1755–1756 körül. No. 3. „Conscriptio Processus Insulatus Districtus Egregiorum Emerici Jászay et Stephani Ormos”. Jászay Imre kerülete: Oppidum Király Helymecz
- IV-A. 1001 (2001) h. Zemplén vármegye Nemesi Közgyűlésének, Bizottmányának és Haynau-féle közigazgatásának iratai 1214–1850 (1898)
- IV-A. 2003/b. Zemplén vármegye II. József-féle közigazgatásának (Germanica) iratai 1786–1790
- Fasc. 27. Conscriptio popularis 1786–1790. No. 13 (1677). Summarium der Popular... des Zemplener Processus
- Szirmay-Kazinczy-féle történelmi iratok – Acta politica 1214–1786 (1870)
- Loc. 68, No. 5. Királyhelmece (Kisgéres, Vajdácška)
- Közgyűlési iratok. Loc. 23. No. 51. Zemplén vármegye taksás nemesseinek összeírása 1785

Takács Péter – Udvari István 1998: *Zemplénmegyei jobbágyvállomások az úrbérrendezés korából III.* Nyíregyháza.

Dienes Dénes (szerk.) 2003: *A Zempléni Református Egyházmegye összeírása 1782.* Sárospatak.

HIVATKOZOTT IRODALOM

- Acsády Ignác 1896: Magyarország népessége a Pragmatica Sanctio korában. *Magyar Statisztikai közlemények* (12.)
- Bogoly János – Oláh Tamás 2010: *Otthonok. A Felső Bodrogköz képeskönyve.* Királyhelmece.
- Danyi Dezső – Dávid Zoltán (szerk.) 1960: *Az első magyarországi népszámlálás (1784–1787).* Budapest.

NOBLES, BOURGEOISES, SERFS, COTTERS, TENANTS IN THE SOCIETY OF THE 18TH CENTURY KIRÁLYHELMEC

by Péter Kónya

Summary

Királyhelmece was the most important town and natural centre of the Bodrogeköz already in the Middle Ages. In the 18th century, however, there were several changes in the town's land tenure, economic and religious structure that strongly influenced its society and development. The social stratification and material situation of the population can be reconstructed on the basis of the exceptionally good resources available. The various types of 18th century census allow us to precisely delineate the different status groups of serfs, nobles and clergy. The tax registers provide a picture of the burdens of the serfs in the changing town.

Keywords: social status, urban development, serf, census

KÖKÉNYESI ZSOLT

ALTERNATÍVÁK A RENDI OKTATÁS MEGSZERVEZÉSÉRE

*Nemesi akadémiák és alapítási tervek a Habsburg Monarchiában a 18. század első felében**

Az oktatás iránti társadalmi igény már a 16. század folyamán Európa-szerte jól érzékelhető módon növekedésnek indult, amelyben a humanista kultúra, a reformáció, valamint a bővülő kormányzati apparátus egyaránt szerepet játszott. A hitviták korában a keresztény tanítás pontosabb megismerése egyfelől egyre szélesebb rétegeket motivált a formális, iskolai ismeretanyag elsajátítására, másfelől pedig a szélesedő egyházi és világi hivatalrendszer is egyre többeket kecsegtetett a sikeres karrierépítés reményével, amellyel szemben a műveltségbeli elvárások is fokozatosan emelkedtek. Nem véletlen, hogy a Jézus Társasága már a 16. század második felében – a rendalapítást követő néhány évtizeden belül – több mint száz gimnáziumból álló, folyamatosan bővülő nemzetközi hálózatot tudott kialakítani.¹ E dolgozat középpontjában azonban nem a társadalom egésze által látogatható nyilvános iskolák állnak, hanem csupán a nemesség képzésére szakosodott ún. lovagi akadémiák (*Ritterakademie*), amely intézmények egyfajta választ jelentettek a nemesi és főúri családok oktatási igényeinek a biztosítására.² Ezen speciális kora újkori iskolatípus létrejöttében két fő szempont játszott alapvető szerepet. Egyfelől a nemesi elit részéről megmutatkozó szándék a társadalmi elkülönülésre, amelyre a felekezeti iskolákon belül jóval kevesebb lehetőség nyílt. Másfelől pedig az igény egyfajta speciális rendi műveltség és kurrens tudásanyag közvetítésére, amely a kiváltságos társadalmi rétegek következő generációját segíti társadalmi pozíciójuk megtartásában és emelésében. A nemesi szülők igyekeztek fiaik számára olyan komplex elméleti és gyakorlati tudásanyag megszerzését biztosítani, ami a felekezeti iskolahálózatban nem volt lehetséges, de gyermekeik udvari, hivatali vagy katonai előmenetelét előmozdíthatta. Ezen törekvésnek – a jól képzett nemesi tisztviselői réteg kinevelésének – a politikai jelentőségét pedig számos uralkodói udvar hamar felismerte és támogatta, amelynek hatására már a 16. század utolsó harmadától kezdve folyamatosan alapultak lovagi akadémiák. Az első alapítási hullám során a Francia

* A tanulmány elkészítését az NKFIH PD 132018. számú projektje tette lehetővé. Itt szeretném megköszönni Ugrý Bálintnak és e kötet szerkesztőinek a dolgozathoz fűzött értékes javaslataikat és kérdéseiket.

¹ O'Malley 2006: 226–270.

² A lovagi akadémiák átfogó bemutatását lásd Conrads 1982.

Királyságban (Párizs, Saumur), Észak-Itáliában (Párma) és a Német-római Birodalom nyugati (Tübingen), illetve középső (Kassel) területein hoztak létre nemesi akadémiákat, de hasonló intézményeket később Európa-szerte – protestáns és katolikus országokban egyaránt – alapítottak.³ A lovagi akadémiák száma a harmincéves háború utáni évtizedekben indult jelentős növekedésnek, amely révén a nyugat-európai nemesi elit oktatásának tipikus intézményeivé váltak. Ezen iskolákban többek között modern nyelveket, hadi (ezen belül mérnöki és építészeti), valamint jogi, történelmi és államtudományos ismereteket, illetve ún. nemesi *exercitium*okat (vívás, tánc, lovaglás) tanulhattak a diákok, amely tudásanyag megszerzése a jezsuita vagy protestáns gimnáziumokban nem volt lehetséges. Az egyes akadémiák igen különböző oktatási profillal, intézményi struktúrával és támogatottsággal rendelkeztek, ezért részletesebb bemutatásukra e tanulmány keretei között nincs lehetőség, azonban általánosan megállapítható róluk, hogy jellemzően magasabb fokú és színvonalú képzést nyújtottak, amely kizárólag a kiváltságos társadalmi rétegek – kiváltképp főnemesi és nemesi családok fiai – számára volt elérhető.

A nyugat-európai mintákhoz képest a Habsburg Monarchiában igen későn, csupán 1682-ben került sor az első nemesi akadémia, a bécsi *Landschaftsakademie* megalapítására.⁴ A tanulmány keretében általános körképet kísérek meg felvázolni a dunai Habsburg Monarchiában kezdeményezett sikeres és sikertelen akadémiaalapításokról a tágan értelmezett 18. század első felében. A vizsgálat során egy átmeneti korszak decentralizált alapítási terveire fogok fókuszálni az 1680-as évektől egészen a bécsi Theresianum 1746. évi megalapításáig, ami egy új korszak kezdetét, a tereziánus oktatáspolitikai nyitányát jelentette.⁵ A következőkben bemutatásra kerülő – sikeres és sikertelen – tervek többsége ismert a (főként cseh és osztrák) történelmi kutatás számára, azonban összehasonlító vizsgálatukra még nem került sor. Az egyes tervekkel és akadémiaakkal kapcsolatban leginkább régi intézménytörténelmi feldolgozások állnak rendelkezésre, amelyek jellemzően elkerülték a magyar kutatás figyelmét. A téma bemutatása során törekszem rá, hogy az akadémiaalapítási kísérleteket ne csupán oktatástörténelmi nézőpontból vizsgáljam, hanem a probléma politika- és kultúrtörténelmi vonatkozásaira is röviden reflektáljak, ugyanis ezen kezdeményezések a korszak rendi társadalmáról is sokat elárulnak. Előbb és részletesebben a cseh-osztrák örökös tartományok akadémiairól és akadémialapítási tervezeteiről lesz szó,⁶ majd a tanulmány második részében a Magyar Királyságban megfogalmazott néhány tervezetet fogok

³ Conrads 1982: 70–81; 105–131.

⁴ Ekkor még csak a döntés született meg az akadémia megalapításáról, az intézmény megszervezéséhez még további évek kellettek. Mayer 1888: 323–326.

⁵ A bécsi Theresianumhoz és magyar diákjaihoz lásd Khavanova 2006; Kökényesi 2021: 56–63.

⁶ A fejezet keretében hat helységhez (Bécs, Kremsmünster, Liegnitz, Olmütz, Prága, Saar) kötődő sikeres és sikertelen terveket fogok röviden ismertetni.

bemutatni, illetve kitekintést teszek a magyar nemesi társadalom azon szűk csoportjára is, akiknek lehetőségük nyílt külföldi lovagi akadémiákon művelődni.

A LOVAGI AKADÉMIÁK ALAPÍTÁSÁNAK ÜGYE AZ ÖRÖKÖS TARTOMÁNYOKBAN

A Habsburg Monarchiában az első sikeres akadémiaalapítási tervzet az alsó-ausztriai tartományi rendekhez kötődik, akik már az 1660-as évektől kezdve törekedtek rá, hogy saját lovagi akadémiát alapíthassanak Bécsben.⁷ Ezt megelőzően jellemzően csupán egy-egy egyedi kezdeményezésről lehet tudni, mint például gróf Rudolf von Tiefenbach, avagy Teuffenbach (1582–1653) császári tábornagy tervéről, aki 1650-ben kelt végrendeletében rendelkezett örökösének kihalása esetén egy nemesi iskola megalapításáról. Ez végül csak 1763-ban következett be – Mária Terézia döntése alapján pedig ekkor önálló iskolát nem alapítottak, hanem a bécsi akadémiákon hoztak létre az alapítvány tőkéből ösztöndíjakat.⁸ A harmincéves háborút és II. Ferdinánd császár rekatolizációs politikáját megelőzően az osztrák nemesi társadalom többségében protestáns felekezetű volt, amely elsősorban a protestáns tartományi iskolák (*Landschaftsschule*) fenntartásában és működtetésében volt érdekelt.⁹ Ezen iskolák egyfelől művelődési lehetőséget biztosítottak a nemesi és részben polgári származású diákok számára, másfelől pedig a katolikus Habsburg-kormányzattal szemben a rendi ellenzékiesség egyfajta intézményeként is funkcionáltak. A protestáns nemesiség egy részének az oktatási igényeit a tartományi iskolák kielégítették, míg a katolikus nemesek számára a bővülő jezsuita iskolahálózat nyújtott vonzó alternatívát, amelynek kiépülését a császári udvar is igyekezett minden eszközzel támogatni.¹⁰ A másik ok, amiért a Habsburg Monarchiában viszonylag későn került sor lovagi akadémia alapítására, az annak köszönhető, hogy a cseh-osztrák főnemesség körében a *Kavalierstour* bevett művelődési gyakorlat volt.¹¹ Az örökös tartományokban ugyanis a reprezentatív nyugat- és dél-európai tanulmányutakat a főúri famíliák jóval szélesebb köre alkalmazta, mint a Magyar Királyságban, tehát nemcsak a Khevenhüller, Liechtenstein vagy a Starhemberg családok küldték hasonló utazásokra fiaikat, hanem akár a Gallerek vagy a Tattenbachok is.¹² Az utazások minőségében, földrajzi és időbeli kereteiben az egyes famíliák anyagi lehetőségei miatt persze számottevő különbségeket érzékelhetünk, de a *Kavalierstouron*

⁷ NöLA SA B Bd. 314. fol. 1r–13r.; Mayer 1888: 315–325.

⁸ SL Laa. A Antiquum XII. Kt. 8. H 33; Geusau 1803: 251–254.

⁹ Heiss 1978.

¹⁰ Winkelbauer 2003: Bd. 2. 122–127.

¹¹ A *Kavalierstour* művelődési gyakorlatához bővebben lásd Kubeš 2018; Leibetseder 2004; Stannek 2001.

¹² Heiss 1990: 398–404; Kühnel 1964; Pichler 1971.

való részvétel és a külföldi lovagi akadémiákon való művelődés sok esetben jó befektetésnek bizonyult, ugyanis a megszerzett műveltség, kapcsolatok és világlátás is hozzájárult ahhoz, hogy egy-egy család az eliten belüli pozícióját több generáción keresztül képes volt fenntartani vagy akár emelni.

A Habsburg Monarchiában a lovagi akadémia hiányát a császári udvarban ellátott nemesi apródként (*Edelknaube*) való szolgálat is részben pótolni tudta, ami a nemesi művelődés sajátos intézményét képezte.¹³ Az apródok ugyanis nemcsak ceremoniális szolgálattal tartoztak az uralkodócsalád felé, hanem formális képzésben is részesültek. VI. Károly uralkodása idején jellemzően legalább hat tanár és mester oktatta a nemesi apródokat, külön tanár tanította a történelmet-filozófiát, a közjogot (*ius commune*), a nyelveket, a matematikát és a mérnöktudományokat, valamint a vívást és a táncot.¹⁴ Az apródi szolgálat tehát kiválóan alkalmas volt arra, hogy a nemesi akadémiákon elsajátítható készségekkel és tudományokkal egészítse ki a jezsuita vagy akár piarista gimnáziumok tanulmányi *curriculumát*. A nemesi apródok formális képzéséhez a bécsi jezsuita gimnázium vagy idősebb korban akár az egyetem látogatása is hozzá tartozott, amelynek matrikulációjában rendszeresen felbukkannak (akár tisztségük feltüntetésével együtt) az apródok.¹⁵ Sőt, a nemesi apródok az uralkodót utazásaira is elkísérhették, amely során – tanulmányaik zavartalan folytatása érdekében – a helyi jezsuita gimnáziumot is előfordult, hogy látogatták, így történt ez az 1662. évi pozsonyi országgyűlés alkalmával is.¹⁶ Az apródképzés azonban nemcsak formális ismeretanyaghoz segítette hozzá a fiatal főnemeseket, hanem kapcsolati tőkájüket is erősítette, illetve komoly segítséget jelentett az udvar világában való eligazodás során. A nemesi apródok ugyan jellemzően nem a legfelső főnemesi elit köréből kerültek ki, de az apródszolgálat presztízsét mutatja, hogy a 18. század első felében fiatal Althann, Auersperg vagy Mollard grófokat is apródnak adtak a szüleik, miként a magyarok közül pedig egy-egy Batthyány vagy Nádasdy fiú is szolgált apródként.¹⁷

A nemesi apród-szolgálat – amely egyszerre alig több, mint egy tucat fiatal nemes és arisztokrata művelődését és udvari integrációját tette lehetővé – azonban nem jelentette még Bécsben sem tartós és kizárólagos megoldást a lovagi akadémia pótlására. A 17. század utolsó harmadától kezdve egyre gyakrabban fogalmazódott meg az alsó-ausztriai rendek részéről egy császárvárosi lovagi akadémia megalapításának a szükségessége, amely kíváncsággal mögött fontos politikai és kulturális változások húzódtak meg. I. Lipót

¹³ Fazekas 2003; Hübl 1912.

¹⁴ Kökényesi 2021: 84–86; Staats- und Stands-Calendar 1733: XXIV. A kora újkori vívásoktatáshoz tágabb kontextusban lásd P. Szabó 2021.

¹⁵ Mühlberger 2011: 34; 161.

¹⁶ Fazekas 2022: 15.

¹⁷ Az 1711 és 1765 közötti Habsburg-udvartartás névjegyzékét lásd Kubiska–Scharl–Pölzl 2013. Az udvartartásban szolgáló magyarokhoz pedig Kökényesi 2021: 475–482.

uralkodásának kezdetén az örökös tartományokban a protestantizmus már jelentősen viszszafejt, az udvartartás, a hivatalrendszer és a katonaság személyi állománya folyamatosan növekedett, ami számos karrierlehetőséget kínált a katolikus nemesek számára, a pozíciókért folyó versenyben pedig a műveltség és az adott tisztségekhez szükséges új tudásanyag is szerepet játszott.¹⁸ A *Landschaftsakademie*, avagy az alsó-ausztriai tartományi akadémia életre hívását az oszmán háborúk jelentősen hátráltatták, amelyet végül 1682-ben sikerült megalapítani, az intézmény pedig 1692-ben nyithatta meg kapuit.¹⁹ A *Landschaftsakademie* igen egyedi intézménynek tekinthető nemcsak a Habsburg Monarchia kontextusában, hanem a nyugat-európai lovagi akadémiák sorában is, ugyanis nemcsak az akadémia-alapítást kezdeményezték az alsó-ausztriai rendek, hanem az intézmény fenntartásáról és működtetéséről is mindvégig ők gondoskodtak. Ez a kollektív és tartós rendi szerepvállalás igen egyedi jelleget kölcsönzött az intézménynek. A legtekintélyesebb nyugat-európai lovagi akadémiák jellemzően az uralkodói udvarok mellett működtek, a szuverén vagy tartományi fejedelmek pedig aktív kezdeményezői voltak létrejöttüknek. A *Landschaftsakademie*-vel egy periódusban alapított torinói (1678), wolfenbütteli (1687), vagy lunéville-i (1699) lovagi akadémia az uralkodói rezidencia közvetlen környezetében kapott helyet.²⁰ Ezen akadémiák pedig a nemesség udvari integrációja, illetve későbbi karrierépítése szempontjából is fontos intézményeknek számítottak. A *Landschaftsakademie* ugyan nem az uralkodói rezidencián működött (Bécs külvárosában, Laimgrubén kapott helyet és új épületet),²¹ de az akadémia számos császári kiváltsággal rendelkezett, tanulói például jelen lehettek az udvari ünnepeken, ami elősegíthette udvari kapcsolatépítésüket.

Egészen ellentétes módon zajlott le a sziléziai Liegnitz (ma: Legnica) városában a lovagi akadémia megalapítása, ami részben örökölt kezdeményezés volt a Habsburgok számára. A Liegnitzi (pontosabban Liegnitz-Brieg-Wohlau) Hercegség 1675-ben, I. György Vilmos herceg halálát, tehát a sziléziai Piast-dinasztia kihalását követően került I. Lipót császár uralma alá, amit a hercegség cseh koronától való hűbéri függősége tett lehetővé.²² Liegnitz korábbi hercege, György Rudolf 1646-ban kelt végrendeletében alapítványt hagyott hátra, amelynek jövedelméből akarata szerint sziléziai protestáns nemesek taníttatását kellett finanszírozni. Ez az alapítvány tette lehetővé a *Johannesstiftsschule* megszervezését, amit I. Lipót, a liegnitzi evangélikus templom

¹⁸ Winkelbauer 2003: Bd. 1. 178–196.

¹⁹ Az akadémia az oktatás már 1692 előtt meg kellett, hogy induljon, az első beiratkozásokat 1688-ban rögzítették. NöLA SA B Bd. 314. fol. 205r. Az intézmény történetéhez, működéséhez lásd Kökényesi 2022a; Mayer 1888; Strebl 1936.

²⁰ Torinóban két nemesi akadémia is működött. Előbb az udvarral közvetlen kapcsolatban álló *Accademia Reale* jött létre, majd egy évvel később a jezsuiták is megszervezték a saját nemesi akadémiájukat (*Collegio dei Nobili*). Conrads 1982: 238–265; Kellenbenz: 1961.

²¹ Az akadémia épületéhez lásd Garretson 1979.

²² Ingrao 2005: 63; Kaumann 1829: 10.

más javaival együtt a jezsuita rend rendelkezésére bocsátott. A Habsburg rekatolizációs intézkedések tehát a 17. század végén a Magyar Királysághoz hasonlóan Sziléziát is igen súlyosan érintették, ezen politika jegyében került sor 1702-ben Breslauban (Boroszló, Wrocław) a jezsuita egyetem alapítására is.²³ I. József 1708-ban a konszolidáció érdekében – amelyre az udvarnak a spanyol örökösödési háború és a Rákóczi-mozgalom idején nagy szüksége volt – rendelkezett arról, hogy a *Johannesstiftung* gazdag (több mint 220 ezer forintot magában foglaló) alapítványából lovagi akadémiát hozzanak létre, amit a sziléziai rendek már korábban kérvényeztek I. Lipótnál.²⁴ Ezt a kompromisszumos megoldást a svédekkel egy évvel korábban megkötött altranstädti konvenció tette lehetővé, amiben XII. Károly svéd király szabad vallásgyakorlatot tudott I. Józsefnél kieszközölni a sziléziai evangélikusok számára.²⁵ A politikai állapotokat az újonnan megszervezett liegnitzi akadémia pontosan visszatükrözte, ugyanis az intézménybe katolikus és protestáns diákokat egyaránt fel lehetett venni. A legfontosabb felvételi kritérium a nemesi rang megléte és a legalább tizenöt éves életkor betöltése volt. A liegnitzi lovagi akadémia tehát a helyi kezdeményezések és az uralkodói akarat találkozása révén jött létre, alapítóként pedig I. Józsefet tartották számon (aki az iskola névadója is lett: *Kaiserliche und Königliche Josephinische Ritter-Academie*).

Kronológiailag a következő alapítások, illetve kezdeményezések Morvaországhoz, Olmütz (ma: Olomouc) és Saar (ma: Žďár nad Sázavou) városához kötődnek. Morvaországban a jezsuiták erős pozícióval és kiterjedt iskolahálózattal rendelkeztek, a központjuk Olmütz volt, amely 1573-tól egyetemi ranggal rendelkező regionális oktatási centrumként működött.²⁶ Az 1710–1720-as években egyfelől világi tanácsadók, másfelől a ciszterci rend részéről megfogalmazott akadémiaalapítási javaslatok a jezsuita oktatási modell egyfajta alternatíváiként vagy kiegészítéseként kívántak szolgálni.²⁷ VI. Károly trónra lépésének a kezdetén a Habsburg Monarchiában, mint láthattuk, már két lovagi akadémia is működött, illetve a *Kavalierstouron* immáron több generáció óta részt vevő cseh-morva nemesi és főúri famíliák jól ismerték a külföldi nemesi iskolákat, amelyek mind erősítették az akadémialapítás támogatottságát. A 18. század első negyedében megfogalmazott tervezetek közül, amelyek a morvaországi nemesi oktatás reformját

²³ A breslaui jezsuita kollégium és egyetem történetéhez lásd Rabe 1999.

²⁴ Johann Christoph Zierowsky von Zierowa liegnitzi tartományi előljáró (*Landeshauptmann*) már 1693-ban kérvényezte a lovagi akadémia felállítását I. Lipótnál. Conrads 2009: 275. A liegnitzi akadémia történetéhez bővebben lásd Conrads 2009; Kaumann 1829; Wendt 1893.

²⁵ Winkelbauer 2003: Bd. 2. 68–69.

²⁶ A morva oktatástörténet ugyan régi, de átfogó intézménytörténeti áttekintéséhez lásd D' Elvert 1857.

²⁷ Korábbi megvalósítatlan kezdeményezés fűződik gróf Franz von Magnis (1598–1652) tábornagy nevéhez, aki 1638-ban kelt végrendeletében úgy rendelkezett, hogy fiágának kihalása esetén a gazdag strážnitzi (strážnicei) birtokának a jövedelmét fordítsák egy 150 (polgári és nemesi) diákot oktatni képes akadémia megalapítására. D' Elvert 1857: 9–10.

célozták, elsőként Christian Julius Schierl von Schierendorfnak (1661–1726), az Udvari Kamara titkárának a tervezetéről szükséges említést tenni.²⁸ A cseh származású, egy ideig szász-lengyel szolgálatban is álló Schierendorf a korszak neves reformere, kameralista gondolkodója és egyben a jezsuita rend kritikusa volt, aki önálló morva lovagi akadémia felállítására tett javaslatot, amely elképzelése szerint Olmützben vagy Brünnben lenne a legjobb helyen.²⁹ Az alapítás célja a kor igényeinek megfelelően (elsősorban párizsi és torinói mintákhoz hasonlóan) kialakított, kurrens tudományokat közvetíteni képes intézmény létrehozása lenne, amelyet elvégezve a fiatal nemesek könnyen tudnának érvényesülni mind a hivatali, mind a katonai pályán. Schierendorf véleménye szerint a nemességnek a köz szolgálatába való bevonása hasznos lenne mind a kormányzat, mind a nemesi családok számára. A kameralista tanácsadó a nemesség támogatásában különösen bízott, ugyanis úgy vélte, hogy az intézmény működtetéséhez szükséges alapítványt létre lehetne hozni a nemesi családok önkéntes felajánlásaiból. A nagyszabású tervezet azonban a kellően erős politikai támogatás és a megfelelő pénzügyi háttér hiányában sikertelen maradt.

A nemesi oktatás fejlesztésére vonatkozó helyi igényeket tükrözi viszont, hogy 1724-ben báró Franz Michael von Schubriz (1682–1738), az olmützi kerület királyi előljárója (*Hauptmann*) – a tartományi rendek és VI. Károly támogatását megszerezve – eredménytelesen tudta Olmützben nemesi akadémia alapítását kezdeményezni.³⁰ Az olmützi Rendi Akadémia (*Ständische Akademie, Stavovská akademie*) sajátos nemesi iskolának tekinthető, amelynek alapítására a jezsuita oktatási centrum és konviktus mellett került sor, de az akadémia a Jézus Társaságától független, világi vezetés alatt álló intézménynek számított. Az új intézmény 1725. évi életre hívása a tartományi kormányzat és a jezsuita rend között több konfliktust is eredményezett, de VI. Károly támogatta a nemesi akadémia megalapítását, ami 1727-től fogadta tanulóit. A nemesi iskola hat tanárának a fizetését a morva rendek finanszírozták, az intézmény épületének kialakítását pedig Schubriz sógorának, a fiúutód nélkül elhunyt gróf Leopold Anton Sak von Bohuniowitz (†1725) morva országbírónak a hagyatéka tette lehetővé.³¹ Az olmützi alapítás egyfajta „öszvérmegoldást” jelentett, ugyanis az akadémia tanulói – Schubriz elképzelései szerint – elsősorban a konviktus nemesi tanulói közül kerültek ki, akik továbbra is látogatták a (felsőbbéves) gimnáziumi vagy

²⁸ Schierendorf pontos datálás nélküli, a 18. század első negyedében kelt, majd a 20. század elején kiadott tervezetét lásd Fischel 1908.

²⁹ A cseh kameralista tanácsadó pályájához és tevékenységéhez lásd Fischel 1906.

³⁰ Az intézmény történetéhez lásd SOKA O M 1-1 Inv. 820; 829.; D' Elvert 1857: 9–13.; Hellmer 1899: 8–9.; Wallner 1903: 77–84. Az akadémia a ma is működő brünni műszaki egyetem (*Vysoké učení technické v Brně*) jogelődje. Michal Vokurkának itt szeretném megköszönni a segítségét, hogy az akadémia történetének a cseh szakirodalomban is utánanézzek.

³¹ 1743-ban az immáron hét tanár fizetése közel évi 4000 forintot tett ki. D' Elvert 1857: 12–13.

egyetemi (filozófiai) órákat, de az akadémián a közrendű diákoktól és a teológushallgatóktól elkülönülve többlettudás birtokába juthattak.³² A nemesi társadalom szükségleteinek megfelelően kialakított akadémia képes volt a latin klasszikusokra épülő gimnáziumi tananyagot modern (leginkább jogi és mérnöki) szakismeretekkel kiegészíteni, illetve lehetőséget biztosított a diákok számára idegen nyelvek és *exercitiumok* (vívás, tánc, lovaglás) begyakorlására. A jogi képzés biztosítása különösen releváns volt a tartományi nemesség számára, ugyanis a helyi egyetem 1784-ig nem rendelkezett jogi fakultással, habár nem sokkal később, 1732-től már lehetett Olmützben közjogot (*jus publicum*), legkésőbb 1755-től pedig német államjogot (*Staatsrecht*) és birodalomtörténetet (*Reichsgeschichte*), valamint természet- és népjogot (*Natur- und Völkerrecht*) is tanulni.³³ Fontos hangsúlyozni, hogy az 1725. évi alapítás nem volt előzmények nélküli, ugyanis a tartományi rendek már korábban is igyekeztek a helyben tanuló fiatal nemesek számára olyan tudományok és készségek közvetítését biztosítani, amelyek hiányoztak a jezsuita gimnáziumok oktatási tanrendjéből, ennek jegyében például már 1679-től vállalták jogtanár, 1697-től vívómester és 1700-tól táncmester finanszírozását, sőt az utóbbi évtől lovaglőiskolát is létesítettek.³⁴ Ez a megoldás, illetve a nemesi konviktusok fejlesztése a Habsburg örökös tartományokban több helyen is bevett gyakorlat volt. Például Grazban, Belső-Ausztria központjában sem került sor önálló lovagi akadémia alapítására, a város 1570-től fontos jezsuita oktatási centrum volt, ahol a stájer rendek már a 16. század második felétől szintén vállalták különböző *exercitium* mesterek, majd a 17. század végétől lovaglőiskola finanszírozását is.³⁵

Az olmützinél még rendhagyóbb kezdeményezésnek tekinthető a nyugat-morvaországi Saar nemesi akadémiajának 1726. évi alapítása, amely a ciszterci rend sikeres kezdeményezése volt.³⁶ Az akadémia életre hívása a saari apát, az ügyes szervezőegyéniség, Václav Vejmluva (1670–1738) nevéhez kötődik.³⁷ Az akadémialapítás ügye azért különös, mivel a ciszterci rend nemcsak a Habsburg Monarchiában, de Nyugat- vagy Dél-Európában sem működtetett nemesi iskolákat (a legszorosabb kötődésük a dániai Soröben 1623-ban alapított lovagi akadémiahoz fűzte a rendet, amely egykor ciszterci kolostor volt). Vejmluva minden bizonnyal érzekelte a helyi nemesi társadalom igényeit, értesülnie kellett az olmützi konviktusfejlesztésről, kezdeményezésében pedig az is közrejátszhatott, hogy a közelben nem működött nagyobb jezsuita oktatási centrum (Brünn nagyjából 80 kilométerre feküdt Saartól), ezért kísérelte meg a helyi nemesi oktatás megszervezését. Az akadémián

³² Az akadémia diákságáról egyelőre igen kevés információ áll rendelkezésre. Az olmützi konviktus történetéhez lásd Wallner 1902; Wallner 1903.

³³ D' Elvert 1857: 85.

³⁴ D' Elvert 1857: 10.

³⁵ SL Laa. A Antiquum XII. Kt. 10–11.

³⁶ D' Elvert 1857: 10; Pleva 2020.

³⁷ Vejmluva személyéhez és irodalmi tevékenységéhez lásd Kopecký 1998.

mérnöktudományokat, nyelveket, geográfiát és történelmet is tanítottak, azonban a szűkös levéltári forrásanyag miatt még a cseh szakirodalomban is igen kevés információ áll rendelkezésre az intézményről.

A Habsburg Monarchiában a következő akadémiaalapítási hullám az 1740-es évek első felében volt érzékelhető, amelynek kezdeményezői a bencések voltak, akik számára a nyugati – a szomszédos bajorországi és salzburgi – minták jelentettek komoly inspirációt. A bajorországi Ettalban a bencések 1711-től működtettek lovagi akadémiát, Salzburgban, a Német-római Birodalom érseki székvárosában pedig 1622-ben került sor a bencés rend fenntartásában működő egyetem alapítására, ahol a 18. század kezdete óta a nemesség oktatására is külön figyelmet fordítottak.³⁸ Salzburgban a nemesi tanulók képzésében kulcsszerepet játszott az egyetem és a gimnázium mellett működő *Collegium Virgilianum* intézménye, amit 1702-ben gróf Johann Ernst von Thun und Hohenstein (1643–1709) érsek alapított, és ami egyfajta modern nemesi konviktusként működött.³⁹ Az örökös tartományi (fő)nemesség körében Ettal és Salzburg is kedvelt oktatási desztinációnak számított, amelyek jó hírének terjedését a bencés renden belüli információáramlás és személyi kapcsolatok is segítették. A Habsburg Monarchiában a nyugati minták sikeres recepciójára a felső-ausztriai – Salzburg és Linz között fekvő – Kremsmünsterben került sor, amely kicsiny falu volt, de a bencések jelenléte miatt fontos szellemi-kulturális központnak számított. Kremsmünsterben az akadémiaalapítás nem volt előzményektől mentes, a bencések 1549-től működtettek itt gimnáziumot, 1744-ben pedig tulajdonképpen a korábbi intézmény átszervezésére és megújítására került sor.⁴⁰ Az alapítás sikerében és az uralkodói támogatás elnyerésében a nemzetközi politikai helyzet, az osztrák örökösödési háború is fontos szerepet játszott, ugyanis az ellenséges ország területén fekvő Ettalba 1743-tól kizárólag uralkodói engedéllyel lehetett utazni.⁴¹ Az örökös tartományokból érkező diákok elmaradása igen nehéz helyzetbe hozta az ettali lovagi akadémiát, ami az 1744-ben kitört tűzvész után már nem is nyitotta meg többé a kapuit. A kremsmünsteri alapításban Alexander Fixlmillner (1686–1759) apát játszott alapvető szerepet, aki a kremsmünsteri oktatás és tudományosság fontos reformerének számított, az ő szervezőmunkája tette lehetővé a helyi (1758-ban átadott) csillagvizsgáló kiépítését is.

Vizsgált korszakunk utolsó kezdeményezése szintén a bencés rendhez kötődik. Az alapítás ötletgazdája, gróf Philip Joseph von Kinsky (1700–1749) cseh főkancellár volt, aki 1744–1745 folyamán tett komoly erőfeszítéseket Benno Löbel (1688–1751) braunauai apáttal

³⁸ Kainz 1912; Wallnig 2019: 94. A 17–18. századi német bencések tevékenységéhez és kulturális szerepéhez tágabb kontextusban lásd Lehner 2011; Wallnig 2019.

³⁹ Sattler 1890: 98–108.

⁴⁰ Az akadémia történetéhez bővebben lásd Hagn 1848: 142–176; Kail 1990; Sturmberger 1939.

⁴¹ Kainz 1912: 54.

együtt azért, hogy a bencés rend Prágában önálló nemesi akadémiát hozhasson létre *Collegium Regium Mariae Theresianum* néven.⁴² A szervezésbe Anselm Desing (1699–1772) bencés történész, filozófus, a katolikus felvilágosodás egyik neves képviselője is bekapcsolódott, aki korábban Salzburgban tanult és tanított, illetve a kremsmünsteri lovagi akadémia megszervezésében is komoly szerepet játszott.⁴³ Az ötlet kezdetben reménytelnek ígérkezett, ugyanis az osztrák örökösödési háború igen nagy mértékben megnehezítette a *Kavalierstourok* szervezését, ezért az akadémiaalapítás a helyi nemesi társadalom művelődési igényeinek a kielégítését célozta volna, ami kormányzati támogatással is párosult. A szervezés egészen előrehaladott fázisig jutott el, már körvonalazódott a tanári kar, az akadémia oktatási programja és napirendje, valamint az intézmény lehetséges otthonáról is tárgyaltak – a legalkalmasabb helyszínnek a prágai Wallenstein-palotát találták –, azonban a második sziléziai háború elsodorta a terveket. Az akadémialapításhoz szükséges finansziális háttérrel a cseh bencés kongregáció finanszírozta volna – ami tekintélyes összeget jelentett, önmagában a Wallenstein-palota megvásárlása is nagyjából 60 ezer forintot tett volna ki –, azonban a háborús károk több kolostor esetében olyan súlyosak voltak, hogy az újjáépítési költségek minden felhasználható tőkét felemésztették.⁴⁴

A cseh-osztrák örökös tartományokban az 1680 és 1746 között megfogalmazott hét legfontosabb akadémiaalapítási tervzetből öt (Bécs, Liegnitz, Olmütz, Saar, Kremsmünster) tudott megvalósulni, amelyek közül az olmützi akadémia ugyan jogilag független intézménynek számított, de a diákjai képzésében a helyi jezsuiták is fontos szerepet játszottak. A vizsgált esetekben az akadémiaalapítási szándék alapvetően két irányból érkezett, egyfelől a tartományi rendek, illetve részben kormányzati tanácsadók, másfelől pedig szerzetesrendek irányából: az 1740-es években a bencések rendkívül kezdeményezőnek bizonyultak, Saar esetében pedig a ciszterciek voltak az ötletgazdák. A vizsgált példák alapján úgy tűnik, hogy a cseh-morva rendek különösen nagy motivációt mutattak saját lovagi akadémia alapítására, aminek a háttérében számos ok meghúzódhatott, többek között a *Kavalierstouren* szerzett tapasztalatok kamatoztatásának a szándéka, miként az alsó-ausztriai rendek mintájának a követése is. A Habsburg-kormányzat ebben az időszakban nem mutatott komolyabb kezdeményezést a nemesi akadémiák megszervezése területén, ez alól egyedül a liegnitzi akadémia megalapítása tekinthető kivételnek, ami a háborús helyzet közepette I. József több szempontból rendhagyó alapítása volt.⁴⁵ Az akadémiaalapítási tervek megvalósításában

⁴² Tolde 1932.

⁴³ Tolde 1932: 570–573. Desing tudományos jelentőségéhez, természetjogi nézeteihez lásd Lehner 2011: 171–174.

⁴⁴ Tolde 1932: 588–589.

⁴⁵ Mindemellett fontos megjegyezni, hogy a Habsburg Monarchiában az oktatásfejlesztése több szinten már VI. Károly uralkodása alatt megindult. Klingenstein 1968.

a legfontosabb szerepet a szükséges tőke előteremtése jelentette, ami a bel- és külpolitikai körülményektől egyaránt függött.

A sikeres alapítások közül kettő (Kremsmünster, Saar) állt szerzetesrendi, három (Bécs, Liegnitz, Olmütz) világi vezetés alatt, amelyek közül az utóbbi a Habsburg Monarchia oktatási rendszerében új gyakorlatnak számított. Mindegyik tervezet esetében közös jellemzőnek tekinthető, hogy az alapítás kezdeményezői olyan tudásanyag közvetítését tűzték ki célul – kizárólag nemesi tanulók számára –, amely a nyilvános iskolarendszerben nem volt elérhető, tehát egyfajta alternatívát vagy még inkább kiegészítést kívántak nyújtani a felekezeti, kiváltképp pedig a jezsuita oktatási rendszer számára. Miként Schierendorf a 18. század elején kissé túlzóan írja: „a hazában nem lehet mást tanulni, mint a latin nyelvet, és aki a plébániai vagy kolostori életbe akar belesimulni, végül teológiát is tanulhat, ami ahhoz hozzá tartozik”.⁴⁶ A nemesi akadémiák azonban elsődlegesen nem a jezsuita gimnáziumokkal kívántak versenyre kelni, hanem sokkal inkább a külföldi tanulmányutak és lovagi akadémiák helyett kívántak működőképes hazai megoldásokat kínálni, ami az alapítást kezdeményezők véleménye szerint a kormányzat és a nemesi famíliák számára egyaránt komoly haszonnal kecsegtethetett. Ezen iskolák segítségével ugyanis a diákok jóval kedvezőbb költségen, az utazás veszélyei nélkül belföldön művelődhetnek, a megszerzett tudásukat pedig később hivatali vagy katonai szolgálatában kamatoztathatják. Az alapításokban további fontos szempontot jelentett, hogy egyfelől ezen intézmények révén a nemesi társadalom kevésbé tehetős tagjai is esélyt kaphatnak a rendjükhez méltó művelődéshez, másfelől pedig a hazai nemesi iskolák segítségével a külföldi káros hatásoktól vagy a tőkének az országból való kiáramlásától sem kellett tartani.

A sikeres alapítások közül a bécsi *Landschaftsakademie*-ről, valamint a kremsmünsteri és a liegnitzi akadémiáról állnak rendelkezésre részletesebb információk – Olmütz esetében inkább a nemesi konviktus működéséről lehet többet tudni, míg Saar esetében a tanárok és diákok személye mellett az intézmény pontosabb történetét is homály fedi.⁴⁷ A három ismertebb nemesi akadémián újfajta oktatási rend érvényesült, a tananyagban a jogi képzés, az idegen nyelvek (francia, olasz), a történelem, a geográfia, a (polgári és katonai) mérnöktudományok, valamint a nemesi *exercitium*ok is helyet kaptak. A különféle tantárgyak és tudományok oktatásának a színvonala Bécsben, Kremsmünsterben és Liegnitzben is mutatott egyfajta ingadozást az évtizedek során, ami nagyban függött a tanári kar összetételétől. A három (ausztriai és sziléziai) nemesi akadémia egy-egy periódusban több neves tanáregyéniséget is fel tudott mutatni. A *Landschaftsakademie* tanárait, akik mindannyian világiak voltak, az alsó-ausztriai tartományi rendek küldöttjei

⁴⁶ „dass man im Vaterland nichts anderes erlernen können, als die lateinische Sprach, und, wer sich zum Pfarr- oder Klosterleben bequemen wollen, endlichen auch die Theologiam und was dazue geböret.” Fischel 1908: 297.

⁴⁷ Saar esetében néhány tanár azonosításához lásd Pleva 2020: 39–40.

(*Verordneten*) választották ki, köztük pedig többen a Habsburg Monarchia ismert személyiségeinek számítottak, mint az itáliai származású Johann Jakob Marinoni (1676–1755) asztronómus, matematikus vagy az ír származású William O’Kelly (1670k–1751) filozófia- és heraldikatanár, akik mindketten a császári udvarban a nemesi apródokat is oktatták.⁴⁸ Liegnitzben és Kremsmünsterben a közép-európai korai felvilágosodás egy-egy ma is számon tartott tudósa is megfordult, az előbbi helyen például a hallei August Bohse (1661–1742) jogász, rétor vagy Gottfried Stieve (1664–1725) jogtudós, a kor jellegzetes tudományának, a *Zeremonialwissenschaft*nak a szakértője, míg Kremsmünsterben – a korábban már említett Anselm Desing és más bencés tudóstanárok mellett – a világi professzor, Johann Siegmund Popowitsch (1705–1774) nyelvész.⁴⁹ A nyelv- és *exercitium*-mesterek jellemzően mindhárom akadémián, illetve valószínűleg Olmützben is külföldi (több esetben francia vagy itáliai) szakemberek voltak.⁵⁰

Mindhárom lovagi akadémia, illetve az olmützi nemesi konviktus is fogadott ösztöndíjas,⁵¹ illetve saját költségen tanuló diákokat is. A kremsmünsteri és a liegnitzi akadémia viszonylag kedvező áron, évente alig több mint 200 forint körüli összegért volt látogatható (ami a 18. század elején nagyjából megfelelt egy *exercitium*mester éves fizetésének), az olmützi konviktus még méltányosabb áron, az 1720-as években 120, majd 1746 után 180 forintos tandíjjal működött.⁵² Ellenben a bécsi *Landschaftsakademie* jóval drágább volt, egy diák szolgálójával és egyéb költségekkel értendő teljes tandíja 700 forintot tett ki (amin 1743 után még emeltek).⁵³ A Habsburg Monarchia központjában való művelődés szükségszerűen komolyabb költségeket igényelt a szülőktől, de ez a tanulók bécsi integrációja miatt akár jó befektetés is lehetett. A császárvárosi akadémiát évente átlagosan 10–15 diák látogatta, azonban Kremsmünsterben vagy Liegnitzben sem voltak magasabbak a beiratkozási számok.⁵⁴ Az alacsonyabb költségek (és a 12 ösztöndíjas hely) ellenére Liegnitzben 1708 és 1730 között is mindössze 289 tanuló beiratkozását

⁴⁸ Conrads 1975; Kökényesi 2022a: 85–86.

⁴⁹ Conrads 2009: 279–285; Sturmberger 1939.

⁵⁰ Ezen mesterek pályájára sok esetben a földrajzi mobilitás és az elvállalt szolgálatok sokfélesége volt jellemző. A tübingeni *Collegium Illustre* nyelv- és *exercitium*mestereihez lásd Schöttle 2016.

⁵¹ Az ösztöndíjakat elsősorban rendi alapítványok biztosították, amelyek részletesebb bemutatására itt nincs lehetőségünk, de például a *Landschaftsakademie*-n az alsó-ausztriai rendek évről évre finanszírozták néhány tanuló tanítását, Kremsmünsterben a felső-ausztriai rendek, az olmützi jezsuita konviktusban pedig császári alapítvány is működött.

⁵² Hagn 1848: 159; Wendt 1893: 10. Olmütz esetében egyelőre csak a konviktushoz állnak rendelkezésre adatok, az akadémia költségeiről nincs információnk, de amennyiben a két intézmény valóban egymást kiegészítve működött, akkor a szülők számára a bentlakásos konviktus kifizetése jelenthette a legnagyobb kiadást. Wallner 1903: 82, 107.

⁵³ Staats- und Stands-Calender 1733: 152.

⁵⁴ Kökényesi 2022a: 87–88; Hagn 1848: 291–299.

regisztrálták.⁵⁵ A kremsmünsteri lovagi akadémián pedig az alapítás utáni négy évtizedben nagyjából 240 nemesi és főúri tanuló fordult meg.⁵⁶ Az olmützi akadémián egyelőre nem tudjuk pontosan, hogy hányan tanultak: Christian D' Elvert adatai szerint 1724-ben 61 nemesi és három grófi származású diák tanult Olmützbén, akik közül 36 fő látogatta a filozófiai és jogi kurzusokat.⁵⁷ Később a nemesi tanulók közül bizonyára jó páran az újonnan alapított akadémia képzését is igénybe vették. A lovagi akadémiákon az alacsony beiratkozási számok növelhették egy-egy intézmény exkluzivitását, és segítették a nemesi társadalom felsőbb rétegeinek az elkülönülését a közrendűektől,⁵⁸ azonban az ennyire alacsony tanulói létszámok sok esetben nem tudatos koncepció eredményei voltak. A *Landschaftsakademie*-n is igyekeztek mindent megtenni a beiratkozók számának az emelése érdekében, ugyanis az alacsony létszámok az első évtizedekben az intézmény működését is veszélyeztették. A lovagi akadémiákra egyébként általánosan jellemző volt, hogy rendszeresen visszatérő pénzügyi nehézségekkel küzdöttek és külső támogatásra szorultak, például 1721-ben a liegnitzi akadémia új épülete számára az igazgató a sziléziai rendektől tizenkétezer forint megajánlását kérte és kapta meg.⁵⁹ A nemesi akadémiák diákságának pontosabb azonosítása és összehasonlító vizsgálata még várat magára, de a matrikulák adatai alapján úgy tűnik, hogy Liegnitz és Olmütz főleg a tágabb értelemben vett helyi régió nemesi társadalmának oktatása szempontjából játszott fontosabb szerepet, míg Bécs és Kremsmünster nagyobb területi vonzáskörzettel és magasabb társadalmi rangú diáksággal rendelkezett. A *Landschaftsakademie*-n Auerspergek, Dietrichsteinek vagy Starhembergek is tanultak, miként Kremsmünsterben is több St. Julien, Khevenhüller vagy Lamberg is beiratkozott, de a liegnitzi tanulmányok birtokában is lehetett kiemelkedő karriert építeni, amire báró (1733-tól gróf) Friedrich Wilhelm von Haugwitz (1702–1765) kancellár pályája a legjobb példa.⁶⁰

⁵⁵ *Matricul* 1730. 1708 és 1741 között pedig összesen 415 diákot jegyeztek be a matrikulába. Wendt 1893: 50–62.

⁵⁶ Hagn 1848: 291–299.

⁵⁷ D' Elvert 1857: 10.

⁵⁸ Már Schierendorf is azzal érvelt lovagi akadémia-alapítási tervében, hogy a kevésbé tehető nemesi szülőknek ne kelljen hagyniuk, hogy gyermekeik otthon, mint a „paraszatok”, nőjenek fel. Fischel 1908: 297. Az intézményekben a diákok belső hierarchizálódását segítette, ha valaki saját nevelőt vagy szolgát is vitt magával, illetve az olmützi konviktusban, akik a költségesebb és rangosabb első asztalhoz fizettek elő, jobb ellátásban részesültek. Wallner 1903: 82. Az asztalok hierarchiáját később eltörölték, de a 18. század végén is igen jó minőségű ellátásban részesültek az olmützi konviktus nemesi tanulói. Wallner 1903: 159–160.

⁵⁹ Conrads 2009: 287.

⁶⁰ NöLA SA B Bd. 314. fol.205r–214v; Hagn 1848: 291–299. Haugwitz 1719-ben iratkozott be a liegnitzi akadémiaira. *Matricul* 1730. Nr. 150. Elképzelhető, hogy ugyanő később Lunéville-ben folytatta a tanulmányait, a helyi lovagi akadémia matrikulájában 1723-ben jegyeztek fel egy Haugwitz gróft, azonban a forrás keresztneveket nem tartalmaz. AddMeM Serie 3 F. Nr. 276.

KÜLFÖLDI AKADÉMIÁK MAGYAR TANULÓI ÉS AKADÉMIAALAPÍTÁSI KEZDEMÉNYEZÉSEK A MAGYAR KIRÁLYSÁGBAN

A Magyar Királyságban megfogalmazott nemesi akadémia-alapítási tervek áttekintése előtt érdemes a – Habsburg Monarchián kívüli és belüli – lovagi akadémiaakra eljutó főnemesek körét röviden bemutatni annak érdekében, hogy körvonalazni tudjuk azon csoport tagjait, akik ezen intézményekről közvetlen tapasztalatokkal rendelkeztek. A magyar nemesi társadalom tagjai közül igen kevesen jutottak el a 17–18. század folyamán nyugat-európai lovagi akadémiaakra, a külföldi tanulmányutak szervezését ugyanis előbb az oszmán háborúk, majd a főúri famíliák megszilárdult oktatási hagyományai, illetve a magas költségek egyaránt hátráltatták.⁶¹ A nevesebb lovagi akadémiaik fennmaradt matrikuláiban csupán egy-egy alsó- és nyugat-magyarországi, illetve horvátországi főnemesi család fiát lehet azonosítani.⁶² A katolikus elit körében az egyik legkedveltebb akadémianak a pármái *Collegium Nobilium* számított, ahol 1600 és 1750 között legalább egy tucat fiatal magyar és horvát (Draskovich, Keglevich, Ráttkay, Vojnovich) főnemes fordult meg.⁶³ Az 1600-ban Farnese (I.) Ranuccio által alapított pármái akadémia a katolikus területeken található nemesi iskolák közül az egyik legnagyobb hatású intézménynek számított, amely ugyan 1604-től a Jézus Társasága fenntartásában működött, de kiválóan igazodott a főúri elit igényeihez.⁶⁴ Nem véletlen, hogy még a magyarok közül is egy-egy Erdődy, két Batthyány, valamint három Esterházy (köztük Esterházy Pál nádor fiai, Mihály és Gábor) is egy ideig Pármában tanultak, sőt tanulmányai egy részét gróf Pálffy János (1663–1751) későbbi nádor is ott végezte.⁶⁵ A jezsuita rend itáliai nemesi konviktusai közül a sienai konviktus (*Collegio Tolomei*) is fontos képzési központnak számított, de az elit oktatása terén jelentősége nem vetekedhetett Pármáéval, ennek ellenére – gróf Erdődy László Ádám (1677–1736) leendő nyitrai püspök és a fiatalon elhunyt gróf Nádasdy Pál (†1721) személyében – egy-egy fiatal magyar főnemes azért itt is megfordult.⁶⁶

A magyar főúri elit tanulmányi célállomás-választásait egy-egy intézmény oktatási színvonalán túl számos további tényező befolyásolta. Alapvető választási szempontot jelentett az adott terület vagy intézmény felekezeti hovatartozása, aminek figyelembevételét

⁶¹ A témáról bővebben lásd Fundárek 2011; Ugry 2023.

⁶² A lovagi akadémiaiknak természetesen nem minden tanulója iratkozott be formálisan az adott intézménybe. Az ő nevük értelemszerűen hiányzik az iskolai matrikulából. De a nemesi elite vonatkozó kutatás eddig is azt igazolta, hogy kevés magyar diák fordult meg külföldi nemesi akadémiaikon.

⁶³ Sabini 1820; Ugry 2023: 46–52; Veress 1941: 388–390.

⁶⁴ Conrads 1982: 243–245.

⁶⁵ Fundárek 2011: 82; Viskolcz 2022: 161–165.

⁶⁶ Erdődy 1697-ben, Nádasdy 1698-ban iratkozott be a konviktusba. Pendola 1852: XVIII–XIX. Ilaria Maggiullinak itt szeretném megköszönni, hogy a forrásra felhívta a figyelmemet! Nádasdy Pál Antal később a bécsi udvarban Vilma Amália császárné udvarában szolgált kamarásként. Kökényesi 2021: 480.

politikai érdekek (például az udvar iránti lojalitás kifejezésre juttatása) is indokolta. Többek között ezért sem látogattak magyar főnemesek még csak rövidebb ideig sem protestáns lovagi akadémiákat, még olyan nevesebb közép-európai intézményeket sem, mint amilyen a brandenburgi, a tübingeni (*Collegium Illustré*) vagy a wolfenbütteli akadémia volt.⁶⁷ Szintén fontos befolyásoló tényezőt jelentett a cseh-osztrák arisztokrata famíliák mintaadó szerepe, ennek köszönhető, hogy néhány magyar főnemes a 18. század első harmadában még a korszak egyik legkorszerűbbnek számító lovagi akadémiájára, Lunéville-be is eljutott. A Lotaringiai Hercegség központjában található, I. Lipót herceg által 1699-ben eredetileg Nancyban alapított, majd 1725-ben Lunéville-be átköltöztetett akadémiát a kortársak – az oktatás tudományos kvalitása és az intézmény előkelő jellege miatt is – Európa egyik legkiválóbb nemesi iskolájaként tartották számon, ahová Johann Georg Keyßler (1693–1743) útleíró és házitanító szerint még protestánsok is szívesen beiratkoztak, különösen 1730 után, amikor is a konvertita Ulrich von Schack vezette az intézményt.⁶⁸ Az akadémia minden szolgáltatása 1714 lotaringiai livre-ért (528 rajnai forintért) volt igénybe vehető, ami korlátozta a beiratkozók körét, nem véletlen, hogy ritka volt az olyan év, amikor harminc főnél többen látogatták volna az intézményt.⁶⁹ A cseh-osztrák arisztokrata famíliák (Breuner, Dietrichstein, Hoyos, Wildenstein) körében hamar kedvelté vált a nemesi akadémia, amit a külpolitikai körülmények is elősegítettek, ugyanis a Habsburg- és a Lotaringiai-dinasztia között szoros szövetség állt fenn. Elegendő itt csupán arra utalni, hogy I. Lipót herceg az oszmán háborúba aktívan bekapcsolódó Lotaringiai Károlynak és Eleonóra Mária főhercegnőnek (III. Ferdinánd lányának) a fia volt, illetve saját fia, Ferenc István pedig később Mária Terézia férje lett. A rangos nemesi iskola igen szoros kapcsolatban állt az udvarral, a diákok számos ünnepségen részt vehettek, közvetlen közlelről szemlélhették a ceremóniák világát, az udvari kultúra és a protokoll működését, ami sokak számára értékes, a későbbi pályafutása során is jól kamatoztatható tapasztalatot jelentett. A lotaringiai lovagi akadémiára a szatmári béke utáni bő két évtizedben több fiatal magyar főnemes is eljutott, amiben az új politikai körülmények, valamint a magyar és a cseh-osztrák főúri famíliák között egyre szorosabbra fűződő családi kötelékek is alapvető szerepet játszottak.

Az akadémia fennmaradt 1714 és 1729 közötti matrikulája 318 tanuló nevét tartalmazza, akik között három magyar diákot azonosíthatunk: 1715-ben egy Nádasdy és egy

⁶⁷ Khulenkamp 1975: 45–67; Leers 1930; Ramsler 1627; UAT 9/14. A tübingeni matrikulában egy magyarországi személyt sikerült azonosítani, egy bizonyos Christophorus Adamit, aki Sopronból érkezett, és Karl Ferdinand von Prössing báró nevelője volt. 1676. augusztus 7-én iratkoztak be az intézménybe. UAT 9/14. fol. 98.

⁶⁸ Az intézmény történetéhez lásd Keyßler 1751: Bd. 2. 1483–1488; Conrad 1982: 227–236; Kalmár 2019: 1146–1150.

⁶⁹ AddMeM Serie 3 F. Nr. 276.

Pálffy, 1720-ban pedig egy Draskovich fiú iratkozott be az intézménybe.⁷⁰ Közülük gróf Draskovich Ádám (1673–1749) altábornagy és Johanna Barbara von Herbeville fiának, Lipótnak (†1759) a lotaringiai tanulmányai az ismertebbek, amelyről még nevelői levelek is megőrződtek a családi levéltárban.⁷¹ Draskovich Lipót egyfajta *Kavalierstour* keretében tanulhatott Nancyban, ugyanis hosszú ideig volt lehetősége külföldön művelődni, 1722–1723 folyamán még a jóhírű leideni egyetemet is látogatta.⁷² A másik két fiatal magyar gróf – akik elképzelhető, hogy közös utazáson vettek részt – a családi genealógiák alapján azonosítható. Nádasdy esetében bizonyosan gróf Nádasdy Lipót (1697–1758) leendő magyar udvari kancellárról van szó, akit 1714. évi bécsi nemesi apródi szolgálata után küldtek szülei karrierjének megalapozása érdekében külföldi tanulmányútra.⁷³ Pálffy esetében pedig az életkor alapján Pálffy János nádor fiai, Károly Pál (1697–1774) és Miklós (1699–1734) jöhetnek csak szóba, akik közül az életkoruk alapján az idősebb testvér tanulmányai tűnnek valószínűbbnek.⁷⁴ 1729 után is tanultak még magyarok Lunéville-ben, egyelőre 1731-ben herceg Esterházy Pál Antal (1711–1762), majd egy évvel később gróf Esterházy Ferenc (1683–1754) tárnokmester fiainak, Miklósnak (1711–1764), a leendő pétervári követnek és Ferencnek (1715–1785), a leendő kancellárnak a tanulmányairól állnak rendelkezésre adatok.⁷⁵ A magyar elit egy szűk csoportja tehát a cseh-osztrák főnemesekhez hasonlóan képes volt bekapcsolódni a nemzetközi művelődés vérkeringésébe, ami kapcsolatépítés és pozíciójának megőrzése szempontjából is jelentős szerepet játszott.

A magyar főnemesi famíliák körében a Habsburg Monarchia újonnan alapított nemesi akadémiái közül a földrajzi közelség és Bécs centrális funkciója miatt a *Landschaftsakademie* volt a legkedveltebb, ahol vizsgált korszakunkban több mint harminc magyar diák fordult meg, köztük Erdődyek, Szunyoghok vagy Zichyk is.⁷⁶ A rendelkezésre álló adatok alapján a bécsi Theresianum 1746. évi alapítását megelőzően nem működött az ország határain kívül még egy nemesi iskola, amit ennyi magyar látogatott volna, a diákok között az intézmény első évtizedeiben pedig az elit tagjait azonosíthatjuk, például herceg Esterházy Pál (1635–1713) nádor fiát, Józsefet (1688–1721) vagy a következő nádor, gróf Pálffy Miklós (1657–1732) fiát, Lipótot (1681–1720).⁷⁷ Olmütz a magyar peregrináció kedvelt úti célja

⁷⁰ Közülük az ifjú Pálffy és Draskovich grófnak saját nevelője is volt, de a nevüket nem írták be, miként a forrás minden beiratkozó esetében csak a családnevet és a főúri rangot tünteti fel, a keresztnévet vagy további adatot nem. AddMeM Serie 3 F. Nr. 276.

⁷¹ MNL OL P 428. (A nevelői levelek az alábbi mikrofilmekben érhetők el: Nr. 31169–31170.) Az apa, Draskovich Ádám egyébként fiatalon maga is külföldön, a pármái nemesi akadémián tanult. Sabini 1820: 76.

⁷² Bozzay–Ladányi 2007: Nr. 2994.

⁷³ Kökényesi 2021: 172–173.

⁷⁴ Jedlicska 1910: 687.

⁷⁵ Fazekas 2014: 6–7; Kalmár 2019: 1146–1150; Khavanova 2019: 1124–1125.

⁷⁶ Kökényesi 2022a.

⁷⁷ Kökényesi 2022a: 92; Viskolcz 2022: 165–166.

volt – kiváltképp az ország északi területein birtokokkal rendelkezők körében –, ahol a kora újkor folyamán (a horvátországi diákokkal együtt) több mint 700 tanuló fordult meg.⁷⁸ A helyi jezsuita konviktus és a nemesi akadémia tanulóiról viszont egyelőre igen kevés információ áll rendelkezésre, ez további kutatást igényel, de 1724 után feltételezhető, hogy az Olmützben tanult magasabb rangú magyar tanulók, mint például gróf Szapáry Péter (1711–1796) leendő császári tábornok – aki később a *Landschaftsakademie*-n folytatta tanulmányait – Morvaországban is a helyben elérhető legjobb képzést kaphatta.⁷⁹

A kremsmünsteri és a liegnitzi lovagi akadémia kevésbé épült be a magyar nemesi családok művelődési gyakorlatába, ezen akadémiák matrikuláiban csupán elvétve lehet magyar tanulót azonosítani. Kremsmünsterben négy magyarországi származású diák tanult, de ők nem magyar nemesi famíliákból származtak, hanem valószínűleg az országban tartózkodó német ajkú katonák vagy hivatalnokok fiai lehettek, legalábbis családneveik (Freitag, Gastl, Khiebach, Köberlein) alapján erre a következtetésre juthatunk.⁸⁰ Érdekes viszont, hogy – az osztrák művelődési trendeket szorosabban követő – horvát nemesi famíliák jóval nagyobb mértékben integrálták oktatási stratégiájukba a kremsmünsteri akadémiát, ahol az 1760–1770-es években kilenc horvátországi származású diák is tanult.⁸¹ A horvát tanulók között egy bárói (Gerliczy) és három grófi (Malenich, Orsich, Vojkffy) családot is azonosíthatunk, akik közül például a két Gerliczy fiú ismert karriert futott be, Antal ezredes, Ferenc selmezbányai kamaragróf lett.⁸² Vojkffy Ferenc felső-ausztriai tanulmányaiiban pedig minden bizonnyal fontos szerepet játszott a család 1763. évi grófi rangemlése, ami új lehetőségeket nyitott meg a família számára.⁸³ A magyar és horvát

⁷⁸ Varga 2004: 183–218, 302–304.

⁷⁹ Kőkényesi 2022a: 110; Varga 2004: Nr. 2729.

⁸⁰ A kiadott matrikulában (Hagn 1848: 291–299.) a következő tanulmányi és származási adatok szerepelnek a nevek mellett: Peregrin Freitag Reichsritter von Freudenfeld und Platzegg, Arras [?], Ungarn, 1746–1753. Wenzel Reichsritter von Gastl, Temeswar, Ungarn, 1762–1765.

Stephan von Khiebach, Windschacht, Ungarn, 1783–1785.

Georg Reichsritter von Köberlein, Oedenburg, Ungarn, 1764–1765. Közülük a Köberlein családról lehet tudni, hogy tartósan jelen volt Sopronban, a városban házuk is volt, illetve a családból Johann Georg (vagy János György) hadipéztáros volt. Dávid–Goda–Thirring 2008: 77; 175.

Rajtuk kívül még egy további lehetséges magyar kötődésű személyt érdemes megemlíteni:

Joseph Reichsritter von Katnoky (Kálnoky?), Salzburg, Oesterreich, 1759–1762.

⁸¹ Ők képzési adataikkal a következő személyek voltak (Hagn 1848: 291–299.):

Vincentius Reichsritter von Benzoni, Fiume, Croatien, 1760–1765.

Anton Baron von Gerlikzy, Fiume, Croaten, 1759–1763.

Franz Paul Reichsritter von Gerlikzy, Fiume, Croatien, 1762–1766.

Alexander Graf von Malenich, Agram, Croatien, 1779–1780.

Adam Graf von Orsich, Agram, Croatien, 1764–1767.

Johann Nepomuk Graf von Orsich, Agram, Croatien, 1767–1769.

Ladislau Reichsritter von Spissich de Jopra, Agram, Croatien, 1766–1769.

Franz Graf von Vogkfy, Agram, Croatien, 1766–1769.

Joseph Reichritter von Zanky, Fiume, Croatien, 1774–1775.

⁸² Nagy 1858: 382.

⁸³ Nagy 1865: 263.

területektől egyaránt igen távol eső Liegnitzben még kevesebb, a Szent Korona országaiból származó tanuló fordult meg. A matrikula 18. századi részében csupán két magyar köznemest, egy bizonyos Jókay Ferenc Józsefet és Kőszeghy Antalt azonosíthatunk, akik közül Jókay 1714–1717 között, Kőszeghy pedig 1768-ban tanult a sziléziai akadémián.⁸⁴ Ez nem meglepő, ugyanis a liegnitzi lovagi akadémia nem az egész Habsburg Monarchiára kiterjedő vonzáskörzettel rendelkezett, a katolikus nemesek közelebb is találhattak hasonló színvonalú oktatási intézményt, a protestánsok számára pedig a német egyetemek nagyobb vonzerővel bírtak. A magyar főnemesek művelődésével kapcsolatban megfigyelhető,⁸⁵ hogy azon családok, amelyek az országhatáron kívüli lovagi akadémiákra küldték fiaikat művelődni, egyfelől erős bécsi preferenciával rendelkeztek, ami akár politikai haszonnal is kecsegtetett az adott família számára, másfelől a szűk főúri elit tagjai – akik képesek voltak a *Kavalierstour* finanszírozására – a 18. század első felében szívesebben választottak a cseh-osztrák akadémiáknál nevesebb nyugat-európai desztinációkat.

A Magyar Királyságban az örökös tartományokban tapasztalható trendekkel részben párhuzamosan találkozhatunk akadémiaalapítási kísérletekkel, amelyeknek ugyan mindegyike sikertelen maradt a 18. század első felében, de a mögöttük lévő politikai támogatás folyamatos erősödést mutatott. Az első ismert tervezet 1711–1712 folyamán, az oszmán felszabadító háborúk és a Rákóczi-szabadságharc után keletkezett. A nagylévárdi Kollonich-levéltárban fennmaradt emlékiratban egy ismeretlen szerző 10 pontban összegezte a Rákóczi-mozgalom kirobbanásának az okait, valamint a Habsburg-kormányzat számára 12 pontba foglalva tett javaslatot az ország újjáépítésére, modernizációjára, illetve a magyar társadalom hosszú távú konszolidációjára.⁸⁶ A szerző javaslatainak 3. pontja szerint: a nemesség művelésére, „civilizálására” a Magyar Királyságban (lovagi) akadémiákat kellene alapítani, ahol a diákok nyelveket és mérnöktudományokat tanulnának, felkészülve arra, hogy a haza számára hasznos szolgálatot végezzenek.⁸⁷ A széles látókörű és a magyar viszonyokról átfogó ismeretekkel rendelkező tanácsadó a lovagi akadémiákban egyfajta politikai eszközt látott, amely révén a nemesség mentalitását az összbirodalmi érdekeknek megfelelően lehetne békés módon formálni. A liegnitzi akadémia alapítása után néhány

⁸⁴ Wendt 1893: 53; 69. A kiadott matrikulából annyit tudhatunk még meg velük kapcsolatban, hogy Jókay később katona lett, Kőszeghy pedig (akit a még túl fiatalnak, „zu jung” tartottak) katolikus volt. Kőszeghyvel kapcsolatban külön érdekesség, hogy ő már akkor tanult az intézményben, amikor Szilézia és a liegnitzi akadémia is már régóta porosz fennhatóság alatt állt (de erre később még visszatérünk).

⁸⁵ A vizsgált lovagi akadémiák tanulói között erdélyi főnemest nem sikerült azonosítani, ami fejedelemségből származó nemesi famíliák eltérő oktatási lehetőségeivel és hagyományaival magyarázható.

⁸⁶ A forrás kiadott változatát lásd Kökényesi 2020.

⁸⁷ „Den Ungarische Adl zu coltiviren und civilisiren findet sich vor gutt das ein, oder mehr accademien in Königreich wären, darinnen die Jugends exercitia et studia nobilitaria besonders die Sprachen, ingeneurkunst et Architecturam militarem lehrneten, mit dem sich zu Ihre May[estät]t und das Vatterland Dienst und Nutzen mehr tauglich machten.” Kökényesi 2020: 496.

évvel és az ettali alapítással nagyjából azonos időben megfogalmazott javaslat azonban – bizonyosan az ország újjáépítésének egyéb problémái miatt – megvalósíthatatlan maradt.⁸⁸

Az elképzelés viszont jelen maradt a korszak politikai diskurzusában, az 1715-ben lezárult országgyűlés után az átfogó reformjavaslatok kidolgozásával megbízott *Systematica commissio* javaslatai között szerepelt a magyarországi nemesi akadémia felállítása, amellyel szemben tudományos és politikai elvárásokat is támasztottak.⁸⁹ Néhány évvel később, az 1722–1723. évi országgyűlésen újra a reformer nemesek egy csoportja részéről fogalmazódott meg – az elégtelennek tartott hazai oktatás modernizációja érdekében – egy lovagi akadémia alapításának a gondolata.⁹⁰ Sőt, ugyanezen országgyűlés felterjesztésfogalmazványai között szerepelt az a kívánság is, hogy az uralkodó az újonnan alapított Helytartótanáccsal is egyeztessen, ha a *Landschaftsakademie*-n magyar tanuló számára adományozna ösztöndíjat.⁹¹ Szinte a morvaországi akadémiaalapítási tervekkel párhuzamosan fogalmazódtak meg a hasonló magyar tervek, azonban új nemesi iskola alapítására az 1720-as években sem került sor. Mindemellett az 1723. évi diéta 70. törvénycikke már kifejezésre juttatta azt a rendi kívánalmat, hogy a meglévő hazai intézmények oktatási profilját a nemesség igényeinek megfelelő módon szükséges bővíteni.⁹²

Vizsgált korszakunk végén, az 1740-es évek első felében – a bencés reformtervekkel párhuzamosan – került újra napirendre a nemesi akadémia alapításának a lehetősége, amely kezdeményezés Koptik Odó (1692–1755) dömölki bencés apát nevéhez kötődik.⁹³ Koptik javaslata nem csupán egy modern nemesi iskola létrehozása érdekében megfogalmazott általános kívánalmat jelentett, hanem részletesen kidolgozott és előkészített tervezetet, ami a magyar történeti és irodalomtörténeti kutatás előtt is ismert, ezért itt csupán a legfontosabb vonatkozásaira térek ki.⁹⁴ Koptik cseh származású bencés szerzetes volt, aki a nemesi oktatásról és annak megszervezéséről átfogó ismeretekkel és közvetlen tapasztalatokkal rendelkezett, ugyanis Salzburgban – a helyi egyetem tanáraként – 1737-ben megszervezte a *Collegium St. Josephi et Caroli* nevű intézményt, ami egyfajta modern nemesi konviktus

⁸⁸ A tervzet sorsáról, fogadtatásáról egyelőre nem állnak rendelkezésre további adatok.

⁸⁹ Kónyi 1932: 146.

⁹⁰ ÖStA HHStA UA AA Kt. 200. fol. 59; 114–115.; Kt. 205. fol. 149–150. Oross Andrásnak itt szeretném megköszönni a források befotózását.

⁹¹ ÖStA HHStA UA AA Kt. 200. fol. 114v.

⁹² „Egyébiránt Ő legszentségebb felsége, királyi jószágához képest, a karok amaz alázatos kérésébe is beleegyezék, hogy az akadémiákon tüzetesebben ne csak a bölcséleti, hittani és jogi tudományt tárgyalják, elkülönítve s meghatározott órákban, csupán csak e tudományok tanulói részére, hanem a külföldi egyetemeken nyilvánosan taníthatni szokott és az állami és katonai közügynek szolgáló egyéb tanokat is; és ezeket alkalmas tanárok adják elő, mibelyt a karok és rendek a módot, alakot és az eszközöket, melyek szerint ez kényelmesebben megtörténhetik, Ő legszentségebb felségéhez alázatosan felterjesztik.” Márkus 1900: 629.

⁹³ Tüskés–Knapp 1995.

⁹⁴ Károlyi 1884; Pacher 1912: 110–205; Tüskés–Knapp 1995: 70–71. Az alapítás háttéréhez a helytartótanácsi levéltár is nagy mennyiségű iratot őriz: MNL OL C 39 E 13.

volt. Koptik az intézmény népszerűsítése közben kapcsolatba került Sajghó Benedek (1690–1768) szentmártoni apáttal – akitől 1739-ben kapott dömölki apáti címet –, és a magyar főnemesség több tagjával is közeli viszonyt ápolt, például gróf Apponyi Lázár (†1739) két fiának (Györgynek és Lászlónak) római útjuk során a kísérője is volt.⁹⁵

Koptik a magyar nemesi társadalom igényeit és a helyi intézményhálózat hiányosságait megismerve határozta el, hogy a salzburgi és nyugat-európai minták alapján az osztrák–magyar határ közelében szeretne nemesi akadémiát alapítani, amit magyar és osztrák nemesek egyaránt látogathatnának. A tervezés fázisában az alapítás helyszínéül számos település szóba került, az alsó-ausztriai Oberwaltersdorftól Kismartonon, Magyarbélén és Magyaróváron át egészen Győrig. A dömölki apát elképzelése szerint az intézményben történelmet, jogot, geográfiát, matematikát, nyelveket és nemesi *exercitium*okat oktattak volna, az iskola fenntartásában pedig a legfontosabb (de nem egyedüli) tételt az éves 300 forintos tandíj jelentette volna, amit ideális (vagy inkább illuzórikus) esetben 50 diák fizetett volna.⁹⁶ Koptik az akadémia ügyének fokozatosan számos fontos egyházi és világi tisztségviselőt meg tudott nyerni, többek között a szentmártoni apát mellett Robert Leeb (1688–1755) heiligenkreuzi apátot vagy gróf Esterházy József (1682–1748) országbíró is. Esterházy, aki számára fiatalon nem adatott meg a lovagi akadémián való tanulás lehetősége, az alapítás különösen eltökélt szövetségessé vált.⁹⁷ A tervezet megvalósítását a Helytartótanács és a Magyar Udvari Kancellária is támogatta, a Helytartótanács véleménye szerint az ország ugyan kiterjedt iskolahálózattal rendelkezik, ahol a latin nyelv alaposan elsajátítható, azonban az ország és a nemesség számára egyaránt rendkívül káros, hogy magyar területen nem működik lovagi akadémia, és a minőségi világi képzés csak külföldön elérhető, amit sokan nem engedhetnek meg maguknak, ezért inkább a tétlenséget választják.⁹⁸ A helytartótanácsi vélemény rang szerinti első aláírója gróf Zichy Ferenc (1701–1783), egy évvel később kinevezett győri püspök volt, aki olmtüzi és római tanulmányi tapasztalatokkal is rendelkezett és, akinek a családjában többen *Kavalierstouron* is vettek részt, illetve apja, Péter (1674–1726) a *Landschaftsakademie* első magyar diákja volt.⁹⁹ Miként a fiatalon salzburgi tanulmányokat folytató gróf Batthyány Lajos (1696–1765) kancellár is támogatta az alapítás ügyét.¹⁰⁰ A lovagi akadémiáról közvetlen vagy családi tapasztalatokkal rendelkező magyar elit tehát minden fórumon igyekezett a nemesi akadémia életre hívását előmozdítani, ami azonban az osztrák

⁹⁵ Pacher 1912: 133–138.

⁹⁶ Károlyi 1884: 18.

⁹⁷ Kökényesi 2022/b: 143–145.

⁹⁸ A Helytartótanács támogató (1742. augusztus 25-én kelt) véleményéhez lásd MNL OL C 39 E 13 fol. 17–18.

⁹⁹ Piszker 1933 8–10; Kökényesi 2022a: 102.

¹⁰⁰ Móricz 2017: 21.

örökösödési háború forgatagában végül megvalósíthatatlan maradt.¹⁰¹ Mária Terézia uralkodása kezdetén a nemzetközi háborús konfliktus – a korlátozott külföldi peregrináció miatt – ugyan lehetőségeket is nyitott a Habsburg Monarchiában nemesi akadémia alapítására, ennek köszönhető létrejöttét a kremsmünsteri akadémia, azonban Koptik tervezete az egyre nagyobb finansziális krízis közepette a prágai kezdeményezés sorsára jutott. A dömölki apát kezdeményezését a hamarosan megalapított bécsi Theresianum tudta némiképp pótolni, ahol osztrák, cseh, magyar, illetve a Habsburg Monarchia minden részéről érkező diákok közösen tanulhattak, azonban az intézmény a császárvárosban működött, az oktatási teendőket pedig a világi tanárok közreműködése mellett nem a bencések, hanem a jezsuiták látták el.

KITEKINTÉS

A Habsburg-kormányzat a 18. század első felében még nem foglalkozott átfogó módon, rendszerszinten oktatási kérdésekkel, ami a nemesi akadémiák szervezése terén is megfigyelhető, ezért az alapítási tervek megvalósításában az egyházi vagy világi rendek alapvető szerepet játszottak. Az új alapítások közül a bécsi *Landschaftsakademie* volt talán a legsikeresebb, amely hosszú időn keresztül, egészen 1749-ig tudott működni, és amely mintaadó volt a többi akadémia és alapítási tervet számára is, ellenben a saari iskola 1740-ben megszűnt (ebben a belső problémák mellett az 1737. évi helyi súlyos tűzvész is szerepet játszott). Liegnitz Szilézia részeként porosz fennhatóság alá került (de a lovagi akadémia sikeresen tovább tudott működni), a kremsmünsteri és az olmützi akadémia pedig II. József uralkodása alatt zárta be kapuit. A bécsi Theresianum 1746. évi megalapításával új korszak vette kezdetét, Mária Terézia igyekezett fokról fokra egyre jobban centralizálni és egységes rendszerbe szervezni a Habsburg Monarchia nemesi oktatását. A kormányzat egyre nagyobb kontrollt szerzett a nemesi akadémiák és konviktusok felett (nem véletlen, hogy a tereziánus Bécsben már nem az alsó-ausztriai rendek működtettek saját akadémiát, hanem az udvarral szorosabb függőségi viszonyban álló intézmények épültek ki). Az új oktatáspolitikai és a kiépülő Theresianumok rendszere tette lehetővé a Magyar Királyságban is önálló nemesi akadémia alapítását: előbb Vácon (1767), majd Budán (1777).¹⁰² A magyar nemesi társadalom elkülönült oktatására pedig ekkortól nem csupán nemesi akadémiák álltak rendelkezésre, hanem Mária Terézia uralkodása alatt a nagyobb oktatási centrumok

¹⁰¹ Pacher Donát és Károlyi Árpád kutatásai szerint bizonyos bécsi udvari körök, kiváltképp pedig gróf Anton Corfiz von Ufeld (1699–1769) államkancellár ellenvéleménye is fontos szerepet játszott abban, hogy az intézményt nem sikerült megalapítani, illetve Koptiknak a magyar klérussal is igen hullámzó volt a kapcsolata.

¹⁰² Khavanova 2001. A Habsburg felvilágosult abszolútizmus oktatáspolitikájához lásd Ugrai 2014.

mellett működő nemesi konviktusok is jelentős fejlesztésen mentek át, valamint az 1760-ban alapított Magyar Nemesi Testőrség is hamar a nemesi műveltségserzés alapvető intézményévé tudott válni.¹⁰³

FORRÁSOK

Archives départementales de Meurthe-et-Moselle, Nancy (AddMeM)

Serie 3 F, Fonds dit de Vienne

Eberhard Karls Universität Tübingen, Universitätsarchiv (UAT)

Collegium Illustre

Matrikel (9/14)

Magyar Nemzeti Levéltár Országos Levéltára (MNL OL)

Helytartótanácsi Levéltár (C)

Acta fundationalia (C 39)

Magánlevéltárak (P)

Draskovich (trakostyáni) család (P 428)

Niederösterreichisches Landesarchiv (NÖLA)

Ständische Akten (SA)

Bücher (B)

Österreichisches Staatsarchiv (ÖStA)

Haus-, Hof- und Staatsarchiv (HHStA)

Länderabteilungen

Ungarische Akten (UA)

Allgemeine Akten (AA)

Státní okresní archiv Olomouc (SOkA O)

Archiv města Olomouc (M 1-1)

Inv. 820; 829.

Steiermärkisches Landesarchiv (SL)

Landschaftliche Archiv (Laa. A)

Antiquum

Fischel, Alfred 1908: Der Vorschlag des Hofkammerrats Christian Julius v. Schierendorff wegen Errichtung einer ständischen Akademie in Brünn oder Olmütz. *Zeitschrift des Deutschen Vereins für Geschichte Mährens und Schlesiens* (12.) 295–299.

¹⁰³ Kökényesi 2021: 122–162; Kušniráková 2011.

- Keyßler, Johann Georg 1751: *Neueste Reisen durch Deutschland, Böhmen, Ungarn, die Schweiz, Italien und Lothringen* [...]. Band 1–2. Hannover.
- Leers, Walter von (Hg.) 1930: *Die Zöglinge der Ritterakademie zu Brandenburg a. H. 1705–1913*. Selbstverlag des Vereins ehemaliger Zöglinge, Belzig.
- Kayserlich- und Königlicher wie auch Erz-Herzoglicher, dann dero Hauptund Residenz-Stadt Wien Staats- und Stands-Calender [...]. Wien, 1733.
- Matricul der Käyserl. und Königl. Josephinischen Ritter-Academie in Schlesien zu Liegnitz. Von Derselben Inauguration an nehmlich: vom 11. Novemb. 1708 bis 15. Junij 1730. unter Direction Des Käyserlichen Raths Friedrich Seyfrid von Ponickau*. Liegnitz, 1730.
- Márkus Dezső (szerk.) 1900: *Corpus Juris Hungarici. Magyar törvénytár. 1000–1895. 1657–1740. évi törvényczikkek*. Ford. Tóth Lőrinc. 6. kötet. Franklin Társulat, Budapest.
- Mühlberger, Kurt 2011: *Die Matrikel der Universität Wien. Band 7. Oldenbourg, Böhlau, Wien – München. (Publikationen des Instituts für Österreichische Geschichtsforschung: Reihe 6, Quellen zur Geschichte der Universität Wien)*
- Pendola Tommaso (ed.) 1852: *Il Collegio Tolomei di Siena e serie dei convittori dalla sua fondazione a tutto Giugno 1852. Cenni storici*. Tip. del R. Istituto toscano dei sordomuti, Siena.
- Ramsler, Jacob (Hg.) 1627: *Blumen des fürstlichen Collegii zu Tübingen, das ist kurze Verzeichnus aller [...] Personen, die in diesem Collegio gepflanzt [...] durch angeborne Wappen unterschieden werden*. Tübingen.
- Sabini, Andrea (ed.) 1820: *Collegii Parmensis nobilium convictorum nomenclatura universalis cum notis historicis*. E Typographaeo Ducali, Parmae.

HIVATKOZOTT IRODALOM

- Bozzay Réka – Ladányi Sándor 2007: *Magyarországi diákok hollandiai egyetemeken 1595–1918*. Eötvös Loránd Tudományegyetem Levéltára (Magyarországi diákok egyetemjárása az újkorban). Budapest.
- Conrads, Norbert 1975: *Historie und Jus publicum an der Landschaftsakademie in Wien. Ein Beitrag zum Leben des Historikers und Juristen Gottfried Ferdinand von Buckisch und Löwenfels (1641–1698)*. Adriányi, Gabriel – Gottschalk, Joseph (Hg.): *Festschrift für Bernhard Stasiewski. Beiträge zur ostdeutschen und osteuropäischen Kirchengeschichte*. Böhlau, Köln, 120–136.
- Conrads, Norbert 1982: *Ritterakademien der Frühen Neuzeit. Bildung als Standesprivileg im 16. und 17. Jahrhundert*. Vandenhoeck & Ruprecht, (Schriftenreihe der Historischen Kommission bei der Bayerischen Akademie der Wissenschaften 21.) Göttingen.

- Conrads, Norbert 2009: Gründung und Bedeutung der Ritterakademie Liegnitzin habsburgischer Zeit (1708–1740). In: Bahlcke, Joachim (Hg.): *Schlesien in der Frühmoderne. Zur politischen und geistigen Kultur eines habsburgischen Landes*. Böhlau, (Neue Forschungen zur schlesischen Geschichte 16.) Weimar, 269–290.
- Dávid Ferenc – Goda Károly – Thirring Gusztáv 2008: *Sopron belvárosának házai és háztulajdonosai 1488–1939*. Győr-Moson-Sopron Vármegye Soproni Levéltára, Sopron.
- D' Elvert, Christian 1857: *Geschichte der Studien, Schul- und Erziehungs-Anstalten in Mähren und Oesterr: Schlesien, insbesondere der Olmützer Universität, in den neueren Zeiten*. Rudolf Rohrer's Erben, Brünn.
- Fazekas István 2006: Adalékok az ifjú Bocskai István bécsi udvarban eltöltött éveihöz. *Studia Caroliensia* (7.) 73–85.
- Fazekas István 2014: Egy magyar karrier Bécsben: Esterházy Ferenc kancellár pályaképe. *Szélesvíz* (1.) 4–13.
- Fazekas István 2022: Észrevételek a jezsuita gimnáziumok diákságának társadalmi összetételéhez (17–18. század). In: Kökényesi Zsolt (szerk.): *Nemesi oktatás és elitképzés a kora újkori Magyar Királyságban*. (Humaniorák) Budapest, 11–30.
- Fischel, Alfred 1906: Christian Julius von Schierendorff, ein Vorläufer des liberalen Zentralismus im Zeitalter Josefs I. und Karls VI. In: Fischel, Alfred: *Studien zur Österreichischen Rechtsgeschichte*. Alfred Hödler, Wien, 137–305.
- Fundárek, Anna 2011: Study Tours of Aristocrats of Upper Hungary. The Significance of Kavalierstour in the Pálffy Family in the 16th and 17th Centuries. In: Szarka, László (ed.): *A Multiethnic Region and Nation-State in East-Central Europe. Studies in the History of Upper Hungary and Slovakia from the 1600s to the Present*. Budapest – Colorado – New Jersey, 64–91.
- Garretson, Edwin P. 1979: Die Landständische Akademie in Wien. Geschichte der Institution und Programm der Fassade des Bauwerks. *Wiener Geschichtsblätter* (34) 113–124.
- Geusau, Anton Reichsritter von 1803: *Geschichte der Stiftungen, Erziehungs- und Unterrichtsanstalten in Wien, von den älteren Zeiten bis auf gegenwärtiges Jahr. Aus echten Urkunden und Nachrichten*. Ignaz Grund, Wien.
- Hagn, Theodorich 1848: *Das Wirken der Benediktiner-Abtei Kremsmünster für Wissenschaft, Kunst und Jugendbildung. Ein Beitrag zur Literar- und Kulturgeschichte Oesterreichs*. Quirin Haslinger, Linz.
- Heiss, Gernot 1978: Konfession, Politik und Erziehung. Die Landschaftsschulen in den nieder- und innerösterreichischen Ländern vor dem Dreißigjährigen Krieg. In: Klingenstein, Grete – Lutz, Heinrich – Stourzh, Gerald (Hg.): *Bildung, Politik und Gesellschaft. Studien zur Geschichte des europäischen Bildungswesens vom 16. bis zum 20.*

- Jahrhundert*. Oldenbourg, Wien – München, 1978. (Wiener Beiträge zur Geschichte der Neuzeit 5.) 13–63.
- Heiss, Gernot 1990: Standeserziehung und Schulunterricht. Zur Bildung des niederösterreichischen Adelligen in der frühen Neuzeit. In: Knittler, Herbert (Hg.): *Adel im Wandel. Politik – Kultur – Konfession 1500–1700*. Amt der NÖ Landesregierung, (Katalog des Niederösterreichischen Landesmuseums 251.) Wien, 391–428.
- Hellmer, Karl 1899: Geschichte der k. k. technischen Hochschule in Brünn 1–102. In: Professoren-Collegium (Hg.): *Festschrift der K. K. Technischen hochschule in Brünn zur feier ihres fünfzigjährigen bestehens und der vollendung des erweiterungsbaues im October 1899*. Brünn, 1–102.
- Hübl, Albert 1912: *Die k. u. k. Edelknaben am Wiener Hof*. Fromme, Wien – Leipzig.
- Ingrao, Charles 2005: *The Habsburg Monarchy 1618–1815*. Second edition. (New Approaches to European History) Cambridge.
- Jedlicska Pál 1910: *Eredeti részletek gróf Pálffy-család okmánytárához 1401–1653 s gróf Pálffyak életrajzi vázlatai*. Stephaneum, Budapest.
- Kail, Otto 1990: *Ritterakademien im Rahmen adeliger Standeserziehung: ein Aufriß ihrer Entwicklungs- und Bildungsgeschichte unter besonderer Berücksichtigung der benediktinischen Ritterakademie im Stift Kremsmünster*. (PhD-Dissertation) Universität Salzburg, Salzburg.
- Kainz, Stephan 1912: Die Ritterakademie zu Ettal (1711–1745). In: *Programm des Kgl. Gymnasiums im Benediktinerkloster Ettal für das Schuljahr*. 1–107.
- Kalmár János 2019: Adalékok Esterházy II. Pál Antal nápolyi követ pályájához. *Századok* (153.) 1141–1166.
- Károlyi Árpád 1884: Nemesi akadémia terve a múlt század első feléből. *Századok* (18.) 1–21.
- Kaumann, Ferdinand Wilhelm 1829: *Versuch einer Geschichte der Königlichen Ritter-Akademie zu Liegnitz*. E. D’Oench, Liegnitz.
- Kellenbenz, Hermann 1961: Die Anfänge der Militäarakademie in Turin. *Archiv für Kulturgeschichte* (43.) 3. 299–316.
- <https://doi.org/10.7788/akg-1961-jg14>
- Khavanova, Olga 2001: Social Justice Reduced to the Privileged Estate. Noble Academies in Eighteenth-century Hungary. In: Glatz, Ferenc (Hg.): *Hin zu neuen Zielen 2000*. Europa Institut Budapest, (Begegnungen, Schriftenreihe des Europa Institutes Budapest 11.) Budapest, 225–230.
- Khavanova, Olga 2006: Hazafiság a lojalitás jegyében. A Theresianum magyar növendékei és a bécsi udvar. *Századok* (140.) 1503–1518.
- Khavanova, Olga 2019: Madridtól Szentpétervárig. Gróf Esterházy Miklós, Mária Terézia első magyar karrierdiplomatája. *Századok* (153.) 1123–1140.

- Khulenkamp, Alfred 1975: *Die Ritterakademie Rudolf-Antoniana in Wolfenbüttel, 1687–1715*. Braunschweiger Hochschulbund, Braunschweig. (Beiträge zur Geschichte der Carolo-Wilhelmina 3.)
- Klingenstein, Grete 1968: Vorstufen der Theresianischen Studienreformen in der Regierungszeit Karls VI. *Mitteilungen des Instituts für Österreichische Geschichtsforschung* (76.) 327–377. <https://doi.org/10.7788/akg-1961-jg14>
- Kopecký, Milan (ed.) 1998: *Žena krásná náramně. Soubor svatojanských kázání a jiných spisů z doby opata Václava Vejmluvy*. Společnost Cisterciána Sarensis, Žďár nad Sázavou.
- Kónyi Mária 1932: Az 1715–22. évi rendszeres bizottság javaslatai. (Systema politicoeconomico- militare) *A Bécsi Magyar Történeti Intézet Évkönyve*. (2.) 137–182.
- Kökényesi Zsolt 2020: Helyzetértékelés és konszolidációs javaslatok. Egy 1711 körüli emlékirat tanulságai. *Fons* (27.) 4. 487–500.
- Kökényesi Zsolt: 2021: *Az udvar vonzásában. A magyar főnemesség bécsi integrációjának színterei (1711–1765)*. (Humaniorák) Budapest. <https://doi.org/10.56037/978-963-414-873-9>
- Kökényesi Zsolt 2022a: Művelődés és kapcsolatépítés. A bécsi *Landschaftsakademie* magyar tanulói (1688–1749). In: Kökényesi Zsolt (szerk.): *Nemesi oktatás és elitképzés a kora újkori Magyar Királyságban*. (Humaniorák) Budapest, 79–112.
- Kökényesi Zsolt 2022b: Arisztokrata diákok a „Magyar Országi Athenásban”. A nagyszombati gimnázium és egyetem főnemesi tanulói (1616–1773). *Gerundium* 13. (10.) 100–114. <https://doi.org/10.29116/gerundium/2022/3-4/6>
- Kubeš, Jiří: *Náročné dospívání urozených. Kavalírské cesty české a rakouské šlechty (1620–1750)*. Pelhřimov, 2013.
- Kubiska-Scharl, Irene – Pözl, Michael 2013: *Die Karrieren des Wiener Hofpersonals 1711–1765. Eine Darstellung anhand der Hofkalender und Hofparteiprotokolle*. Studien Verlag, (Forschungen und Beiträge zur Wiener Stadtgeschichte Bd. 58.), Wien.
- Kušniráková, Ingrid 2011: Adelskonvikte in Ungarn im 17. und 18. Jahrhundert. In: Bahlcke, Joachim – Winkelbauer, Thomas (Hg.): *Schulstiftungen und Studienfinanzierung. Bildungsmäzenatentum in den böhmischen, österreichischen und ungarischen Ländern 1500–1800*. Oldenbourg, (Veröffentlichungen des Instituts für Österreichische Geschichtsforschung 58.) Wien, 329–350.
- Kühnel, Harry 1964: Die adelige Kavalierstour im 17. Jahrhundert. *Jahrbuch für Landeskunde Niederösterreichs* (36.) 364–384.
- Leibetseder, Mathis 2004: *Die Kavalierstour. Adlige Erziehungsreisen im 17. und 18. Jahrhundert*. (Beihefte zum Archiv für Kulturgeschichte 56.) Köln – Weimar – Wien.
- Lehner, Ulrich L. 2011: *Enlightened Monks. The German Benedictines 1740–1803*. Oxford.

- Mayer, Anton 1888: Die Ständische Akademie in Wien. *Blätter des Vereins für Landeskunde von Niederösterreich* (22.) 311–354.
<https://doi.org/10.1093/acprof:oso/9780199595129.001.0001>
- Móricz Péter 2017: Batthyány Lajos élete – halotti beszédei tükrében. In: Móricz Péter (szerk.): *Batthyány Lajos nádor*. Körmendi Kulturális Központ, Múzeum és Könyvtár, Körmend, 11–34.
- Nagy Iván 1858: *Magyarország családai czimerekkel és nemzékrendi táblákkal*. 4. kötet. Ráth Mór, Pest.
- Nagy Iván 1865: *Magyarország családai czimerekkel és nemzékrendi táblákkal*. 12. kötet. Ráth Mór, Pest.
- O'Malley, John W. 2006: Az első jezsuiták. Budapest.
- Pacher Donát 1912: *A dömsölki apátság története*. Pannonhalmi Szent-Benedek-Rend, (A pannonhalmi Szent Benedek Rend története 12.) Budapest.
- Pichler, Franz 1971: Steirische Adelige auf Kavalierstour. *Sonderbände der Zeitschrift des Historischen Vereines für Steiermark* (17.) 30–38.
- Piszker Olivér 1933: *Barokk világ Győregyházmegyében Zichy Ferenc gróf püspöksége idején (1743–83)*. Pannonhalma.
- Pleva, Tomáš 2020: *Šlechtická akademie v cisterciáckém klášteře Žďár*. (Bakalářská diplomová práce) Masarykova univerzita, Brno.
- Rabe, Carsten 1999: *Alma Mater Leopoldina. Kolleg und Universität der Jesuiten in Breslau 1638–1811*. (Neue Forschungen zur schlesischen Geschichte 7.) Köln – Weimar – Wien.
- Sattler, Magnus 1890: *Collectaneen-Blätter zur Geschichte der ehemaligen Benedictiner-Universität Salzburg*. Kempten.
- Schöttle, Silke 2016: *Männer von Welt. Exerzitien- und Sprachmeister am Collegium Illustre und an der Universität Tübingen 1594–1819*. (Veröffentlichungen der Kommission für Geschichtliche Landeskunde in Baden-Württemberg. Reihe B: Forschungen, 209.) Stuttgart.
- Stanek, Antje 2001: *Telemachs Brüder. Die höfische Bildungsreise des 17. Jahrhunderts*. (Geschichte und Geschlechter 33.) Frankfurt am Main – New York.
- Strebl, Laurenz 1936: *Die ständische Akademie in Wien (1682–1749)*. (Phil. Dissertation) Universität Wien, Wien.
- Sturmberger, Hans 1939: Studien zur Geschichte der Aufklärung des 18. Jahrhunderts in Kremsmünster. *Mitteilungen des Instituts für Österreichische Geschichtsforschung* (53.) 423–480. <https://doi.org/10.7767/miog.1939.53.34.423>
- P. Szabó Béla 2021: Vívás a kora újkor európai egyetemén és akadémiaín. A tanult vívás színváltozásai. *Gerundium* (12.) 1–2. 74–132.
<https://doi.org/10.29116/gerundium/2021/1-2/4>

- Tolde, Notger 1932: Der Gründungsversuch einer „Academia Nobilium” in Prag durch die böhmische Benediktinerkongregation. *Studien und Mitteilungen zur Geschichte des Benediktinerordens und seiner Zweige* (50.) 564–594.
- Tüskés Gábor – Knapp Éva 1995: A barokk és a felvilágosodás között: Koptik Odó (1692–1755). *Történelmi Szemle* (37.) 1. 69–81.
- Ugrai János 2014: *A központosítás és a modernizáció ellentmondásai. A bécsi állami (uralkodói) oktatáspolitikai megszületése a 18. század második felében.* ÚMK, (Oktatás és Társadalom 18.) Budapest, 2014.
- Ugry Bálint 2023: A Magyar Királyság főrendjeinek *Kavalierstourjai* a 17. században. (PhD-disszertáció) ELTE BTK, Budapest.
- Veress Endre 1941: *Olasz egyetemeken járt magyarországi tanulók anyakönyve és iratai, 1221–1864.* (Monumenta Hungariae Italica 3.) Budapest.
- Varga Júlia 2004: *Magyarországi diákok a Habsburg Birodalom kisebb egyetemein és akadémiáin 1560–1789.* Eötvös Loránd Tudományegyetem Levéltára, (Magyarországi diákok egyetemjárása az újkorban 12.) Budapest.
- Viskolcz Noémi 2022: Papi szemináriumok és Ritterakadémiák. Esterházy Pál gyermekeinek iskolába járása (1665–1705). In: Kökényesi Zsolt (szerk.): *Nemesi oktatás és elitképzés a kora újkori Magyar Királyságban.* (Humaniorák) Budapest, 149–180.
- Wallner, Julius 1902/1903: Geschichte der Convictes in Olmütz von der Gründung bis zur Vereinigung mit der k. k. Theresianischen Akademie in Wien (1566–1782). *Zeitschrift des deutschen Vereines für die Geschichte Mährens und Schlesiens* (6.) 219–262; (7.) 77–162.
- Wallnig, Thomas 2019: *Critical Monks. The German Benedictines, 1680–1740.* (Scientific and Learned Cultures and Their Institutions 25.) Leiden – Boston.
<https://doi.org/10.1163/9789004393134>
- Wendt, Georg 1893: Geschichte der Königlichen Ritter-Akademie zu Liegnitz, Teil 1. 1708-1840. *Beilage zum Programm der Königlichen Ritter-Akademie zu Liegnitz*, 1–79.
- Winkelbauer, Thomas 2003: *Ständefreiheit und Fürstenmacht: Länder und Untertanen des Hauses Habsburg im konfessionellen Zeitalter.* Teil 1–2. (Österreichische Geschichte) Wien.

ALTERNATIVES TO THE ORGANISATION OF EDUCATION OF THE NOBILITY. KNIGHT ACADEMIES AND FOUNDATION PLANS IN THE HABSBURG MONARCHY IN THE FIRST HALF OF THE 18TH CENTURY

by **Zsolt Kökényesi**

Summary

During the 16th century, there was a significant increase in the demand for education across Europe, driven by humanism, the Reformation, and the needs of the gradually growing government bureaucracy. However, schools open to the public failed to meet the noble elite's needs. These elites were searching for specialised education and social separation, which led to the establishment of the knight academies (Ritterakademie). These academies became the typical institutions of education of the nobility in Western Europe after the Thirty Years' War. In the Habsburg Monarchy, the first successful knight academy was established in Vienna in 1682, only a few decades later than its Western models. In the following years, numerous successful and unsuccessful plans were made to establish academies for the nobility in different parts of the Habsburg Monarchy, from Upper Austria to Moravia and the Kingdom of Hungary. The majority of these plans are known to historians (mainly Czech and Austrian), but a comparative study of them has not yet been carried out. In this paper, I will first describe in detail the academies and plans for academy foundations in the hereditary provinces of Bohemia and Austria, and, in the second part of the paper I will present some of the plans in the Kingdom of Hungary, and also look at the narrow group of Hungarian nobility who had the opportunity to study in foreign knight academies.

Keywords: Habsburg Monarchy, education, academy, nobility, 18th century, elite, cultural history

LIKTOR ZOLTÁN ATTILA

KÉT „VILÁG” – EGY URALKODÓCSALÁD

*Hitbizomány és feudalizmus versus ősiség és Szent Korona-tan, avagy a spanyol (jog)szemlélet megjelenése a magyar köz- és magánjogban a Habsburgok 17–18. századi Magyarországnán**

BEVEZETÉS

Az utóbbi évtized(ek)ben a kora újkori politika-, gazdaság-, társadalom- vagy egyháztörténet kutatása a hazai historiográfia kedvelt témái közé emelkedett, azon belül is egyre több figyelmet kap a (16–17. századi) Habsburg–magyar kapcsolatok újragondolására. Mindezek fényében a magyar alkotmány- és jogtörténetírásnak is érdemes hozzányúlania olyan kérdésekhez, amelyek ezt a kapcsolatot a jog oldaláról is új megvilágításba helyezik. A spanyol hitbizomány (*mayorazgo*) és a magyar ősiség (*aviticitas*) átfogó szabályozása/leírása az egymástól térben meglehetősen távol lévő két országban időben nagyon is egybeesett. A kasztíliai Toro városában megtartott rendi gyűlésben (1505) rendezték az öröklési kérdések keretében a régi hitbizomány intézményének szabályait, míg Magyarországon Werbőczy Tripartituma (1514) foglalta egybe az ősiség (1351) rendszerét. A két jogintézmény egymással homlokegyenest ellentétes szemléletet jelenít meg, amely a köz- és magánjog rendszerén keresztül tökéletesen visszatükrözi az alapvetően eltérő állam- és társadalomfelfogást is, és ez látványosan megjelenik a király jogállásában, a trónbetöltés eltérő rendjében. A 16. század elején mindkét ország a Habsburgok uralma alá került, a szoros dinasztikus kapcsolatok következtében a spanyol jog (hitbizomány[i szemlélet]) bár szűk, de kimutatható hatást gyakorolt a magyar jogra, úgy a trónbetöltés rendjére¹ (1687, 1723), mint a magánjogra, utóbbira a családi hitbizományok alapításának szabályozásával² (1687, 1723).

* Ez a tanulmány „Az Innovációs és Technológiai Minisztérium ÚNKP-22-4 kódszámú Új Nemzeti Kiválóság Programjának a Nemzeti Kutatási, Fejlesztési és Innovációs Alapból finanszírozott szakmai támogatásával készült”.

¹ CJH. 1900: 1687. évi 2-3. tc., 1723. évi 1-2. tc.

² CJH. 1900: 1687. évi 9. tc., 1723. évi 50. tc.

Igaz, hogy a hitbizomány a 20. században letűnt úgy a magyar, mint az európai (oszt-rák, német stb.) jogból, Trianon és a II. világháborút követő kommunista diktatúra által okozott (jog)séremlmek miatt valamelyest kénytelen foglalkozni vele a magyar törvénykezés. Jól mutatja ezt, hogy a Kúria 2022-ben foglalkozni kényszerült egy olyan – a sajtóban csak *Esterházy-kincsek* néven elhíresült – elé került ügyel, ahol a hitbizomány, annak értelmezése fontos kérdésként szerepelt a per során. A tanulmány témáját e törvénykezési kuriózum adta.

A SPANYOL (KASZTÍLIAI) HITBIZOMÁNY (MAYORAZGO) ÉS A TRÓNÖRÖKLÉS A SPANYOL JOGBAN

Az Ibériai-félsziget országainak történetét az egész középkorban a mórokkal szembeni hadakozás kísérte végig, a majdnem nyolc évszázadon át tartó küzdelem Granada megvételével (1492) ért véget, amivel beteljesült a *reconquista*. A különböző spanyol királyságok (Kasztília, León, Aragón, Valencia, Katalónia stb.) a késő középkor folyamán egy uralkodócsalád (Trastámara) két ágának hatalma alá kerültek, amelynek kulcsfontosságú jelentősége volt a mór uralommal szembeni sikeres fellépés tekintetében. A spanyol tapasztalat azt mutatta, hogy ha sikerül ezeket a királyságokat egy koronás fő alatt egyesíteni, akkor sikerrel szabadíthatják fel a félszigetet a mór uralom alól. Ez az évszázados küzdelem nemcsak a mindennapokra, de a jogszemléletre is rányomta a bélyegét. A 13. században X. (Bölcs) Alfonz kasztíliai uralkodó (1252–1284) által kiadott törvénykódex³ (*Ley de las Siete Partidas*) – amely közjogi és magánjogi elemeket is tartalmaz – trónöröklésre és királyi hatalomra vonatkozó közjogi rendelkezései olyan szellemiséget mutatnak, amelyből egyenesen következett a 14. századi magánjogban ismegjelenő családi hitbizomány (*mayorazgo*). A hitbizományi szemlélet úgy az állam (uralkodó) mint a nemesség hadi képességének, a család gazdasági-anyagi hátterének biztosítását, megőrzését állította a középpontba. Lényege abban ragadható meg, hogy az egy olyan megterhelhetetlen, elidegeníthetetlen, feloszthatatlan és elválaszthatatlan vagyontömeg (főként ingatlan), amely valamely meghatározott öröklési rend (*primogenitura*, *senioratus* stb.) szerint egyetlen személy – a hitbizományi birtokos – kezében összpontosul. E szemlélet határozta meg a trónbetöltés rendjét is a spanyol királyságokban, amit az alfonzi kódex szabályozott is,⁴ ahol az uralkodók tisztán örökléssel nyerték el közjogi állásukat (*successio cognatica v. castiliana*), abba a rendeknek, a rendi gyűlésnek beleszólása soha nem volt. E sajátos spanyol jogfelfogásban a férfiak és

³ O’Callaghan 2019: 36.

⁴ De Portonariis 1555: Segunda Partida, Título XV, Ley II.

a nők is örökölhettek egy ágon és egy fokon belül, ugyan a férfi primátusával, de a képviselési elvvel, amely szerint a király leányától származó leányunoka is előbb örököl, mint a király öccse.⁵ Csak zárójelben érdemes megjegyezni, hogy a jelenleg uralkodó spanyol királyi család (Bourbon) egyenes örököse a középkori uralkodócsaládnak, sőt a jelenlegi spanyol trónöröklési rend is egészében a középkori jogrenden alapul.⁶

A 15. században Kasztíliai Izabella (1474–1504) és Aragóniai Ferdinánd (1479–1516) házassága (1469) révén megnyílt a lehetősége annak, hogy a félsziget spanyol királyságait politikai szövetségben (*unión dinástica*) egyesítsék.⁷ Ez jogilag nem jelentett változást, mivel az országok továbbra is szuverén államok maradtak saját alkotmányos berendezkedéssel, hagyományokkal, külön jogrendszerrel, igaz létrehoztak szupraterritoriális kormányserveket (*consejos*), amelynek segítségével kormányozni tudták az egyre növekvő államkonglomerátumot.⁸ Nem jött létre azonban jogilag egységes Spanyolország, még a Habsburgok trónra kerülésével⁹ (1518) sem, hiszen az országok továbbra is megtartották alkotmányos szuverenitásukat, a jogilag egységes Spanyolországot majd csak a Bourbonok hozták létre a 18. században. Az országok növelésére és egyben tartására való törekvést, annak törvényi megfogalmazását tehát már 13. században megfigyelhetjük, amit a mórokkal szemben folytatott küzdelem kulcsának tekintettek. E tapasztalatból fakadt a hitbizományi felfogás.

A katolikus királyok (Ferdinánd és Izabella), illetve a spanyol Habsburgok végrendeletéből egyértelműen visszaköszön, hogy a dinasztia felfogása szerint saját jogon („*por derecho propio*”) bírta az országot, amit családi örökségnek tekintettek („*reinos y países patrimoniales*”), önmagukat pedig természetes úrnak („*señor natural*”) tartották, valamint az ország tulajdonosaként („*propietario de los dichos Estados*”) értelmezték. A Habsburgokat nem is koronázták trónra lépésük alkalmával, ezzel is kifejezendő azt, hogy ők saját jogon bírják a hatalmat, nem pedig mástól származtatva gyakorolják azt. A Habsburgok két új örökséget hoztak a spanyolhoz magukkal a 16. század elején, és már úgy tekintették, mintha az uralkodócsalád jogára alatt álló országok maguk is egy hatalmas családi hitbizomány volnának, ezt a szemléletet minden uralmuk alatt álló országra kiterjesztették akként is, hogy azok egyébként nem tartoztak egybe jogi értelemben.¹⁰ Nemzetközi jogi értelemben mint politikai entitás, mint állam sem „Spanyol Monarchia”, sem pedig „Habsburg Monarchia” nem létezett, igaz, mind Madridban, mind Bécsben voltak rá törekvések az évszázadok során, hogy azt létrehozzák.

⁵ Csekey 1917: 21.

⁶ Constitución española de 1978: Artículo 57.

⁷ Ladero Quesada 2023: 148–174.

⁸ Fernández Álvarez 1982: 7–10.

⁹ Ordenamiento de las Cortes de Valladolid de 1518, In *Cortes de los antiguos reinos de León y de Castilla*, Madrid, 1882, 260–284.

¹⁰ San Miguel Pérez 1996: 253–270.

E sajátos spanyol jogrend és felfogás mentén a 16–17. század során a (spanyol) Habsburgok minden akkori – és az esetleg uralmuk alá kerülő jövődöbéli – országuk, területeik egyetemes örökösül („*heredero y sucesor universal*”) mindig csak egyvalakit jelöltek meg („*siendo siempre un solo sucesor*”).¹¹ A spanyol trónöröklési jog nem is engedte (volna) azt, hogy az uralkodó országát esetleg „felossza” örökösei között – például Kasztíliát –, ezt az elvet a Habsburgok azonban az uralmuk alatt álló összes országra kiterjesztették. Sőt, nemcsak az egyes országokat nem lehetett megosztani, de az uralmuk alatt álló összes országnak a hitbizományi ordó szerinti „feloszthatatlanul és elválaszthatatlanul” („*inenagenable e impartible*”) való együttes birtoklását rendelték el.¹² A Habsburgok, illetve a Madrid és Bécs közötti szoros kapcsolatok következtében a Madridban megforduló osztrák arisztokraták ezt a szemléletet a 16. században Közép-Európába is elhozták, onnan került át hozzánk is, és jelent meg a 17–18. századi magyar köz- és magánjogban is a trónöröklés, illetve a családi hitbizományok alapításának törvénybe foglalása mentén.

A spanyol királyságok állami és társadalmi berendezkedését a feudalizmus és a hűbéri-ség határozta meg, a 16. század elejére a nemesi társadalom (*ricohombres, grandes, duques, marques, condes, vizcondes, barones, hidalgos*)¹³ a hűbéri alávetettség és jogi függőség következtében meglehetősen szétszakadt. A császárságban ugyanígy megvolt a feudális széttagolt társadalom, a Habsburgok spanyol földön tehát ebben újat nem láttak. Nem véletlen, hogy a feudalizmus eszmeiségét valló nyugatról Magyarországra került Habsburgok időszakában jelenik meg nálunk is az örökletes (feudális) címek használata szélesebb körben¹⁴ – az egyik ilyen a Hunyadi Jánosnak és utódainak Habsburg V. László királytól adományozott örökös beszercei grófság¹⁵ –, igaz, hozzá majd csak a kora újkorban kezdtek kapcsolódni közjogi jogosítványok, például a felsőtáblai tagság.¹⁶ Csak zárójelben érdemes megjegyezni, hogy Spanyolországban ezek a címek a mai napig tovább élnek, a 2014-ben elhunyt Cayetana Fitz-James Stuart (Alba hercegnője) több mint 50 nemesi címet tudhatott magáénak, és igaz, hogy hitbizomány már nincs Spanyolországban sem, ezek az egykori hitbizományok családi alapítványok formájában továbbműködnek.

¹¹ Fernández Álvarez 1982: (Testamento de Felipe II) 33.

¹² Fernández Álvarez 1982: (Testamento de Felipe II) 23.

¹³ Menéndez Pidal 2015: 167.

¹⁴ Neumann 2014: 95.

¹⁵ Teleki 1852: 270.

¹⁶ CJH. 1900: 1608. évi (k.u.) 1. tc.

RENDI GYŰLÉS TORO VÁROSÁBAN (1505) – A HITBIZOMÁNY SZABÁLYOZÁSA, JELENTŐSÉGE

Izabella királynő halálának (†1504) híre Brüsszelben érte örökösét, Johanna infánsnőt és annak hitvesét, Habsburg Fülöp főherceget. Fülöp azonnal Kasztília királyának (*Rey de Castilla*) kezdte hívatni magát – bár arra semmi jogalapja nem volt –, és ünnepélyes szertartás keretében meg is tartották a felavatást Brüsszelben, ahol Károly főherceg-infáns is részt vett.¹⁷ 1505 telén Kasztíliában Johanna királynő (1504–1555) nevében – bár távollétében, hiszen ekkor még Németalföldön tartózkodott – összehívták a rendi gyűlést (*Cortes*) Toro városába, ahol Johanna apja, Ferdinánd, mint kormányzó elnökölt. Kasztíliában az állami főhatalom a szuverén uralkodó személyében testesült meg, a törvényhozó, végrehajtó és a bírói hatalmat is az uralkodó gyakorolta, a rendi gyűlésnek a rendkívüli adók megszavazása és a trónörökös felesketése mellett csak konzultációs joga volt, igaz, az uralkodó a törvényt a rendi gyűlés keretében adta ki.¹⁸ A Habsburgok elképzelésével ellentétben a rendek jelentős része nem hajlott arra, hogy a főherceg (jogilag alaptalan) trónigényét támogassa. A torói törvénykönyv csak Johanna nevében adatott ki („*Doña Juana, por la gracia de Dios Reyna de Castilla, de León etc.*”), ami nevesíti gyermekeit is („*al Principe don Carlos, mi muy caro e muy amado hijo, e a los Infantes etc.*”), de említést sem tesz Fülöp főhercegről.¹⁹ Később Fülöp elérte ugyan, hogy királynak ismerjék el, hamarosan bekövetkező halála (†1506) miatt a Habsburgok (mindössze két hónapig tartó) uralma azonban összeomlott Kasztíliában, az majd csak 1518-ban, Károly társuralkodóvá válásával veszi újra kezdetét. A Habsburg fivérek az 1521–1522-es év folyamán megosztottak²⁰ a családi örökségen, „Károly a spanyol és a burgundi majorátusoknak lett a feje, az osztrák birtokok tekintetében pedig lemondott öccsének, Ferdinándnak javára, de fenntartva ennek ága megszakadása esetére az öröklés jogát”.²¹

A torói törvénykönyv (1505) átfogóan rendezte a magánjog egy részét; a család- és házasságjogot, az öröklésre vonatkozó szabályokat, illetve a hitbizomány alapításának, öröklésének rendjét, ez utóbbi talán összefüggésben állhatott azzal, hogy az iszlámnak új lendületet adott az oszmán hódítás, és hitbizomány szabályozásával az ország védelmi képességét kívánták megerősíteni. A félelmet igazolta a következő évtized(ek)ben fellángoló oszmán-spanyol vetélkedés kényszere a spanyol partok közelében. A törvénykönyv a hitbizomány alapítását királyi engedélyhez kötötte azzal, hogy a királyi engedély kiadásának

¹⁷ Parker 2019: 35.

¹⁸ Andrades Rivas 2006: 387.

¹⁹ Colmeiro 1882: Leyes de Toro.

²⁰ Liktör 2022: 24.

²¹ Csekey 1917: 108.

meg kell előznie magát az alapítást, kivéve, ha az engedély éppen a már megalapított hitbizományra vonatkozik.²² Kimondja, hogy az engedély ne veszítse érvényét a király halálával, hanem az továbbra is érvényben maradjon.²³ A törvény lehetővé teszi, hogy az alapító az alapítást követően – még ha ahhoz királyi engedély is járult – visszavonhassa az alapítást, kivéve, ha azt szerződésben vagy végrendeletben tette, és az arról szóló írást vagy a birtokot a jegyző előtt már át is adta, vagy valamely kegyes okból, például házasságkötés alkalmával tette, kivéve, ha a királyi engedély e visszavonásra vonatkozó záradékot tartalmazott.²⁴ A hitbizomány birtoka – tekintet nélkül arra, hogy az falu, erősség vagy bármely más dolog – a birtokos halálával minden birtokbaiktatás nélkül, *ipso facto* átszállt az örökösre.²⁵ Az öröklés az elsőszülöttség ordója szerint történt, ha a hitbizományi birtokosnak több gyermeke volt, akkor a legidősebb fiú, vagy ha az még az előd birtokos előtt elhunyt, akkor a tőle leszármazó örökösök – a képviseleti elv mentén – ugyancsak az elsőszülöttségi rendben kapják,²⁶ amely a *Partidas* szellemiségéhez igazodott.²⁷ A hitbizományi birtokot mindig csak egy személy kapja tehát, a többi várományos nem részesül benne.²⁸ Az alapítólevélben meghatározott várományosi kör nemléte (kihalta) esetén a hitbizományi vagyont a királyra szállott vissza.²⁹ A hitbizományi vagyomba eszközölt beruházással minden annak részévé vált, annak jogi sorsát osztotta, visszakövetelni nem volt lehetőség.³⁰ A hitbizományi birtokos tehát a vagyont élvezetében jutott, szedte annak gyümölcseit (hasznait), de a vagyont felett rendelkezési joggal nem bírt, azt el nem idegeníthette, el nem zálogosíthatta stb.³¹ Miközben a hitbizomány biztosította a család gazdasági hátterét, hiszen elidegeníthetetlen, megterhelhetetlen vagyontömeg volt, a jogintézmény szabályozása meglehetősen ellentétes folyamatokat generált. Részben elősegítette a királyi hatalom megerősítését, mivel az uralkodóhoz kellett fordulnia annak, aki hitbizományt akart alapítani – az arisztokrácia jelentős része ezt megtette –, másrészt koncentráta/biztosította az arisztokrácia katonai potenciálját a fenyegető oszmán/mór kihívással szemben. Ugyanakkor pedig olyan vagyoni koncentrációt eredményezett, amely a királyi hatalomra nézve fenyegetést is jelenthetett, ezért már 1534-ben korlátozták a hitbizományi vagyont értékének felső határát, ha az meghaladott egy bizonyos értéket, akkor meg kellett osztani a várományosok között.³² A hitbizomány

²² Colmeiro 1882: 42. cikkely.

²³ Colmeiro 1882: 43. cikkely

²⁴ Colmeiro 1882: 44. cikkely.

²⁵ Colmeiro 1882: 45. cikkely.

²⁶ Colmeiro 1882: 40. cikkely.

²⁷ Lopez Nevot 2005: 2760.

²⁸ Colmeiro 1882: 41. cikkely

²⁹ Martínez-Alcubilla 1885: Libro X, Título 17, Ley 10.

³⁰ Colmeiro 1882: 46. cikkely.

³¹ Lopez Nevot 2005: 2759.

³² Martínez-Alcubilla 1885: Libro X, Título 17, Ley 7.

virágkorát a Habsburg-időszakban (16–17. század) élte, a 18. században viszont már úgy vélték, hogy káros a gazdaságra és igazságtalan a jog előtt, ezért 1789-ben eltiltották újak alapítását, majd 1820-ban magát az intézményt is eltörölték.³³

A 16. század elején spanyol földről Közép-Európába „elszármazó” Habsburgok e szemléletet hozták magukkal a közjog terén a trónbetöltés rendjét illetően, „az is bizonyos, hogy Ferdinánd előtt az egységes hitbizományi gondolat lebegett, amellyel birtokait és országait tekintet nélkül azok eddigi alkotmányára, majorátussá akarta alakítani”,³⁴ de az arisztokrácia egy része is a magáévá tette a családi hitbizományok ötletét, amit át is hoztak Ausztriába, ahonnan osztrák közvetítéssel került a magyar jogba.

A SZENT KORONA ESZMEISÉGE ÉS A KIRÁLYI HATALOM MAGYARORSZÁGON

A magyar jogfelfogás alapvetően eltért a nyugati szemlélettől. Magyarországon soha nem volt feudalizmus, ha azon hűbériséget értünk, nálunk a Szent Korona-tan egy sajátos, egyedülálló eszmeiséget jelentett, amely a köz- és magánjogrendszerünket is meghatározta. A magyar jogfelfogás a közösségi elv mentén állott, a történeti hagyomány szerint a Vérszerződés (884) kikötötte, „hogy ami jószágot csak fáradalmaik árán szerezhetnek, mindegyiküknek része legyen abban”, illetve „hogy azok a fejedelmi személyek, akik a tulajdon szabad akaratukból választották Álmost urukká, sem ők maguk, sem fiaik soha, semmi esetre ki ne essenek a vezér tanácsából és az ország tisztségeiből”.³⁵ Ebből fakadóan a magyar király soha nem volt szuverén, mivel az állami főhatalom a Szent Koronában, és a nem a király személyében testesült meg, a király nem önjogán gyakorolta az állami főhatalmat, hanem a Szent Koronával való koronázás közjogi aktusa által:

„De minekutána a katolikus hitre tértek és maguknak önként királyt választottak, úgy a törvényhozásnak, mint bármely birtokadományozásnak és minden bíraskodásnak hatalmát és jogát az uralkodással és kormányzással együttesen ez ország szent koronájának, melylyel Magyarország mindenik királyát megkoronázni szokták, joghatóságára és következképen a mi törvényesen rendelt fejedelmünkre és királyunkra ruházták át.”³⁶

³³ Lopez Nevot 2005: 2758.

³⁴ Csekey 1917: 92.

³⁵ Juhász 1932: 5.

³⁶ Hármaskönyv [a továbbiakban: CJH. 1897.] II. 3. 2. §.

Következésképpen az uralkodó nem saját jogán, és ennek következtében nem is önmaga gyakorolta az állami főhatalmat, láthatjuk ezt úgy a törvényhozó (királyi tanács, diéta), mint a bírói (önkormányzati bíróságok) vagy a kormányzati (vármegyék) főhatalom esetében is. Ezek a sajátos hatalomátruházási elmélet értelmében megoszlottak a király a rendek között. A magyar király jogállását – kezdetektől fogva – választás által nyerte, szemben a nyugati (esetünkben, ami releváns: az osztrák vagy a spanyol) örökléssel. A *primogenitúra* és a *seniorátus* elve az Árpádok idejében ugyan összeütközést váltott ki, de az – politikai jelentősége mellett – jogi értelemben az uralkodócsaládon belüli viszonyokban bírt jelentőséggel, közjogi vetülete annak nem volt,³⁷ Werbőczy ezt világosan leszögezi: „a fejedelmet is csak nemesek választják”.³⁸ Az ősi szokásjog szerint tehát a nemzet választotta a királyt, akinek fiági leszármazói közül ugyancsak maguk választották a következő uralkodót, ezt nevezi a jogtörténetírás választással vegyes öröklésnek, ahol „a jog az összességet illette meg, az egyes családtagoknak pedig csak igényük volt arra. Csak a nép választása alakította át az igényt egyedi joggá, változtatta át az egyén részére a *jus ad rem*-et *jus in re*-vé”.³⁹ A nemzet (rendek) választójoga annyiban volt tehát korlátozva, hogy a dinasztian belül választhattak szabadon, ha kihalt a fiág, akkor a választásukat jogi értelemben semmi nem korlátozta, nyilván csak a politikai realitás. Igaz, a Habsburgok még Mohácsot megelőzően kötöttek trónöröklési (magánjogi) szerződéseket Luxemburgi Zsigmonddal⁴⁰ (1402) majd Hunyadi Mátyással⁴¹ (1463) és Jagelló II. Ulászlóval⁴² (1491). Érdekes, hogy ezek a kontraktusok még szabad választást engedtek volna a dinasztian belül a magyar rendeknek, és azt sem várták volna el, hogy ugyanazt a személyt válasszák meg, mint aki az osztrák örökös tartományok felett uralkodik. Mivel azonban ezeket a magyar országgyűlések soha nem cikkelyezték be, azok közjogi erővel továbbra sem bírtak, következésképpen a magyar trónbetöltés korábbi, szokásjogi rendjét sem befolyásolták.⁴³ Ha ezek a magyar közjog szerint érvényesek lettek volna, akkor a Habsburg-ház „spanyol” ága (amelynek tagjai fiágon III. Frigyes és I. Miksa egyenesági leszármazói voltak) eleve öröklési jogigénnyel bírt volna. Mohácsot követően Habsburg I. Ferdinánd (1526–1564) választással nyerte el a magyar trónt, és bár a Habsburgok a korábbi öröklési szerződésekre hivatkozva – akkor is, és később is – hangoztatták a korábbi szerződéseken alapuló dinasztikus örökösödési jogigényüket, 1547-ben az országgyűlésen csupán a régi szokásjogot iktatták törvénybe. „Az ország rendei és karai magukat nemcsak Ő felsége, hanem örökösei uralmának és hatalmának is örök

³⁷ Csekey 1917: 45.

³⁸ CJH. 1897: I. 3. 7. §.

³⁹ Csekey 1917: 3.

⁴⁰ *Codex diplomaticus Hungariae ecclesiasticus ac civilis*. X/4. Buda, 1841. 130–132.

⁴¹ Marczali 1902: 324–328.

⁴² Marczali 1902: 328–336.

⁴³ CJH. 1899: 1498. évi 45. tc.

időkre alávetették.⁴⁴ Az örökösök (*haeredes*) alatt a Tripartitumban egyértelműen megfogalmazott szöveg szerint csak a törvényes fiakat kell érteni, a női ágra a jogosultság nem terjedt ki.⁴⁵ Alapvetően eltért tehát a spanyol és a magyar állam- és jogfelfogás, a királyi hatalom és a trónbetöltés rendje. A témánk szempontjából ennek ott van jelentősége, hogy a spanyol földről Ausztriába (1521) és Magyarországra (1526) „elszármazott” Habsburgok (I. Ferdinánd spanyol földön született, és 15 éves koráig ott is nevelkedett) jogfelfogását ez a spanyol szemlélet határozta meg, ami persze összeütközést provokált a magyar rendek és az udvar között. A Váradi egyezségben (1538) ugyanez a szemlélet tükröződik vissza, ahol is Ferdinánd fiága kihalása esetére bátyja, Károly és fiága örökösödési jogát is belefoglalták.⁴⁶ Azt, hogy I. Ferdinánd király azon döntésében, hogy az osztrák joggal szemben,⁴⁷ a német jognak megfelelően osztrák örökös tartományait felosztotta a fia között⁴⁸ (1543), mennyire volt hatással a német jogszemlélet vagy a saját személyes sorsa (annak idején minden örökséget bátyja, Károly kapott), nem igazán tudja visszafejteni már a történetírás. A Habsburgok alapvető érdeke volt, hogy az osztrák főhercegség, a magyar, valamint a cseh (és a császári) korona egy kézben legyen, I. Ferdinándnak e „törekvése világlik ki 1543. évi végrendeletéből és 1547. évi pótvégrendeletéből, amelyekben országait, köztük Magyar- és Csehországot is, az elsőszülöttségi jog alapján fiörököseire, azok kihalása után pedig ugyancsak a primogenitura alapján a leányokra hagyja. E rendelkezések azonban, mint tisztán házi jellegűek, a magyar államra ki nem terjedhettek”.⁴⁹ A Habsburgok a 16–17. század során végig azt akarták elérni Magyarországon, hogy a rendek mondjanak le választójogukról, és fogadják el az elsőszülöttségi elvet, erre azonban a magyarok nem voltak hajlandók egészen Buda (1686) – és az ország – oszmán megszállás alól történő felszabadításáig. Az 1687/88. évi pozsonyi diétán elfogadott törvény világosan fogalmaz:

„E Magyarországnak s kapcsolt részeinek összes karai és rendei kinyilatkoztatják, hogy mostantól jövőre s örök időkre senkit mást, mint fennczimzett Ő császári s királyi felségének saját ágyékából származott fiörökösei közül az első szülöttet (ugyanazt határozván az 1547-ik évi 5-ik s más e felől alkotott törvénycikkek) fogják törvényes királyuknak s uruknak ismerni.”⁵⁰

⁴⁴ CJH. 1899: 1547. évi 5. tc. 5. §.

⁴⁵ CJH. 1897: I. 17. 1. §.

⁴⁶ Marczali 1902: 397.

⁴⁷ Privilegium Maius [10] <https://www.archivinformationssystem.at/detail.aspx?id=29082>

⁴⁸ Ökröss 1866: 13.

⁴⁹ Csekey 1917: 96.

⁵⁰ CJH. 1900: 1687. évi 2. tc.

A Habsburg-ház spanyol ága nem tarthatott (volna) igényt a magyar trónra – bár ők ezt megtették –, végül Esterházy Pál nádor (1681–1713) vezényletével⁵¹ a spanyol Habsburgok öröklési jogát is becikkelyezték a magyar rendek:

„Ha pedig (a mit a Jó isten századokra kegyelmesen elhárítani méltóztassék) Ő császári s királyi felsége fiágának magvaszakadása bekövetkeznék, akkor az ilyen átszállandó s felveendő uralkodásban való utódlás (szintén megelőző s a fennkijelölt módon előre bocsátandó királyi biztosítás, s az említett hitlevélben foglalt cikkek elfogadása és az ezekre teendő eskü után) háruljon és menjen át Spanyolország királyának, második Károly urnak hasonlóképen fiágu magvára, s így csak abban az esetben (melyet Isten kegyelmes jósága távol tartson), ha ugy a fentisztelt Ő császári és királyi szent felségének, mint Spanyolország említett felséges királyának fimagva kihalna, nyerjen helyet a mondott karok és rendek ősi és régi helybenhagyott szokása, s előjoga a királyok választására s koronázására nézve.”⁵²

Az 1687/88. évi pozsonyi diétán a rendek elfogadták tehát az elsőszülöttséget és a választás nélküli örökösödés rendjét, de Magyarország továbbra sem lett örökös királyság, csupán a Habsburgok lettek Magyarország örökös királyai. Mit jelent ez? Egyrészt a trónöröklés rendjét immáron a törvény rögzítette, attól végrendeletileg, önkényesen/egyoldalúan eltérni nem lehetett, másrészt az uralkodó továbbra sem rendelkezhetett családi örökségként/családi patrimoniumként az országgal, mint ahogyan azt az osztrák örökös tartományokkal vagy a spanyol korona országaival a Habsburgok szabadon és sokszor megtették. A trónöröklés és a trónöröklési rend elfogadása ellenére továbbra sem önjogukon uralkodhattak Magyarországon, hiszen a törvény világosan kimondta, hogy:

„mindenkor és annyiszor, valahányszor ily felavatás újból bekövetkezik, a fentebb kijelentett hitlevélben foglalt cikkelyek előrebocsátandó elfogadása, vagy királyi biztosítása s e felől oly alakban, mint elődei teljesítették, leteendő eskü után, országgyűlésileg, e Magyarországon belül, meg fogják koronázni.”⁵³

Igaz, hogy a 3. tc. hatálya II. Károly spanyol király halálával (†1700) megdőlt, a Habsburgok a spanyol örökség megszerzése érdekében kötöttek egy félig nyilvános, félig titkos családi egyezséget (*Pactum Mutuae Successionis*, 1703), ami a spanyol joggal (félig!) összhangban (kisegítő jelleggel!) lehetővé tette a nőági öröklést.⁵⁴ Ezt a megállapodást

⁵¹ Baranyai 1933: 86.

⁵² CJH. 1900: 1687. évi 3. tc.

⁵³ CJH. 1900: 1687. évi 2. tc.

⁵⁴ Csekey 1917: 163–173.

a spanyol örökösödési háború vége felé VI. Károly császár (1711–1740) nyilvánosságra hozta, és azt az osztrák örökös tartományokban egy rendelet formájában kihirdette⁵⁵ (*Pragmatica Sanctio*, 1713), Magyarországon azonban az 1687-es törvény miatt nem tudták (volna) érvényesíteni. A Rákóczi-szabadságharc utáni országgyűlésen (1712–1715) a dinasztia és a rendek kibékültek, és sikerült helyreállítani az alkotmányos rendet, de az udvar ekkor még nem tudta keresztülvinni a nőági öröklés lehetőségét – érdekes, hogy a horvát rendek arra már hajlottak volna⁵⁶ –, és megerősítették a fiági öröklést biztosító korábbi törvényt.⁵⁷ A nőági öröklést végül az 1722–1723. évi pozsonyi diéta becikkelyezte, azonban az osztrák jogszabályt nem egészében vette át, hanem csak a 3 ágra (Károly, József és Lipót leányágára) szorította a nőági öröklés lehetőségét, jelentősen szűkítve így a jogosulti kört az osztrák rendelethez képest, amely egészen I. Ferdinándig visszavitte azt.

„Ő legszentségesebb császári és királyi felsége férfiágának magvaszakadtával (mely magvaszakadást Isten legkegyelmesebben távol tartani méltóztassék) az öröklési jogon való utódlást e Magyarországon és koronájában, s az Isten segedelmével már visszaszerzett és visszaszerzendő ehhez tartozó részekben, országokban és tartományokban, felséges osztrák házában nőágára is és pedig első helyen a fentisztelt most uralkodó legszentségesebb császári és királyi felségnek. Azután, ennek magvaszakadtával, a néhai boldogult Józsefnek, S ezeknek is magvaszakadtán, a néhai dicső Lipótnak, császároknak s Magyarország királyainak ágyékából leszármazókra, és ezeknek törvényes, római katolikus, mind két nemü ausztriai főherczeg utódaira.”⁵⁸

A hitbizományi szemlélet az 1723. évi törvénykönyvben már világosan megjelenik azzal az elvvel, hogy a Habsburgok jogara alatt álló, „*feloszthatatlanul és elválaszthatatlanul együttbirtoklandó*” országokat csak egyvalaki bírhatja, éppen úgy, mint ahogy a „spanyol monarchia” esetében is kimondták az uralkodók végrendeletei a 16–17. században.

„Az osztrák trónöröklési rend a hűbérjogon alapúlt, mely szerint a női hűbérben, mint a milyenek az osztrák örökös tartományok is voltak, a leányági öröklés csak *subsidiarius* volt, s arra egész 1740-ig a sor nem került. Elsőszülöttségi majoratussá az osztrák tartományok feletti uralmat II. Ferdinánd 1621. évi végrendelete tette, a József és Károly fi- és nőági leszármazóinak az utódlásban való egymásutánját az 1703. évi *pactum*

⁵⁵ Csekey 1917: 173–193.

⁵⁶ Vigyázó 1894: 17.

⁵⁷ CJH. 1900: 1715. évi 3. tc.

⁵⁸ CJH. 1900: 1723. évi 2. tc.

mutuas successionis állapította meg, és ezt világosabban Károlynak 1713. évi ápr. 19-iki nyilatkozata (osztrák *pragm. sanctio*) határozta meg.”⁵⁹

Az 1723. évi dekrétum az első törvényi megfogalmazása annak, hogy a Magyar Királyság és az osztrák örökös tartományok egy azonos személy uralma alatt kell, hogy álljanak, korábban ez csak gyakorlat volt, arra jogilag semmi kötelezettség fenn nem állt. Igaz, e spanyol szemlélet már II. Ferdinánd 1621-ben kelt végrendeletében és 1635-ös fiókvégrendeletében megjelenik,⁶⁰ de annak kötelező ereje Magyarország vonatkozásában nem volt.

„II. Ferdinánd 1621. május 10-i végrendeletében találkozunk először a majorátus kitételével, mint az osztrák birtokok egységét jelölő fogalommal. Majd 1635. augusztus 8-án kelt pótvégrendeletének a rendelkezései is elárulják, hogy amikor az ausztriai ház német ágának birtokait a régi germán feldarabolási elvvel szemben kifejezetten egy egységes majorátusban egyesítette, teljesen a spanyol közjog alapján állott.”⁶¹

A különböző európai hatalmak (pl a franciák) esetében jól megfigyelhető, hogy az országok egyes, különálló tartományainak, azok különböző jogrendjének letörése/egységesítése az ország területi egységének megteremtése/helyreállítása az abszolutista törekvések eredménye, amelyek jórészt a katonai-pénzügyi megfontolásokra vezethetők vissza. A Habsburgok esetében az országok egységének megteremtésére való törekvés jóval az abszolutizmus előtti évszázadokba nyúlik vissza, és annak a gyökere a spanyol hitbizományi jog. Az osztrák örökös tartományok a középkorban a Habsburg-ház különböző ágainak (alberti-ág, lipóti-ág) a kezén volt, I. Rudolf római királynak a német joggal összhangban tett adományának (1282) megfelelően. A német jog a fiúk fejenként egyenlő arányú öröklését mondta ki, ennek megfelelően a Habsburgok a fiúk között fel is osztották az örökséget. Ez persze azt jelentette, hogy a tartományok kormányzása – és így a hatalom is – szétforgácsolódott. Luxemburgi IV. Károly római császár (1355–1378) trónra lépése után kiadta a német aranybullát (1356), amelyben szabályozta a választófejedelmek (akik jogosultak a császárt megválasztani) államaiban a trónöröklési rendet – méghozzá a spanyol hitbizományi joghoz

⁵⁹ Ferdinandy–Schiller 1903: 196.

⁶⁰ Turba 1913: 6. „Das von Nuhn hinfüran, zu Ewigen Zeitten, alle unsere Erbkünigreich, Erzherzogthumber, Fürstenthumber, lande, und leüthe, sambt aller Ein- und Zugehörung, keines wegs, noch auf Einige weis, Es seye durch verrer Testament, Vermächt, Heüraths oder Einige andere benannte, noch unbenannte conträct zerthailt, oder zertrennt, sondern allezeit Inns gesambt auf denn Eltisten descendenten nach art und aufweisung des Juris Primogeniturae und Maioratus fallen und verstatmet werden solle.”

⁶¹ Csekey 1917: 109.

hasonlatosan – az elsőszülöttség és a feloszthatatlanság elve mentén.⁶² Igaz, hogy az osztrák örökös tartományok nem voltak és nem is lettek választófejedelemségek, mégis Habsburg IV. Rudolf osztrák herceg (1358–1365) ennek mintájára szakítani akart az osztrák tartományok széttöredezettségével és egyetlen uralkodó jogára alatt kívánta egyesíteni azokat. Annak érdekében, hogy ezt elérje számos „ösi” kiváltságlevelet (*Privilegium Maius*, 1358) íratott, amelyben szabályozta az öröklési rendet az elsőszülöttség és a feloszthatatlanság elve mentén.

„Azok a tartományok mindenkor a legidősebb fiúra szálljanak örökségképpen a jog szerint. Az osztrák hercegség pedig soha fel ne osztassék. Ha azonban, amit Isten ne engedjen, az osztrák herceg fiúutódok nélkül találna meghalni, hercegsége a legidősebb leányára szálljék”.

Azaz IV. Rudolf három alapelvet rögzít az „ösi” kiváltságlevélben; (1) az elsőszülöttség (*primogenitura*) rendjét, (2) az osztrák hercegségek feloszthatatlanságát, és (3) a kiegészítő jellegű nőági öröklést arra az esetre, ha a fiág kihalna. A rudolfi elképzelés az örökös tartományok egy kézben való egyesüléséről csak akként valósulhatott meg, hogy az oldalágak kihalnak, amire több, mint egy évszázadot kellett várni, és az utolsó oldalági rokon, Habsburg Zsigmond főherceg (†1496) lemondásával (1490) teljesedett be, csak III. Frigyes császár uralkodásának utolsó éveiben. Az ibériai félszigeten a középkorban hasonló törekvéseket látunk a különböző királyságok dinasztikus vagy személyes unióban való egyesítésére, amelybe a Habsburgok a 16. század elején „beleülnek”. Ahogyan már fentebb is említettem, az ibériai királyságok a 16–17. század során a Habsburgok uralma alatt végig megtarthatták saját alkotmányos berendezkedésüket, nyelvüket (portugálok, katalánok stb.), a franciához hasonló abszolutista, egységesítő folyamatot csak a Bourbonok hozták be a 18. században.

Miközben a Habsburgok részéről a 14–15. században látunk egy világos törekvést az osztrák örökös tartományok egyesítésére, a magyar uralkodókkal kötött 15. századi öröklési szerződések még (1) szabad választást engedtek (volna) a rendeknek a főhercegek közül, azaz nem rögzítettek öröklési rendet, (2) nem várták (volna) el ugyanazon személy uralmát a magyar korona és az örökös tartományok felett. Ebből kiindulva világosan kimutatható, hogy a spanyol hitbizományi szemlélet – talán az örökös tartományok 16. században bekövetkező újabb széttagoltsága okán – csak a 17. század elejére vált általánosan uralkodóvá Bécsben, amely az elsőszülöttség, az együttbirtoklás és a nőági öröklés behozatalával csak a 18. század elején került be a magyar jogba. A nőági öröklés elfogadására Magyarországon nem lett volna szükség, a Habsburgok enélkül is megtarthatták

⁶²Lásd az 1356. évi émet aranybulla 7. cikkelyét.

volna a magyar trónt, a fiág kihalása után a szabad királyválasztás visszaháramlása után a rendek szabadon megválaszthatták volna Mária Teréziát...

AZ ŐSISÉG, VALAMINT AZ EGY ÉS UGYANAZON NEMESI SZABADSÁG ESZMÉJE

Az ősiség ugyancsak a közösségi elv megnyilvánulása, amely az egész nemesi társadalmat meghatározta, ez élesen ellentétben állt a nyugati feudális jogfelfogással, ahol a nemesi társadalom (jogilag) teljességgel szétszakadt (nemes, báró, gróf, örgróf, herceg stb.) a hűbériség következtében. Tudjuk, hogy a 9. században a Kárpát-medencében a magyarság törzsi-nemzetségi szerveződés keretében telepedett le, az általuk elfoglalt területek (szállásbirtok) a nemzetségek közös tulajdonába kerültek.

„Meg lévén az Ország, mostani helyén alapítva, az ekép egy részben a foglalók közt felosztott földhöz járultak, a koronának fentartott részből osztott adományai az Árpád véreből származó királyoknak. A nemzetségek elkülönözve állottak.”⁶³

A nemzetségi területeket a családok között osztották fel, akik csak birtokolták a területet, de rendelkezési joguk nem volt felette, ami megakadályozta azt, hogy a vagyont kikerüljön a nemzetség tulajdonából. Werbőczy magyarázatában a keresztény államalapítással a király joga lett a birtokadományozás, de a föld főtulajdonjoga a Szent Koronát illette.⁶⁴ Szent István (1000–1038) dekrétuma a királyi adománybirtok (*donorum regis*) tekintetében a tulajdonjogot (*dominium directum*) a királynak tartotta fenn, a birtok és a használat joga (*dominium utile*) azonban átszállt a megadományozott lemenőire is.⁶⁵ Idővel az adományosok oldalrokonsága (az adományos nemzetsége) azonban a királyi adománybirtokra is igényt tartott, és gyakorlatba jött, hogy az adományos lemenői hiányában is a nemzetségen belül tartották a királyi adománybirtokot. Ennek kívánt gátat szabni Könyves Kálmán (1095–1116) dekrétuma, amely az adománybirtok öröklését az adományos lemenői hiányában az adományos testvérének és az ő lemenőinek körére szorította, és abból kizárta a nemzetség többi tagjait (ági öröklés).⁶⁶ A küzdelem azonban tovább folyt, végül a nemzetségek elérték, hogy a királyi adománybirtok tekintetében – lemenő örökös hiányában – szabad (vég)rendelkezési jogot kapjanak az adományosok, és csak

⁶³ Gosztonyi 1847: 1.

⁶⁴ Timon 1920: 11.

⁶⁵ CJH. 1899: Szent István II. k. 35. fejezet.

⁶⁶ CJH. 1899: Könyves Kálmán I. k. 20. fejezet.

akkor száll vissza a királyra, ha nemzetségben sincs senki, aki jogosult volna az öröklésre (Aranybulla).⁶⁷ Így alakult ki az ősiség eszméje, amely alatt a jogtörténettudomány szerint olyan kötött dolgot kell érteni, amely elidegeníthetetlen, megterhelhetetlen és jogelődről jogutódra legalább egyszer törvényes öröklés vagy osztály útján *átszállt*. A II. András (1205–1235) által kiadott Aranybulla lehetővé tette tehát bizonyos feltételek mellett az ősi vagyonról történő szabad (vég)rendelkezést, ami királyi engedéllyel már korábban is ismert volt.⁶⁸ A szöveg ugyan explicite nem nevesíti, hogy az ősi vagyonról beszél, de a szerzett vagyon esetén a rendelkezési jog eleve fennállott, csak az ősi vagyon esetében volt erősen korlátos e jogosítvány – a 13. században talán ennek hatására országszerte megindult az a folyamat, amely az addig közösen bírt nemzetségi vagyon felosztására irányult. A Heves és Borsod vármegyék határán elterülő béli nemzetségi birtokok felosztása is a 13. század második felében kezdődik el.⁶⁹ Érdekes párhuzam, hogy IV. Béla (1235–1270) dekrétuma (1267) az ősi birtok tekintetében még a nemzetség érdekeit védte, csak a szerzett birtok esetében engedte a szabad rendelkezési jogot,⁷⁰ az itáliai születésű és neveltetésű III. András (1290–1301) dekrétuma (1291) már kísérletet tett arra, hogy elmossa az ősi és a szerzett vagyon között a jogi különbséget azzal, hogy az ősi vagyon esetében is szabad rendelkezést biztosított.⁷¹ A 13–14. század fordulójára óriási bankházak és kereskedőtársaságok alakultak Itália északi területén, befolyásuk Európa-szerte érvényesült, számos európai királyi udvar (angol, francia, nápolyi stb.) az adósaik között volt. A 14. század közepén a különböző itáliai bankházak és kereskedőtársaságok összeomlása az 1340-es években gazdasági és társadalmi válságot okozott Nyugat-Európa-szerte. A gazdasági összeomlás hatására bekövetkező pusztító pestisjárvány (1348) után – az Itáliát éppen akkor (a nápolyi hadjáratok [1347/48, 1350] során) megjárt – Anjou Lajos királyunk (1342–1382) az országgyűlésen (1351) már kifejezetten az ősi vagyon feletti szabad rendelkezési jog kihagyásával erősítette meg II. András bulláját.⁷² A dekrétum a hitelezés nyugati formáját jelentősen szűkítette Magyarországon, védve így az államot és a társadalmat. Az, hogy az ősiség törvénybe foglalása összefüggésben áll a korabeli európai gazdasági helyzettel, világosan bizonyítja, hogy olyan, a korban értelme(zhete)tlen rendelkezéseket erősít meg, mint a Béla király idejében forgalomban volt dénárhoz való visszatérés vagy a király és a fia közötti konfliktusban oldalt választó

⁶⁷ CJH. 1899: 1222. évi 4. cikkely.

⁶⁸ Holub 1926: 233.

⁶⁹ Reiszig 1909: 57. „Mikófalva a Bél nemzetség ősi birtoka. E nemzetség a XIII. század második felébe szétosztván az ősi nemzetségi javakat, azt a részt, a hol a mai Mikófalva terül el, 1282-ben Rátót és II. Mikó nyerik. A helység II. Mikótól (1282–1327) vette nevét, a ki azt betelepítette s határait 1295-ben az ugyane nemzetségből származott Gergely fiaiól megvett birtokokkal gyarapította.”

⁷⁰ CJH. 1899: 1267. évi 6. 9. tc.

⁷¹ CJH. 1899: 1291. évi 26. tc.

⁷² CJH. 1899: 1351. évi dekrétum előbeszéd 11. §.

bárok sértetlensége. A Lajos-féle törvénykönyv explicite utal is a nápolyi hadjáratokra,⁷³ a hadszervezet alapvetően a földbirtokhoz kapcsolódott, annak biztosítása, védelme elemi érdeke volt a királynak is, és számos, úgy a nemesség, mint a jobbágság anyagi helyzetét segítő, illetve jogi státusát rögzítő szabályt hoztak meg. „Világos ezekből, hogy az Ország fentartásán kívül fő cél az vala, hogy a családok fenmaradjanak.”⁷⁴ A Lajos által megerősített ősiség egészen az 1848-as polgári átalakulásig megmaradt,⁷⁵ ugyanakkor a Habsburgok által, különösen a felszabadító háborút követően a 17–18. század fordulóján tett új adományok következtében a birtokok egy részét az ősiségtől eltérő, a királyi adománylevélben meghatározott öröklési rendben örökítették.

Az ősiségi törvény szellemiségében teljességgel igazodott az egy és ugyanazon nemesség (*una et eadem libertate*) eszméjéhez is. Már az Aranybulla ellehetetlenítette a közjogi méltóságok elmagánosítását, „egész megyét vagy akárminemű méltóságot örök jószágul vagy birtokul nem adunk”,⁷⁶ amivel „gyökerében támadja meg a feudalismust. A földbirtoknak és a vele összenőtt hivatalnak az örökjoggal kapcsolatos elsajátítása útján lettek Németországban és Franciaországban a nagy családok tagjai független fejedelmekké, az állam rovására közhatalommá”.⁷⁷ A főhatalom privatizációjának eltiltása mellett a nemesség egységét is megtartja, később Anjou Lajos 1351-es törvénykönyve világosan rögzítette is azt: „az országunk határai közt lakó valódi nemesek még az országunk határai közt fekvő hercegi tartományokban levők is, megannyian ugyanazon egy szabadsággal éljenek”.⁷⁸ Werbőczy a nemesség sarkalatos jogait az Aranybullára és az 1351-es törvénykönyv jogilag egységes nemesség eszméjére vezette vissza.

„Magyarországnak minden főpap, egyházfő és báró urai és többi mágnásai, nemesi és előkelői nemességükre és világi javaikra nézve, a szabadság, kivételesség és adómentesség egy és ugyanazon előjogát élvezik; nincs is valamely úrnak nagyobb és valamely nemesnek kisebb szabadsága, a közjő előmozdításában és a haza védelmezésében előbb állanak a többi nemeseknél és méltóságuk s hivataluknál fogva méltán azok fölé emelkednek.”⁷⁹

⁷³ CJH. 1899: 1351. évi dekrétum előbeszéd 9. §.

⁷⁴ Gosztonyi 1847: 1.

⁷⁵ CJH. 1896: 1848. évi XV. tc.

⁷⁶ CJH. 1899: 1222. évi 16. tc.

⁷⁷ Andrassy 1901: 143.

⁷⁸ CJH. 1899: 1351. évi 11. tc.

⁷⁹ CJH. 1897: I. 2. 1–3. §.

„Az egy és ugyanazon hatalomnak való alávetettség, vagyis az *una eademque libertas, nobilitas* jelenti a korona illetőleg a király alá való közvetlen tartozást, tehát a hűbéri közvettség kizárását.”⁸⁰ Magyarországon sajátos familiaritás alakult ki, amely a nemesség jogi egységét nem bontotta meg, bár „már régen Mohács előtt jelentkeznek nálunk apáról-fiura átöröklődő családi jellegű czimek, eredeti alapon ugyan, de némileg – azaz czim voltukban – külföldi mintára s a külföld befolyása alatt”.⁸¹ A középkori egy és ugyanazon nemesség eszméje a Mohács utáni Habsburg-időszakban a nyugati feudális behatás felerősödése következtében aztán valóban sérelmet szenvedett, aminek többek között következménye volt, hogy a Magyarországon korábban jogilag egységes országgyűlés is kettévált, alsó- és felsőtáblára.⁸² Ezzel együtt igaz, hogy „a magyar társadalom és alkotmány fejlődésének főága a rendiség volt, a hűbériség pedig csak mellékágaként jelenik meg”.⁸³

Az ősiség tekintetében a Tripartitum (1514) fogta össze részletesen a vonatkozó törvényi és szokásjogot, Werbőczy felfogásában már minden birtokjog a királyi adományból (*ex donationibus serenissimorum dominorum regum Hungariae habent*) származott.⁸⁴ Werbőczy a Szent Korona-tan eszmeiségéből vezeti le a király birtokadományozási jogát⁸⁵ és azt, hogy a nemzetség kihalása esetén a birtok oda is száll vissza, hiszen minden birtok gyökere a Szent Korona (*radix omnium possessionum*).⁸⁶ A magyar jog alapvetően két jószágtypust különböztetett meg, az ősi és a szerzett (vásárolt, adományozott) vagyont. A vásárolt jószágok tekintetében szabad rendelkezési joga volt a tulajdonosnak,⁸⁷ az adománybirtok esetében a királyi adománylevél határozta meg az utódlást. Az ősi vagyonban a jogelőd és a jogutód nem, mint örökös és örökös állnak egymással szemben, hanem mint közös birtokosok, akik legfeljebb a használat tekintetében osztják fel azt, de a család, a nemzetség tulajdonában marad. „A magyar nemzethél az egyéniség elve sohasem emelkedett az államiság elve fölé, hogy közéletében a magánjogi irány, a magánfüggőségi viszony sohasem győzött a közjogi irány fölött.”⁸⁸ Az ősi vagyonból – a közösségi, nemzeti elvnek megfelelően – minden törvényes fiúgyermek egyenlően részesedett,⁸⁹ a leányok csak az ún. leánynegyedek kapták meg.⁹⁰ Az ősi vagyont a birtokosok – az arra jogosan

⁸⁰ Illés 1910: 163.

⁸¹ Schiller 1900: 189.

⁸² CJH. 1900: 1608. évi (k. u.) 1. tc.

⁸³ Bónis 2003: 308.

⁸⁴ CJH. 1897: I. 13.

⁸⁵ CJH. 1897: I. 3. 6. §.

⁸⁶ CJH. 1897: I. 10.

⁸⁷ CJH. 1897: I. 57.

⁸⁸ Timon 1920: 7.

⁸⁹ CJH. 1897: I. 40. 2. §.

⁹⁰ CJH. 1897: I. 88.

igényt tartó kör – hozzájárulása nélkül⁹¹ nem lehetett elidegeníteni vagy megterhelni,⁹² ha az meg is történt, akkor is visszaváltható volt akár az atyafiak részéről is.⁹³ Ez jelentette a hitelezés gátját és egyben védte a birtokos családot.

A hitbizomány a magánjogban Ausztriában a 16. században már az arisztokrácia körében megjelent a Madrid és Bécs közötti szoros összeköttetés következtében; kiváló példa erre Hans von Khevenhüller madridi császári követ (1576–1606), aki ausztriai családi birtokait spanyol mintára hitbizománnyá alakítja át császári engedéllyel.⁹⁴ Az intézmény a 17. században a magyar arisztokrácia körében is megjelenik osztrák közvetítéssel, elsősorban a Thurzó, Esterházy, Pálffy, Illésházy, Nádasdy, Erdődy, Zichy családok körében.⁹⁵ Esterházy Pál nádor szorgalmazására az országgyűlés (1687) lehetővé tette a magyar szokásjog (ösiség) eszmeiségével szemben a hitbizomány alapítását szerzett javakra (!) a bárók körében,⁹⁶ majd később (1723) ezt a lehetőséget a nemesség számára is kiterjesztette a diéta.⁹⁷ Érdekesség, hogy amíg az ösiséget a polgári átalakulással eltörölték, addig a hitbizomány megmaradt, sőt a Horthy-korszakban megpróbálták a parasztság körében is meghonosítani,⁹⁸ a II. világháború után a kommunista hatalom azt eltörölte.

ZÁRÓ GONDOLATOK

A spanyol és a magyar jog összehasonlítása elsősorban annak fényében nyer értelmet és jelentőséget, hogy a 16. század elején mindkét ország közel egy időben – Kasztília (1516/1518), Magyarország (1526) – egy uralkodócsalád (Habsburg) uralma alá került, ami úgy az állami, mint a társadalmi életben is érezte a hatását Magyarországon, és ez megmutatkozott a köz- és magánjog fejlődésének tekintetében is, még akkor is, ha a magánjogra csak szűk körben hatott. A magyar trónbetöltés rendjének alapvető megváltozásában, a dinasztia örökös királyságának (1687), majd pedig a nőági öröklés lehetőségének (1723) elfogadásával párhuzamban a magánjog területén is megjelent a magyar jogban a spanyol hitbizomány. A hitbizománynak, mint dologi intézménynek a behozatala a magyar jogba (1687), majd pedig az alapítás lehetőségének a köznemesség előtti megnyitása (1723) látványosan igazolja a spanyol jogszemlélet megjelenését, ami a Habsburgok, illetve az osztrák és a magyar arisz-

⁹¹ CJH. 1897: I. 60.

⁹² CJH. 1897: I. 58.

⁹³ CJH. 1897: I. 83.

⁹⁴ Alvar Ezquerro 2015: 103.

⁹⁵ Peres 2014.

⁹⁶ CJH. 1900: 1687. évi 9. tc.

⁹⁷ CJH. 1900: 1723. évi 50. tc.

⁹⁸ CJH. 1936. évi XI. tc.

tokrácia madridi kapcsolatának tudható be. A hitbizomány magyarországi szabályozását az udvarhű és a spanyol Habsburgokkal is igen szoros (családias) viszonyt (Miklós és Pál nádorok is megkapták az aranygyapjas rendet a spanyol királytól) fenntartó Esterházyak szorgalmazták. A sors különlegessége, hogy több mint 300 év távolából a legfelsőbb bírói fórum előtt lévő ügy egyik „főszereplője” éppen az az Esterházy Pál nádor, aki a hitbizomány magyarországi legfőbb szorgalmazója.

FORRÁSOK

- CJH. 1896: *Corpus Juris Hungarici – Magyar Törvénytár (1836–1868)*. Márkus Dezső (szerk.) Franklin, Budapest.
- CJH. 1897: Werbőczy István: Hármaskönyv. *Corpus Juris Hungarici*. Márkus Dezső (szerk.) Franklin, Budapest.
- CJH. 1899: *Corpus Juris Hungarici – Magyar Törvénytár (1000–1526)*. Márkus Dezső (szerk.) Franklin, Budapest.
- CJH. 1899: *Corpus Juris Hungarici – Magyar Törvénytár (1526–1608)*. Márkus Dezső (szerk.) Franklin, Budapest.
- CJH. 1900: *Corpus Juris Hungarici (1608–1657)*. Márkus Dezső (szerk.) Franklin, Budapest.
- CJH. 1900: *Corpus Juris Hungarici (1657–1740)*. Márkus Dezső (szerk.) Franklin, Budapest.
- Colmeiro, Manuel 1882: *Cortes de los antiguos Reinos de León y de Castilla*. Tomo IV, Real Academia de la Historia, Madrid.
- Constitución española de 1978 <https://www.boe.es/buscar/act.php?id=BOE-A-1978-31229>
- De Portonariis, Andrae 1555: *Las Siete Partidas glosadas por el licenciado Gregorio Lopez*. Salamanca.
- Fernández Álvarez, Manuel 1982: *Testamento de los reyes Habsburgo (Carlos V, Felipe II, Felipe III, Felipe IV, Carlos II)*. Madrid.
- Juhász, Ladislaus 1932: Anonymus: *Gesta Hungarorum*. Királyi Magyar Egyetemi Nyomda, Budapest.
- Marczali, Henricus 1902: *Fontium Historiae Hungarorum*. Athenaeum, Budapest.
- Martínez-Alcubilla, Marcelo 1885: *Códigos Antiguos de España, Novísima Recopilación*, Libro X, J. López Camacho, Madrid.

HIVATKOZOTT IRODALOM

- Alvar Ezquerro, Alfredo 2015: *El embajador imperial Hans Khevenhüller (1538–1606) en España*. BOE, Madrid.
- Andrades Rivas, Eduardo 2006: Los Reyes Católicos y las instituciones jurídicas. *Actualidad Jurídica* (13.) 371–391.
- Andrássy Gyula 1901: *A magyar állam fönmaradásának és alkotmányos szabadságának okai*. Budapest.
- Ballabás Dániel 2010: Haynau magyarországi hitbizománya. *Acta Acad. Agriensis, Sectio Historiae* XXXVII. 115–121.
- Baranyai Béla 1933: Hogyan történt az 1687/88 évi 1-4. törvénycikk szerinti törvényszöveg becikkelyezése. *A Gróf Klebelsberg Kuno Magyar Történetkutató Intézet évkönyve*. (3.) 65–104.
- Bónis György 2003: *Hűbériség és rendiség a középkori magyar jogban*. Budapest.
- Csekey István 1917: *A magyar trónöröklési jog*. Budapest.
- Ferdinandy Gejza – Schiller Bódog 1903: A Pragmatika Sanctio és a házi törvények. Budapest, *Magyar Jogászegyleti Értekezések* XXVI, (5.) 193–258.
- Fernández Álvarez, Manuel 1985: Los Austrias mayores, ¿Monarquía autoritaria o absoluta? *Studia historica. Historia moderna* (3.) 7–10.
- Gosztonyi Miklós 1847: *Ősiség*. Pest.
- Holub József 1926: *Végrendeleti jogunk kialakulása*. Akadémiai Értekezések.
- Illés József 1910: *Bevezetés a magyar jog történetébe. A források története*. Budapest.
- Liktor Zoltán Attila 2022: Pactum Mutuae Successionis (1522) A Habsburg-ház szétválasztása egy „spanyol” és egy „osztrák” ágra? – Kísérlet egy félreértés/fogalom tisztázására a brüsszeli szerződés aláírásának 500. évfordulóján. *Jogtörténeti Szemle* 2022/2, 22–31. <https://doi.org/10.55051/JTSZ2022-2p22>
- Lopez Nevot, José Antonio 2005: *Una aproximación doctrinal al mayorazgo castellano: el «Tratado Legal sobre los Mudos» del licenciado Lasso (1550)*. Coimbra, 2757–2768.
- Marczali Henrik 1902: *A magyar történet kútfőinek kézikönyve*. Budapest.
- Menéndez Pidal, Faustino 2015: *La nobleza en España: ideas, estructuras, historia*. BOE, Madrid.
- Martí Tibor 2015: Az aranygyapjas lovag Esterházy Pál. In: Ács Pál – Buzási Enikő (szerk.): *Esterházy Pál, a műkedvelő mecénás: egy 17. századi arisztokrata-életpálya a politika és a művészet határvidékén*. Budapest, 49–66.
- Martí Tibor 2018: Esterházy Miklós nádor aranygyapjas rendi tagságával összefüggő levéltári források. *Lymbus – Magyarságtudományi Forrásközlemények*, 211–243.

- O’Callaghan, Joseph F. 2019: *Alfonso X, the Justinian of His Age: Law and Justice in Thirteenth-Century Castile*. Ithaca and London.
<https://doi.org/10.7591/9781501735905>
- Martí Tibor 2018: Los caballeros húngaros de la Orden del Toisón y su actividad militar contra el Imperio Otomano en el siglo XVII. In: Magdalena de Pazzis Pi Corrales – Jesús Cantera Montenegro (ed.): *Armamento y equipo para la guerra*. Madrid, Cátedra Extraordinaria de Historia Militar de la Universidad Complutense de Madrid, 443–469.
- Ökröss Bálint 1866: A sanctio pragmatica. *Jogtudományi Közlöny*, 11–13.
- Parker, Geoffrey 2019: *Carlos V – Una nueva vida del emperador*. Madrid.
- Peres Zsuzsanna 2014: *A magyar „hitbizományi” jog kezdetei*. Pécs.
- Reiszig Ede 1909: Heves vármegye községei. In: Borovszky Samu: *Heves vármegye*. Budapest.
- Püski Levente 2020: Vélemények és adatok: Hitbizományok a két világháború közötti Magyarországon. In: Püski Levente: *Kultúra, művelődés, agrárium. Tanulmányok ifj. Barta János 80. születésnapjára*. *Speculum Historiae Debreceniense* (29). Debreceni Egyetem Történelmi Intézete, Debrecen, 295–308.
- San Miguel Pérez, Enrique 1996: España y sus Coronas. Un concepto político en las últimas voluntades de los Austrias hispánicos. *Cuadernos de Historia del Derecho* (3.) 253–270.
- Schiller Bódog 1900: *Az örökös főrendiség eredete Magyarországon*. Budapest.
- Sempere y Guarinos, Juan 1805: *Historia de los vínculos y mayorazgos*. Imprenta de Sancha, Madrid.
- Teleki József 1852: *Hunyadiak kora Magyarországon* II. kötet. Pest.
- Timon Ákos 1920: *A Szent Korona elmélete és a koronázás*. Budapest.
- Turba, Gustav 1913: *Die Pragmatische Sanktion*. Wien.
- Vigyázó Ferenc 1894: *A Pragmatica Sanctio (közjogi értekezés)*. Budapest.

TWO „WORLDS” – ONE ROYAL FAMILY

by Attila Zoltán Liktör

Summary

The comparison of Spanish and Hungarian law is meaningful and significant primarily in the light of the fact that at the beginning of the 16th century both countries came under the rule of the same ruling family (the Habsburgs) at almost the same time – Castile (1516) and Hungary (1526) – which had an impact on both state and social life in Hungary, and this was also reflected in the development of public and private law. In parallel with the fundamental change in the order of succession to the Hungarian throne, the adoption of hereditary kingship (1687) and the possibility of female succession (1723), Spanish influence can also be detected in the field of private law. The introduction into Hungarian law of the feudal tenure as an institution in rem (1687) and the opening up of the possibility of foundation to the common nobility (1723) provide striking evidence of the emergence of the Spanish legal approach. The Esterházys, who had a close (family) relationship with the Spanish Habsburgs (the Spanish king had granted the Order of the Golden Fleece to the Palatines Miklós and Pál), were the ones who pushed for the introduction of the feudal tenure in Hungary. It is a curious coincidence that, more than 300 years on, one of the ,protagonists’ of the case before the Supreme Court is the very same Palatine Esterházy who is the main promoter introduction of feudal tenure in Hungary. In 2022, the Curia was forced to rule on a case – known in the press as the Esterházy treasures – in which the question of the tenure and its interpretation was at the heart of the trial.

Keywords: Kingdom of Spain, Kingdom of Hungary, private law, tenure, Habsburgs

LUTERÁN–TURI SAROLTA

VAGYON ÉS PRESZTÍZS KAPCSOLATA RIMASZÉCSI SZÉCHY TAMÁS KARRIERVIZSGÁLATÁNAK TÜKRÉBEN

BEVEZETÉS

A Széchy család politikai pályafutásának az eddigi arisztokrata kutatások során kevés figyelmet szentelt a történész szakma. A vizsgálatot nehezíti, hogy nem maradt fent olyan méretű és rendszerezett levéltárunk, mint más kortárs főúri családok – Batthyány, Esterházy – esetében. A jelentősebb családtagokról készült összefoglaló kutatómunka sem látott még napvilágot, kivéve a 17. század egyik leghíresebb nőalakját, Széchy Máriát érintő műveket.¹A 16. században még csupán jómódú középbirtokos család karrierépítési stratégiájának részletesebb analízise ugyanakkor kitűnő adalékokkal szolgálhat a korszak nemeseit érintő társadalmi mobilizációs lehetőségek vizsgálatához.

Jelen tanulmány a család 16. századi felemelkedésében kulcsfontosságú szerepet játszó Széchy (III.) Tamás esetében vizsgálja a megszerzett vagyoni tőkének és rokoni kapcsolatrendszerének társadalmi presztízisére gyakorolt hatását. Megpróbál választ adni többek között arra a kérdésre, vajon sikeresen használta-e ki a korszak adta társadalmi mobilizációs lehetőségeket, hogy családját a főrendek sorába emelje. Mi módon kamatoztatta a megszerzett politikai hatalmát vagyona gyarapítására, mindez hogyan alakította személyes kapcsolati tőkéjét? A vizsgált történeti korban az uralkodók által alkalmazott új elitteremtési módszer, vagyis a bárói cím adományozása során ugyanakkor több esetben figyelhető meg párhuzam az adománylevéllel rendelkező főurak, valamint Széchy Tamás karriervizsgálata és vagyongyarapítása esetében. Nem lehet figyelmen kívül hagyni így azt a kérdést sem, hogy hivatalos rangemelésről az ő esetében miért nem tudunk.

GÖMÖR VÁRMEGYÉTŐL A DUNÁNTÚLIG

A Széchy család a Balog nemzetség tagja, a magyar történelemben betöltött jelentősebb szerepe az Anjouk regnálása óta figyelhető meg. Eredeti birtokaik az ország észak-keleti részében Gömör, Borsod, Abaúj és Pest vármegyékben feküdtek. Borsodi birtokaiknak közvetlen

¹Acsády 1885; R. Várkonyi 1987.

szomszédságában feküdt Diósgyőr vára,² ami földrajzi elhelyezkedésének és adottságainak köszönhetően I. Lajos uralkodása idején kiemelt szereppel bírt. Ennek hátterében nagymértékben a lengyel külpolitikai orientáció keresendő. Az Anjou uralkodó külpolitikai terveinek megvalósításához szükségessé vált a várhoz tartozó uradalom és annak megerősítése. Ezt I. Lajos a környező Széchy-birtokok – Éleskő, Miskolc, a tapolcai apátság, valamint a hozzájuk tartozó települések – megszerzésével kívánta biztosítani. Az uralkodói nyomás hatására a család tulajdonában található uradalmakat felosztották, a família két ágra szakadása innentől datálható. Az I. Károly idején feltűnt és jelentős politikai karriert elért (I.) Dénes fiai kapták az ősi birtokrészt, Balog várát, Rimaszécset és a hozzá tartozó javakat. A család középkori történelmében kiemelkedő szerepet játszó (III.) Miklós, valamint testvére, Domonkos erdélyi püspök (I. Péter szandai várnagy és nógrádi főispán fiai) az éleskői vár és uradalom – így vele együtt Miskolc –, valamint a tapolcai kegyuraság birtokosai lettek. Ez utóbbi területeket cserélte el I. Lajos a testvérpárral a Nyugat-Dunántúlon, Vas vármegyében található Felsőlendva váráért a hozzá tartozó 73 faluval együtt, amelyet 1364-ben a Csepel-szigeten kelt királyi oklevéllel erősítettek meg.³ A birtokcserének köszönhetően Szécsi (III.) Miklós⁴ a Dunántúlon jelentős földterülettel gazdagodott, így őt tekinthetjük a felsőlendvai ág megalapítójának, míg a Gömör megyében maradt családtagok a rimaszécsi ág ősei lettek. A 14. században megszerzett dunántúli birtokok a későbbiekben is központi szerepet játszanak a család történetében, hiszen ez teremtette meg a lehetőséget, hogy a família mindkét ága – igaz, a történelem különböző korszakaiban – a Magyar Királyság vagyoni elitjének részesévé váljon.

A Széchyek Nyugat-Dunántúlon birtokos tagjainak a mohácsi csatát megelőző két évszázadból számos világi és egyházi méltóságot viselő alakja ismert. A Felső-Magyarországon birtokos rimaszécsiek közéleti szerepvállalásukat vizsgálva azonban korántsem tűnnek ilyen kiemelkedőnek. Gömör vármegye jómódú vagyonos köznemesek közé tartoztak. Javaikat az 1549. évi adóösszeírás szerint körülbelül 96,5 portában határozhatjuk meg,⁵ amelyek zömmel Gömör vármegyében feküdtek, kis részük Abaujban. Ez utóbbi az enyickei jószágot jelentette, amelyet 1500-ban adományozott II. Ulászló a családnak.⁶ Gömörben Balog vára volt a família központi székhelye, illetve a család felső-magyarországi ágának is nevet adó Rimaszécs. Házasságaik révén a rimaszécsi családtagok a Bebekekkel, Lórántffyakkal, Basókkal, Derencsényiekkel álltak szorosabb rokonságban. Ez utóbbi ág tagja volt az 1555-ben Széchy (I.) György és Rhédey Magdolna házasságából született Széchy (III.) Tamás.

² A diósgyőri vár 1325 körül egy ideig a Széchy család tulajdonába kerülhetett, viszont 1340-től már, mint királyi tulajdont említik az oklevelek. Lásd Wenzel 1872: 8–9.

³ Reiszig 1942: 36–37.

⁴ A középkor folyamán magas egyházi vagy világi tisztséget viselő családoknál – így a Széchyek Mohács előtt élt családtagjainak esetében is – a történészek a fonetikus helyesírás szerinti névváriánsokat használják.

⁵ Maksay 1990: 324.

⁶ Nagy 1863: 532–533.

Széchy Tamás apjának, Széchy Györgynek a 16. század derekának belpolitikai viszonyaiból fakadóan a török elleni védekezés során jutott fontosabb szerep. A várháborúk korában jelentős katonai szerepvállalásával tűnt ki, Fülek 1564-es ostrománál esett török fogságba, majd röviddel ezután Konstantinápolyban hunyt el.⁷

Családjának társadalmi helyzete és személyes ambíciói alapján a fiatal Széchy Tamásnak a katonai karrierlehetőség jelenthette a legkönnyebb utat, amellyel az arisztokrácia soraiba történő felemelkedést biztosíthatta magának és családjának. Gyermekek- és ifjúkorára vonatkozóan kevés adat áll a kutatók rendelkezésére. Az első ismert források alapján az 1570-es években a család ősi birtokán, Balog várában tartózkodott.⁸ Amikor a török terjeszkedésének következtében a fenyegetetté vált felső-magyarországi vármegyék védelmére az 1577-es bécsi haditanácson határozat született az északi végvárrendszer megerősítéséről, az intézkedés a Széchyek balogi uradalmát is érintette. A légvonalban mindössze 45 kilométerre fekvő Szendrő vára körül önálló végvárrendszer jött létre, aminek következtében a család vára Krasznahorkával, Putnokkal, Csetnekkal és Szádvárral együtt a szendrői főkapitány parancsnoksága alá került.⁹ Katonai karrierjének első fontosabb állomása ennek a kiemelt jelentőségű erődítménynek a főkapitányi tisztsége volt, amelyet Széchy az 1580–1590-es évek fordulóján szerezhetett meg. Egy 1592. május 5-én kelt oklevél már mint „*Thomas Széchy de Rimaszécs Supremus Capiteanus Synderko*” hivatkozik rá.¹⁰ A vár főkapitányi pozíciójának megszerzése a megerősödő végvárrendszer szempontjából tehát lényeges fontossággal bírhatott egy olyan ambiciózus felső-magyarországi középirtokos számára, mint Széchy Tamás.

A címszerzéseket elemezve Pálffy Géza kutatásai világítottak rá, hogy a 16. század folyamán a török–ellenes védelmi rendszerben szerzett katonai érdemek adták az újonnan bárói rangra emeltek döntő többségét.¹¹ Figyelembe véve, hogy Széchy Tamás egy kiemelt jelentőségű végvár főkapitánya volt az 1580–1590-es évek fordulóján, a társadalmi felemelkedés lehetősége e téren kétségtelenül adott volt számára. A vár élén álló elődjei közül Rákóczi Zsigmondnak¹² vagy Serényi Mihálynak valóban bárói címet hozott a végvári szolgálat.¹³

⁷ Széchy (I.) György a török elleni háborúk során tanúsított jelentősebb katonai részvételét említi az unokája, Széchy Dénes 1645. augusztus 28-án kiállított grófi diplomája is. MNL OL A 57 MKL LR 9. k. 630–635.

⁸ A Gömör megyei közgyűlés jegyzőkönyveiben már 1571-ben említést tesznek róla, mint aki az édesapja, Széchy György által erőszakkal elfoglalt családi javakat – többek között Balog várát is – törvénytelenül bitorolta. Bővebben: Tóth 1996: 22.

⁹ Kenyeres 2002: 605–606; Tomka 2002: 101–102.

¹⁰ MNL OL A 57 MKL LR 52. k. 555–656. Hogy pontosan mikortól állt Széchy a végvár élén, arra vonatkozólag pontos adatot nem találtam, de Borovszky Samu kutatásai szerint ez az időszak 1590–1592 közé tehető, amelyet igazol az említett 1592. évi oklevél. Lásd Borovszky 1908.

¹¹ Pálffy 2009: 9–24.

¹² Széchy a szendrői éveknek köszönhette ismeretségét a későbbi erdélyi fejedelemmel, Rákóczi Zsigmonddal, aki 1583–1587 között volt a vár parancsnoka. A kettejük közti kapcsolat az 1588-as szikszói ütközetből kezdve egészen Rákóczi erdélyi fejedelemmé választásáig, 1607-ig nyomon követhető.

¹³ Pálffy 2009: 9–24.

A kora újkori magyar nemesség mobilizációs lehetőségeit vizsgálva azonban még mindig a vagyoni háttér az a tényező, amelyet domináns alapnak tekinthetünk. Ráadásul nem csupán a birtokok mérete, hanem azok földrajzi elhelyezkedése is alapvetően határozta meg egy-egy nemesi család politikai mozgásterét. Mindezeket figyelembe véve Széchy Tamás több szempontból is hátránnyal indult. Gömör megyei birtokai a török hódoltság terjeszkedésével igen ingatagnak tűntek. 1572-ben az uralkodóhoz folyamodott, hogy a tizedet maga szedhesse be. Indokai közt szerepelt, hogy a töröktől való félelem olyan hatalmas Balog várának környékén, hogy az a hatékony mezőgazdasági termelésre is káros hatással lehet.¹⁴

A másik fontos tényező – ha a hódoltság kori Magyar Királyság birtokszerzeményeit vizsgáljuk – az adott nemesi birtok Bécstől, illetve Prágától való távolsága. Ily módon nem meglepő, hogy azok a családok, amelyek a Nyugat-Dunántúlon rendelkeztek javadalmakkal, eleve jóval előnyösebb helyzetben voltak, mint az északkeleti országrész birtokosai. Mindez a politikai pozicionálás terén is megnyilvánult, hiszen az udvari jelenlét, szolgálat úgyszintén jelentős előnynek számított a politikai karrierépítés során. Széchy Tamás születésekor a familia nem rendelkezett birtokokkal az imént említett térségben, szűkebb családi kapcsolatrendszere is a felső-magyarországi régióhoz kötötte. Elődjei házassági stratégiáit követve 1577. február 19-én nőül vette Perényi Borbálát, Perényi Ferenc és Bebek Kata lányát választotta.¹⁵ A család nyalábi ágából származó Perényi Ferencnek Abaúj, Bereg, Ugocsa, Szabolcs és Szatmár vármegyékben voltak birtokai. Perényi Borbálával kötött házasságával jelentős kapcsolati tőkére tett szert Széchy Tamás. Sógorai, Perényi János Ugocsa főispánja, míg Perényi György Abaúj megye főispánjaként ismert. Az előbbi 1563-ban a bárói rangra emelt Mérey Mihály lányát, Katát, míg Perényi György Thurzó Annát vezette oltár elé.¹⁶ A Perényiek házassági gyakorlatát elemezve szembeötlő, hogy „rangon aluli” házasságot – márpedig vagyon tekintetében Széchy Tamás mindenképp annak számított – csak abban az esetben kötöttek, ha a választott személy már a bárói cím várományosának volt tekinthető, vagy legalábbis kiemelkedő katonai-politikai pozícióban kellett lennie.¹⁷

Szendrői főkapitányságát és házasságkötését tekintve Széchy Tamás számára tehát adva volt a társadalmi felemelkedés lehetősége, a katonai karrierlehetőség tekintetében legalábbis mindenképp. Az ő esetében nem hagyhatunk figyelmen kívül még egy nagyon fontos tényezőt, amely a török–ellenes szolgálataival megszerzett pozícióját erősítve olyan lehetőséget kínált számára, amellyel kevés felső-magyarországi nemes rendelkezett. Ez nem volt más, mint a kiemelten jelentős dunántúli térségben történő birtokszerzés lehetősége.

¹⁴ Fraknói 1887: 8–88. Ez a tizedbeszedési gyakorlat egészen 1607-ig megfigyelhető, akkor rendelik el, hogy a tizedek egyik felét Szendrőhöz, a másikat pedig a murányi vár ellátására folyósítsa Széchy Tamás. ÖStA FHKA HFU RN. 93. Konv. 1607. augusztus 17. fol. 153–155.

¹⁵ Hanák 2020: 11.

¹⁶ Szluha–Késmárky 2015: 96–97.

¹⁷ Maksay 1990: 36–37.

Itt kell visszatérnem a tanulmány elején részletezett középkori birtokcserére, amely a rimaszécsi ág esetében ekkor válik releváns tényezővé. A dunántúli családtagok – Széchy Tamás felmenőivel ellentétben – a Jagellók alatt is megtartották a politikai elitben betöltött előkelő szerepüket, személyes kapcsolatrendszerük szorosan a legelőkelőbb családokhoz kötötte őket, birtokaikat sikeresen gyarapították.¹⁸

1535-ben felsőlendvai Széchy István fiúörökös nélkül hunyt el. A hatalmas dunántúli Széchy-vagyont – ami pontosan a Vas vármegyei Felsőlendva és Dobra várát, Muraszombat mezővárost és a Zala megyei szécsiszigeti várát, valamint Letenyét jelentette¹⁹ – ekkor édesanyja, felsőlendvai Széchy Tamás özvegye (ormosdi Székely Magdolna) és lánytestvére, Széchy Margit örökölték. A birtokokra pár évvel később a Gömör vármegyében élő rimaszécsi ág részéről Széchy Tamás apja, György, valamint annak testvérbátyjai is bejelentették igényüket, erre vonatkozólag már 1549-ből ismerünk oklevelet.²⁰ A család két ágának leszármazottjai között a 16. század második felében hosszan elnyúló birtokper vette kezdetét, amelyben 1569-től már csupán Széchy Tamás – a Széchy család mindkét ágának egyedüli férfitagjaként – képviselte a felperes rimaszécsieket. A birtokper végül 1591-ben létrejött egyezséggel zárult, amely akkor már Salm Magdolna, valamint férje Lobkowitz Poppel László, mint a felsőlendvai ág örökösei és Széchy Tamás közt jött létre.²¹ Az egyezés értelmében Salm Magdolna és férje kapták Dobra várát, a szentgotthárdi uradalmat, a muraszombati, valamint a felsőlendvai birtok felét. A birtokper révén került Széchy Tamás tulajdonába a felsőlendvai vár, az uradalom másik fele, a Zala megyei Letenye és a szécsiszigeti várkastély. Széchy Tamás ekkor Szendrő főkapitánya volt, ami talán választ adhat arra a kérdésre, hogy miért pont az 1590-es évek elejére, a formálódó Habsburg–török katonai konfliktus időszakára sikerült az évtizedek óta és több generáción keresztül húzódó birtokper végére pontot tenni.

Birtokállományát tekintve Széchy Tamás ezzel a szerzeménnyel a felső-magyarországi „*bene possessionati*” rétegből a Nyugat-Dunántúlon nagybirtokkal rendelkezők közé lépett.

¹⁸ A 15. század végén, a familia családtörténeti szempontjából kulcsfontosságú figurái a testvérpár: (VIII.) Miklós, és (III.) Tamás voltak. Széchy Miklóst az 1498. évi 22. törvénycikk – amely az ország legnagyobb földbirtokkal és politikai befolyással rendelkező, ám hivatali tisztséget nem viselő mágnásainak bandériumállítási jogot adott – mint „*barones naturales*” említi. Lásd Kubinyi 1988: 149–152. A másik testvér, Széchy Tamás Vas vármegye főispánja volt. 1516. december 9.-én I. Miksa német-római császártól nyert birodalmi bárói rangemelés, amit azonban nem tekinthetünk magyar főúri rangemelésnek, viszont kétségtelenül az adományozott személy fontosságát, érdemeit méltatták vele. Felesége Bakócz Tamás esztergomi érsek húga, Bakócz Ágota. Bővebben <https://archivum2004.piarista.hu/arisztokrata/> (letöltés 2022. 12. 06.), Házasságára vonatkozólag lásd C. Tóth 2018: 13.

¹⁹ A család Mátyás és Jagelló kori birtokviszonyaira és befolyására Engel Pál kutatásai szolgálnak részletes adattal. A 15. század derekán a familia összesen 3 várral, 6 mezővárossal és 185 faluval rendelkezett Nyugat-Dunántúlon. A fentebb említett Széchy Miklós, mint zászlósúr 1490-ben pontosan 2 vár, 3 kastély, 4 mezőváros és 165 falu birtokosaként szerepel a felsorolásban. Bővebben Engel 2003: 13–72.

²⁰ MNL OL A 57 MKL LR 52. k. 523.

²¹ MNL OL A 57 MKL LR 52. k. 506-511. Lásd még Koppány 2006: 99–101.

Vagyoni gyarapodásának mértékét az 1598. évi házősszeírás segítségével tudjuk meghatározni. Vas vármegyében szám szerint 13 településen 800 házzal rendelkezett ekkor, ami a vármegye 8,4%-át adta. Zalában 262 házzal számolhatunk, szintén 13 településen. A dunántúli szerzeményekhez az eredeti birtokállományt hozzáadva – ami Abaújban 48, Kishontban 73 és Gömör vármegyében 225 házat jelentett – elmondható, hogy Széchy Tamás a 16. század végére 1408 jobbágyházzal rendelkezett, ezzel a Magyar Királyság 20. legvagyonosabb emberének tekintendő.²²

Ennek a birtokgyarapodásnak a presztízsnövelő szerepe szinte azonnal mérhetővé válik, ha a magánéletében történő változásokat is figyelembe vesszük. Első felesége, Perényi Borbála 1590-ben elhunyt.²³ A gyászidő leteltével Széchy Tamás 1592-ben újra megnősült. Második felesége Batthyány Boldizsár és Zrínyi Dorottya lánya, Batthyány Kata – Batthyány Ferenc húga – lett. A menyasszony mindkét ágról lényegesen előkelőbb familiából származott. Batthyány Boldizsár 1568-tól 1590-ig udvari tisztségviselő, királyi étekfogómeister, Zrínyi Dorica pedig a szigetvári hős, Zrínyi Miklós leánya volt.²⁴ Az esküvőt 1592 áprilisában már nem a vőlegény abaúji birtokán, hanem a Batthyányak németújvári rezidenciáján tartották.²⁵

Amikor 1596-ban a fiatal Batthyány Kata is elhunyt, Széchy Tamás gyimesi Forgách Margit kezét nyerte el.²⁶ Harmadik feleségének szülei Forgách Simon és Pemflinger Orsolya, a harmadik házassággal sógorai Forgách Zsigmond, a későbbi nádor és Forgách Ferenc esztergomi érsek lettek. Míg a Batthyány család révén a Zrínyi és Lobkowitz-Poppel familiákkal, addig a Forgách Margittal kötött frigy által a Thurzókkal alakult ki szorosabb rokoni nexus.²⁷ Házasságkötési stratégiája egyértelműen regionális jelleget mutatott.

²² Dávid 2001: 661.

²³ Perényi Borbála és Széchy Tamás házasságából két gyermek született: Széchy (II.) György, későbbi felső-magyarországi főkapitány, kamarás, Gömör megye főispánja, valamint Széchy Kata, akít előbb Gyulaffy László, majd Prépostváry Zsigmond feleségéként ismerünk. Lásd Forgon 2001: 604.

²⁴ Batthyány Kata a házasságkötést követő évben egy fiúgyermekkel ajándékozta meg, aki a Miklós nevet kapta. Széchy Miklósnak sem katonai, sem hivatali tisztségviseléséről nem tudunk, édesapja 1618-as végrendelete értelmében a Zala vármegyében lévő szécsiszigeti várkastély ura, valamint a család tulajdonában lévő egyéb Vas vármegyei birtokrészeket igazgatta.

²⁵ A nászajándékok között fellelhető többek között egy Habsburg Ernő főherceg által küldött 100 tallért érő ezüstcsésze is. A főherceg 1576-tól mint magyar hadügyek intézője folyamatos kapcsolatban állt a politikai elit tagjaival, valamint a végvárok katonai parancsnokaival. Bécsben tartott udvara a kora újkori magyar nemesség integrációs és kommunikációs központjának számított, ahová a társadalmi ranglétrán feltörekvő Széchy Tamás minden bizonnyal bejáratos lehetett, és ahol karrierjét egyengetendő hasznos ismeretségekre tehetett szert. Kapossy 1956: 329.

²⁶ Széchy Tamásnak harmadik, egyben utolsó házassága bizonyult a legtartósabbnak és legtermékenyebbnek is. Felesége az eddig ismert adatok szerint hét évvel élte túl férjét, halála 1625-re tehető. A körülbelül húsz évnyi házasság alatt kilenc gyermekük látott napvilágot: Mihály, István, Tamás, Dénes, Magdolna, Erzsébet, Zsuzsanna, Eufrozina (egyik forrásokban Fruzsina) és Margit. A genealógiai adatokra vonatkozólag lásd Széchy Tamás végrendelete Felsőlendva 1618. január 28. MNL OL P 108. Rep. 50. Fasc. B. No. 4.

²⁷ Batthyány Kata révén anyósa a szigetvári hős, Zrínyi Miklós leánya, Zrínyi Dorica, míg sógorának, Batthyány (II.) Ferencnek felesége Lobkowitz-Poppel Éva volt. Harmadik feleségének, Forgách Margitnak Zsófia nevű lánytestvére Thurzó György nádor neje, míg testvérbátyjának, Forgách Zsigmondnak Thurzó

A földrajzi tekintetben hasonló elhelyezkedésű, azaz először Felső-Magyarország keleti felén, majd a Nyugat-Dunántúlon vagyonnal rendelkező famíliákkal kereste a kapcsolat lehetőségét, amellyel frissen megszerzett javadalmainak stabilizálását tudta biztosítani. A házasságokkal megszerzett kapcsolati tőke révén elért presztízsnövekedéssel, valamint a 16. század végére létrejövő sikeres katonai karrierje által Széchy Tamás előtt megnyílt az út az országos politikai elitbe. A 16. század végére tehát nem csupán vagyoni tekintetben, de családi kapcsolatrendszerét tekintve is a Magyar Királyság vezető politikai elitjébe sikerült integrálódnia az egykori gömöri középbirtokosnak.

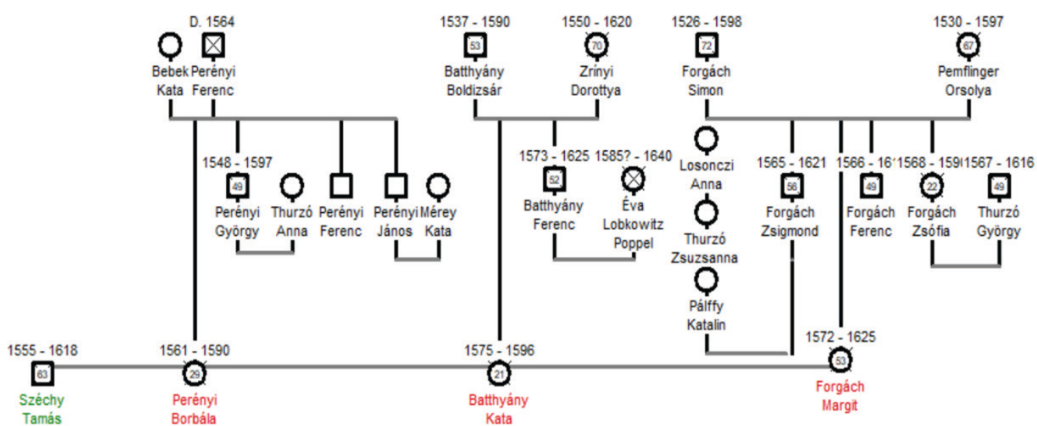

1. ábra: Széchy Tamás házasságai által szerzett kapcsolatrendszere

Forrás: a szerző saját szerkesztése

A POLITIKAI KARRIERÉPÍTÉS ÉVEI

A 17. század első éveire Széchy Tamás a Magyar Királyság vagyoni elitjébe tartozott, amelyet három házasságkötésével sikeresen stabil kapcsolati alapokra is helyezett. A tizenöt éves háború kezdeti szakaszában tette át székhelyét az Abaúj megyei Enyickéről újonnan megszerzett dunántúli birtokaira. Az anyagi erőforrások által szerzett befolyását, a török elleni háború során a katonai tevékenység és udvari kapcsolatai teremtette lehetőségeit igyekezett hivatali karrierépítése terén kamatoztatni. Ebben a tekintetben 1608-ig, első hivatalos udvari tisztségviseléséig két fontos időpont érdemel említést. 1603. augusztus 19-én II. Rudolf kinevezte a család ősi birtokainak elhelyezkedése szempontjából fontos

Zsuzsanna volt a házastársa. A következő generációkban is megfigyelhető ezen családok egymás közt történő házasságkötése, a Bathyhány és Forgách, valamint Széchy és Thurzó famíliák esetében láthatunk rá példát.

Gömör vármegye főispánjává,²⁸ a következő évben, 1604 decemberében pedig az újonnan megnevezett protestáns felekezetű királyi tanácsosok közt találjuk Batthyány Ferenc, Révay Péter és Nyáry Pál mellett.²⁹

Az 17. század első évtizedének legfontosabb belpolitikai eseménysorozata, a Bocskai István vezetésével létrejövő rendi ellenállási mozgalom során sem látszott meginogni a Habsburg-ház iránti hűsége. Ott találjuk 1606-ban a bécsi béke aláírásakor a Magyar Királyság irányításában döntő befolyással rendelkező királpárti főurak között éppúgy, mint 1608-ban Pozsonyban, II. Mátyás koronázási ünnepségén. Széchy Tamás esetében elérkeztünk ahhoz a pillanathoz, amely során a királlyá koronázott Habsburg főherceg szolgálatában végzett eddigi munka megtérülni látszik. Közvetlenül a koronázást követően 1608. december 1-től Széchy Tamást udvarmesterré léptetik elő. Az udvari főméltóságot mindössze egy évig, 1608–1609 között töltötte be, 1610. július 1-től haláláig, 1618-ig a királyi étékfogómeisteri teendőket látta el.³⁰ A tárgyalat korszakban ezeket az udvari tisztségeket már névlegesnek tekinthetjük, eredeti feladatkörüket ellátni a koronázások és országgyűlések alkalmával adódott csupán lehetőség. Politikai befolyásuk ugyanakkor nem tekinthető csekélyebbnek, mint a középkor folyamán.

Arra vonatkozólag, hogy Széchy Tamás juthatott-e ennél magasabb pozícióba, reális hatalommal is bíró országos méltóságviselésre, arra az 1609. évi nádorválasztás eseményei adnak választ. 1608-tól az ország első közjogi méltóságát az országgyűlés választotta a király által kijelölt négy – két katolikus és két protestáns – főúr közül. Illésházy István halálát követően az uralkodó által jelölt katolikus felekezetű főurak Forgách Zsigmond és Erdődy Tamás, míg az evangélikus vallásúak Thurzó György, valamint Széchy Tamás voltak.³¹ Ha a palatinusi tisztségre pályázók archontológiai sorrendjét tekintjük, akkor a négy jelölt közül a két katolikus tekinthető a legrangosabbnak. Erdődy Tamás ekkor horvát bán (1608–1615), Forgách Zsigmond tárnokmester (1608–1610), tehát már mindketten országos méltóságot viseltek.³² A két protestáns jelölt közül bár Széchy Tamás – aki ekkor udvarmester volt – tisztségénél fogva előkelőbb helyet foglalhatott volna el, mint az étékfogómeister Thurzó György, ám ne felejtsük el hogy Thurzó 1606. április 10. óta – a Magyar Királyság elitje közül elsőként – magyar grófi rangemelésben részesült.³³ Az 1609-es nádorválasztást végül szinte elsőprő többséggel – körülbelül 150 szavazattal – Thurzó György nyerte.³⁴ Széchy

²⁸ Főispáni kinevezése 1603. augusztus 19. MNL OL A 57 MKL LR 5. k. 627.

²⁹ ÖStA FHKA HFU RN. 87. Konv. 1604. 12. 11. fol. 90–91.

³⁰ Fallenbüchl 1988: 139.

³¹ Angyal–Dézsi 1898: 22.

³² Fallenbüchl 1988: 124–126.

³³ Fallenbüchl 1988: 141.

³⁴ A Széchy Tamásra jutó szavazatok száma minimális lehetett csupán. Thurzó Györgynek volt a legnagyobb támogatottsága mind a rendek, mind az uralkodó részéről. A két protestáns jelölt, vagyis Thurzó György és Széchy Tamás nagy valószínűséggel egymásra adta le voksát. Erdődy Tamás 50 szavazatát Forgách Ferenc

jelölése ugyanakkor bizonyíték lehet egyrészt az udvarban betöltött jelentékeny szerepére és jelenlétére, illetve vagyoni helyzetére. Eszerint ekkor már olyan udvartartással és tulajdonnal kellett rendelkeznie, amely lehetővé tette számára, hogy a korszak elvárásainak megfelelő nádori udvartartást biztosítson, annak minden fényűző és reprezentatív kellékével együtt.

Udvari tisztségein kívül II. Mátyás uralkodásának időszakára tehető legmagasabb katonai méltóságviselése is. Batthyány Ferenc lemondása után őt nevezték ki a „Dunántúli” kerületek főkapitányává, a pozíciót 1609–1618 között töltötte be.³⁵ Hogy miként vélekedtek róla a Habsburgok, arra fiának, Széchy Dénesnek grófi diplomája ad választ, ami kizárólag, mint korának egyik legkiválóbb és az oszmánok elleni küzdelem során kivételes szakmai felkészültséggel bíró katonát tünteti fel.³⁶

Az eddigiekben a dunántúli birtokokkal vagyonossá váló és a 17. század első évtizedében tényleges politikai hatalommal is rendelkező, immár főrendű Széchy Tamás karrierútjának ismertetése után érdemes vizsgálat alá vetni, mindez hogyan hatott a család további birtokszerzési lehetőségeire. Vagyon és presztízis szoros kapcsolata, azok egymást befolyásoló tényezőként való jelenléte Széchy Tamás karrierútjában eddig is jól nyomon követhető, nem meglepő, ha a főúr újonnan szerzett pozícióiból fakadó lehetőségeit igyekezett minél hamarabb kamatoztatni. A Széchy–birtokok ekkor már az ország két különböző régiójában, Felső-Magyarországon, illetve a Nyugat-Dunántúlon helyezkedtek el. A források alapján világosan látszik, hogy Széchy a továbbiakban mindkét országrészben sikeresen szerzett meg olyan javakat, amelyekkel nemcsak stabilizálta helyzetét az adott térségekben, de gazdasági téren is jelentős jövedelemforrásokkal gyarapodott.

A Felső-Magyarországon elnyert birtok, Murány vára és az uradalom egészen a 17. század elejéig fontos végvárként funkcionált, a bányavárosok védelmében töltött be kiemelt szerepet. Méretét tekintve az egyik legnagyobb kiterjedésű birtoknak tekinthetjük, amelynek értékét jelentősen növelte a területét érintő vasbányászat. Éves jövedelme 1572-ben elérte a 7800 magyar forintot.³⁷ Fülek visszafoglalását követően azonban veszített jelentőségéből. 1602-ben a várat először Julius von Herbstein, majd Hans Jacob von Rottal kapta zálogba. Az 1608. évben született XXIII. törvénycikk értelmében az idegenek kezén lévő zálogbirtokokat – így

bíboros, valamint a katolikus papság adta. Bővebben Angyal–Dézsi 1898: 22–23; Bérenger–Kecskeméti 2005: 57–60.

³⁵ Pálffy 1997: 269.

³⁶ „...Széchy Tamás, a te atyád pedig őseinek különleges erényei által indíttatva ezért ifjúsága kezdetétől fogva hasonlóan különböző, a kereszténység természetes ellensége, a törökök ellen viselt nyílt háborúkban, mind általános, mind részleges ütközetekben, és fellegrárok, erődök ostromakor a legbölcsebb vezér és legbátrabb katona feladatait látta el, mégpedig országunk végváraiban. Ezek közül pedig először szendrői főkapitány volt, ahol hétszer bocsátkozott csatába az ellenséggel és állítólag mindig győzelmet aratott. Aztán pedig idővel, amint érdemei és erényei megkövetelték, Magyarország Dunán inneni részeinek és Kanizsa környékének főkapitányi tisztségére kijelöltetvén, állítólag a haza javára hű és serény munkát végzett...” Széchy Dénes grófi diplomája 1645. augusztus 28. MNL OL A 57 MKL LR 9. k. 630–635.

³⁷ Kenyeres 2002: 471–475.

a murányit is – ezt követően magyar származásúaknak kellett átadni. Széchy Tamásnak – aki már 1602 óta próbálkozott a vár zálogjogának elnyerésével – ekkor nyílt lehetősége már meglévő felső-magyarországi birtokait a murányi várral és uradalommal bővíteni. A záloglevél, amelyet II. Mátyás 1609. december 20-án állított ki, kötelezte Széchy Tamást Hans Jacob von Rottal részére 77 307 forint, valamint az uralkodónak további 10 000 forint kifizetésére.³⁸ Az uradalom és vár megszerzésével a Széchy család Felső-Magyarországra gyakorolt politikai és közéleti befolyása jóval tekintélyesebbnek mondható.³⁹

A nyugat-dunántúli javak a Vas vármegyében található kőszegi vár és uradalom zálogjogával bővültek. Kőszeget 1616-ban példátlanul magas összeg megfizetése révén szerezte meg. Az alsó-ausztriai kamara által megállapított zálogösszeg 246 255 forintot tett ki, Széchy Tamást ekkora összeg megfizetésére kötelezték a domíniumért cserébe.⁴⁰ A számítások szerint a tényleges és a kifizetett érték nem állt egyenes arányban egymással, ami azért tekinthető érdekes momentumnak, mert Széchy a birtokot minden bizonnyal az uralkodóhoz fűződő lojális viszony miatt nyerte el.⁴¹

	Birtokok	Hivatali karrier	Katonai karrier	Rokoni kapcsolatrendszer
1555	96,5 porta Gömör, Heves és Abaúj vármegyékben			felső-magyarországi nemes családok (Basó, Derencsényi, Bebek)
1570-es évek			Balog várának ura	Házasságkötés Perényi Borbálával
1591	Vas vármegyei birtok (összesen: 1408 ház)		Szendrő főkapitánya	Házasságkötés Batthyány Katával
1598				Házasságkötés Forgách Margittal
1603		Gömör vármegye főispánja		
1604		királyi tanács tagja		

³⁸ Sarusi Kiss 2008: 49–55.

³⁹ A murányi várat és uradalmat a Széchyek felső-magyarországi központi rezidenciájává majd Széchy Tamás fia, Széchy György teszi meg, akinek pályafutása során mindvégig központi szerepet játszik vár és a birtok.

⁴⁰ A zálogbirtok és annak értéke a kortársak közt is szóbeszéd tárgyát képezte, ahogy azt Batthyány Ferenc Thurzó Györgynek írt levele is szemléletesen tanúsítja: „...Szécsy el kérte Kőszögöt ő fölségétől, úgy hogy Nádasdy Tamástul el veszik és neki aggyák Szécsynek; azt mongyák, hogy két száz ezer frtot ígért érte, de még bizonyosan nem érhetém, micsoda conditiókkal, de ez napokban tuttomra leszen”. Batthyány Ferenc levelei Thurzó Györgyhez és Thurzó Imréhez 1615. június 15. Közli Nagy 1879: 115.

⁴¹ Bariska 1993: 39–51.

	Birtokok	Hivatali karrier	Katonai karrier	Rokoni kapcsolatrendszer
1608–1609	murányi vár és uradalom	királyi üdvarmester		
1609–1618		királyi étekfőgőmester	dunántúli kerületi főkapitány	
1616	kőszegi vár			

2. ábra: Széchy Tamás karrierútja és vagyoni gyarapodása

Forrás: a szerző saját szerkesztése

A RANGEMELÉS HIÁNYÁNAK KÉRDÉSE SZÉCHY TAMÁS ESETÉBEN

Figyelembe véve a kora újkori magyar nemesség mobilizációs lehetőségeit, az uralkodók által egyre gyakrabban adományozott öröklődő bárói, majd a 17. századtól grófi címet, felmerül a kérdés: vajon miért nem tudunk Széchy Tamás esetében rangemelésről? Életpályáját elemezve egyértelmű, hogy társadalmi presztízs tekintetében a legbefolyásosabb magyar főurak közé sikerült integrálódnia, és vagyoni státuszában sem maradt el a Magyar Királyság vezető politikai elitjétől. Az 1591-es dunántúli birtokgyarapítását követő, Baththyány Katával, majd Forgách Margittal kötött házasságaival rokon kapcsolat révén is megerősítette pozícióit a nemesség legfelsőbb köreiből. Ez gyermekeire vonatkozólag is megfigyelhető, akik a Homonnai Drugeth, Gyulaffy, Bánffy, Zrínyi és Draskovich famíliákkal kötnek majd házasságot.

A 16. század végén Széchy Tamásnál vagyonosabb vagy hasonló birtokállománnyal rendelkező főurak társadalmi helyzetét vizsgálva azt tapasztaljuk, hogy a század fordulójára szinte kivétel nélkül mind rendelkeznek bárói rangemeléssel. A Báthoryak vagy Zrínyiek esetében – akik eleve olyan magas státusszal bírtak a középkortól kezdve – nem volt szükség formális titulusra. A címadományt elnyerők közül többek esetében ugyanakkor hasonló, sőt kiemelten ugyanannak (Szendrő) a végvárnak a főkapitányi szolgálatára hivatkozik az uralkodó, mint amit maga Széchy Tamás is betöltött a várháborúk időszakában. Rákóczi Zsigmond 1588-ban részesült rangemelésben, ekkor már, mint egri főkapitány.⁴² Előtte a szendrői vár élén állt, akárcsak 1590–92 között Széchy. Serényi Mihály – a korszakban ugyancsak az említett végvár főkapitánya – rangemelésének dátuma 1596.⁴³ Társadalmi körülményüket tekintve hasonló gyökerekkel rendelkeztek, és mind azzal a sajátos végvári

⁴² Pálffy 2009: 13.

⁴³ Pálffy 2009: 14.

mentalitással bírtak, amelyet a vitézi életforma, a mindennapos katonáskodás alakított jellegzetesen magyar attribútummá. Igaz, hogy velük ellentétben Széchy Tamás csupán élete első felét töltötte felső-magyarországi végvárakban, fiának már említett rangemelő oklevele ugyanakkor nem hagy kétséget afelől, hogy korának egyik kiváló katonai vezetőjeként tartották számon.

A bécsi béke és az 1608-as koronázó országgyűlés idején adományozott bárói címek birtokosai közt ugyanakkor szintén találni párhuzamot egyes rangemelteket és Széchy esetében. Hosszútóthy István oklevelében magyar királyi tanácsosi és határvizsgáló biztosi, az uralkodó szolgálatában elért eredmények voltak azok, amelyek indoklásként szerepeltek.⁴⁴ Széchy Tamás Magyar Királyi Tanácsban betöltött szerepéről már szó esett. Határvizsgáló tevékenységéről az 1604. évi diéta tudósít, személyes feladata ekkor az Ausztria felé történő határellenőrzés volt.⁴⁵

Végül áttekintve a Széchy Tamás által is viselt udvari tisztségek betöltőinek névsorát, a 16. század utolsó évtizedeitől kezdődően mind az udvarmesteri, mind az étekgómesteri pozícióban öt időben megelőző, majd követő főurak rendelkeztek főnemesi címmel.⁴⁶ A rangemelés hiányának kapcsán azonban néhány aspektusra rávilágítanék, amely a bárói cím megszerzésének elmaradását indokolja. A bárói cím elmaradásának okaként értelmezhetjük egyfelől legidősebb fiának politikai szerepvállalását. Széchy György tevékenyen részt vállalt a 17. század első évtizedeinek rendi mozgalmaiban. Szinte elsőik között csatlakozott Bocskai István seregéhez, majd testőrségének kapitánya lett. A fejedelem mellett annak haláláig kitartott, részt vett a kassai dómban tartott szertartáson, és egyes források szerint ő állt Káthay Mihály felkoncolása mögött is.⁴⁷ Ennek ellenére az apa – Széchy Tamás – esetében élete végéig aulikus magatartást figyelhetünk meg. Noha eddig egy levél sem

⁴⁴ Pálffy 2009: 15. A hivatali indok mellett rokoni érdekem és udvari szolgálat is szerepelt. Széchy viszont nem elhanyagolható katonai karrierrel rendelkezett már a 17. század elejére.

⁴⁵ MOE X. 1602–1604 534; Dominkovits 2001: 220.

⁴⁶ Királyi udvarmesterek: Krusics János (1575–1581), Illésházy István (1587–1608), *Széchy Tamás (1608–1609)*, Révay Péter (1610–1618), Esterházy Miklós (1618–1622). Királyi étekgómesterek: Erdődy Tamás (1598–1603), Thurzó György (1604–1609), *Széchy Tamás (1610–1618)*, Révay Péter (1618–1622), Bosnyák Tamás (1623–1634). Bővebben: Fallenbüchl 1988: 85–87. I. Ferdinánd uralkodása óta az egyetlen esemény, amelyen tényleges feladatörüknek megfelelő funkciót láthattak el ezek az udvari méltóságok, a koronázási ceremónia és az azt követő ünnepi bankett volt. Széchy esetében két esemény ismert, amelyen személyesen is részt vett. Az első 1608. november 19-én, Mátyás főhercegnek, majd feleségének, Habsburg Anna királynénak 1613. március 25-i pozsonyi koronázása volt. Az 1608-as ceremónia időpontjában még nem történt meg udvarmesterré történő kinevezése – az majd két héttel később történik –, de az ünnepségen Széchy Tamásnak is kitüntetett szerep jutott. A spanyol követek beszámolója szerint részese volt a Szent Márton-dómba történő bevonulásnak, ahol egy arany ereklyetartót vitt. Széchy Tamáson kívül „szűkebb” családja, három házassága során szerzett sógorai szintúgy fontos szerepkörben tűntek fel. II. Mátyást Forgách Ferenc esztergomi érsek koronázta meg, az országalmát Forgách Zsigmond vitte, Batthyány Ferenc pedig a menet élén haladt egy régi keresztet hordozva. Az ünnepi lakomán a királyi asztalnál felszolgáló étekgó, a királyné 1613. évi koronázásán pedig már étekgómesteri minőségében volt jelen. Bővebben Mojzer 1994: 45–50; Gausz 2013: 179–188; Pálffy 2004: 1070–1072.

⁴⁷ Nagy 2006: 17; Nagy 1976; Istvánffy 2009.

bizonyítja, hogy apa és fia milyen viszonyban álltak egymással – volt-e egyáltalán kapcsolattartás közöttük – a Bocskai-felkelés éve alatt, arra azonban van bizonyíték, hogy Széchy Tamás rendszeresen kapott híreket felső-magyarországi birtokairól, valamint Erdélyből is. Az innen szerzett információkat leveleiben továbbította Batthyány Ferencnek.⁴⁸

Arra vonatkozólag, hogy milyen mértékben hatott a fiú politikai elköteleződése az apa karrierjére, az 1605. évből Zala vármegye főispáni székének megüresedése kapcsán maga Mátyás főherceg ad választ. Az esetleges jelölteket számba véve külön megjegyzi Széchy Tamás nevét, mint akit éppen fia Bocskai melletti szerepe miatt nem tart alkalmasnak a pozíció betöltésére.⁴⁹ Széchy György ugyanakkor 1608-ban már részt vett II. Mátyás pozsonyi koronázásán, aranysarkantyús lovaggá ütötték, hűsége még a kortársak szemében sem volt egyértelmű. Udvari körökben – és valószínűleg II. Mátyás szemében is – ingadozó természete bizalmatlanságot szülhetett vele szemben. Az apa hiába tűnt megbízhatónak, ha elsőszülött fia, aki a címadományt is örökölte volna, a protestáns erdélyi fejedelem híveként tevékeny részt vállalt a 17. század elejének rendi ellenállásában. Nem a család erősen protestáns felekezetiisége, sokkal inkább az uralkodóval szembeni nyílt fellépés lehetett a mellőzés indoka. Széchy György Bethlen Gábor oldalán végzett aktív politikai szerepe jelen esetben nem releváns – ami utóbb igazolhatta a Habsburg uralkodó ezirányú óvatosságát –, mivel az a Széchy Tamást érintő rangemlést nem befolyásolhatta, annak 1618. elején bekövetkezett halála miatt.

A rangemlést elmaradását befolyásoló tényező lehetett ugyanakkor az is – még ha esetleg minimális súllyal is – hogy maguk a kortársak sem alakítottak ki pozitív véleményt Széchy Tamásról. Rákóczi Zsigmond ugyan őt ajánlotta 1607-ben a megüresedett kassai főkapitányi székbe, ahol közös szendrői szolgálataikra hivatkozik,⁵⁰ Batthyány Ferenc Thurzó Györgyhez írott leveleiből azonban sokkal inkább egy törtető, erőszakos és sok esetben saját szabályai szerint élő főúr képe sejlik fel.⁵¹ A rokonság és társadalmi státusz adhatott bizonyos szolidaritást egymással szemben, a politikai stabilitás elnyeréséhez azonban teljesebb körű támogatás is szükségeltetett volna. Végül az elmaradt rangemlést hiányánál azt a lehetőséget sem hagyhatom figyelmen kívül, hogy Széchy Tamás bárói diplomájára vonatkozólag csupán ez ideig nem került elő annak meglétét igazoló okirat.

⁴⁸ Széchy Tamás levele Batthyány Ferencnek 1605. augusztus 10. MNL OL P 1314, no. 46500.

⁴⁹ ÖStA FHKA HFU RN. 88. Konv. 1605. április 16. fol. 163.

⁵⁰ „...*Praesertim cum domino Thomae Zechy in praesidio Zenderoviensi, nobis ad huc iuvenili aetate existentibus, Mti Vra e fideliter inserviverimus, procul omni dubio persuasum mihi est, si Mtas Vra sacr. dominum Thomam Zechy Cassoviam collocabit, absque omni querimonia Mti Vrae sacr. inservire nos posse...*” Rákóczi Zsigmond levele II. Rudolfnak 1607. február 19. Szilágyi 1879: 464.

⁵¹ „... Immár lássa nagyságod, micsoda ember az Szécsy, az ördög kötötte én belém is, hogy éjjel-nappal egyéb dolga nincs, mint csak reám irogat mind az herczegnek mind az császárnak; immár eleget türtem én is, bizony irok reá olyat, az ki igaz, nem úgy mint ő...” Batthyány Ferenc levele Thurzó Györgynek 1614. június 15. Közli Nagy 1879: 110–111.

ÖSSZEGZÉS

A Széchyek esetében nem egy *homo novus* famíliáról beszélünk, a felsőlendvai ág tagjai a középkor folyamán a legmagasabb udvari méltóságokat töltötték be, Szécsi Dénes személyében pedig esztergomi érseket adtak az országnak. A család szerves része volt annak az előkelő rétegnek, amely az Anjouk, majd a Jagellók idején a világi elit legfelsőbb köreit képezte. A rimaszécsiek ugyan nem töltötték be ilyen fontos tisztségeket, csupán vármegyei szinten politizáltak a 16. század közepéig, az 1535-ben Széchy Istvánnal kihalt felsőlendvai ág birtokainak megszerzésével Széchy Tamás megörökölte azt a társadalmi státuszt, amely a hatalmas birtoktulajdonnal együtt járt. Ennek tudatában az elmaradt bárói diploma az ő esetében nem okozott presztízsvesztést, ugyanakkor nem jelentheti azt, hogy Széchy Tamás ne törekedett volna a bárói cím elnyerésére. Azzal ugyanis nem csupán legitimálta volna helyét, de újabb erőforrásokat is teremtett volna utódai számára. Ennek eléréséhez azonban mindinkább szükség lett volna az alkalmazkodás azon képességére, hogy felismerje és elsajátítsa a neveltetés, felekezeti hovatartozás vagy habitus tekintetében kialakuló új nemesi stratégiákat. A család örökletes grófi címét majd a mélyen Habsburg-hű, Grazban nevelkedett és 1637-ben katolizáló legkisebb fia, Széchy Dénes nyeri el 1645-ben.

FORRÁSOK

Magyar Nemzeti Levéltár Országos Levéltára (MNL OL)

Magyar Kancelláriai Levéltár (MKL)

A 57 Királyi Könyvek (LR)

Családi levéltárak

P 1314 Batthyány család levéltára, Missiles, 16-17. századi levelek

P 108 Esterházy család hercegi ágának levéltára, Repositorium

Österreichisches Staatsarchiv, Wien (ÖStA)

Finanz- und Hofkammerarchiv (FHKA)

Hoffinanz Ungarn (HFU)

Benits Péter (szerk.) 2003: *Istvánffy Miklós magyarok dolgairól írt históriája. Tállyai Pál XVII. századi fordításában*. 1–12. könyv. Budapest.

Dávid Zoltán 2001: *Az 1598. évi házősszeírás*. Budapest.

Fraknói Vilmos 1879: *Monumenta Hungariae Historica* 3. *Monumenta Comititalia regni Hungariae* 5. (1564–1572) Budapest.

- Fraknoi Vilmos – Károlyi Árpád (szerk.) 1874–1917: *Magyar Országgyűlési Emlékek történeti bevezetésekkel (1526–1606)*. Budapest.
- Kenyeres István 2002: *XVI. századi uradalmi utasítások – Utasítások a kamarai uradalmak prefektusai, udvarbírái és ellenőrei részére. II. kötet*. Fons könyvek 2/2. Budapest.
- Maksay Ferenc 1990: *Magyarország birtokviszonyai a 16. század közepén. I-II. kötet* Magyar Országos Levéltár kiadványai, II. Forráskiadványok 16. Budapest.
- Nagy Gyula 1879: *Batthyány Ferencz levelei Thurzó Györgyhez és Thurzó Imréhez 1606–1620*. Magyar Történelmi Tár (3.) 96–123.
- Tóth Péter 1996: *Gömör vármegye közgyűlési jegyzőkönyveinek regesztái*. Borsodi Levéltári Füzetek (35.) 22.

HIVATKOZOTT IRODALOM

- Acsády Ignác 1885: *Széchy Mária 1610–1679*. Budapest.
- Angyal Dávid – Dézsi Lajos 1989: *A magyar nemzet története 6. Magyarország története II. Mátyástól III. Ferdinánd haláláig. Első könyv*. Budapest.
- Arisztokrácia kapcsolatrendszere 2006–2008: *A magyar arisztokrácia családi kapcsolatrendszere a 16–17. században*. Az OTKA által támogatott kutatás. Létrehozta: Koltai András, Benda Borbála, Horn Ildikó, Péter Katalin 2006–2008. (<https://archivum2004.piarista.hu/arisztokrata/>)
- Bariska István 1993: *A kőszegi uradalom és az osztrák kamarai zálogügyletek*. *Vasi Szemle* (47.) 1. 39–51.
- Dominkovits Péter 2001: *Nemesek Szombathely szabadalmas püspöki mezővárosában a 16. század végén, a 17. század elején* In: Fatuska János – Fülöp Éva Mária – ifj. Gyuszi László (szerk.): *Annales Tataienses II. A mezőváros, mint uradalmi központ*. Tata, 209–240.
- Engel Pál 2003: *A magyar világi nagybirtok megoszlása a 15. században. I–II. Honor, vár, ispánság*. Válogatott tanulmányok. Szerk.: Csukovits Enikő, Budapest, 13–72.
- Fallenbüchl Zoltán: *Magyarország föméltóságai 1526–1848*. Budapest.
- Gausz Ildikó 2013: *Magyar koronázás francia szemmel. Aetas*, (28.) 3. 179–188.
- Hanák Béla 2020: *Zrínyi Miklós nagyszülei és születésének napja. Napút. Irodalom, művészet, környezet* (22.) 4. 3–15.
- Jean Bérenger – Kecskeméti Károly 2005: *Országgyűlés és parlamenti élet Magyarországon 1608–1918*. Budapest.
- Kapossy János 1956: *Művészettörténeti regeszták a királyi határozatokból és rendeletekből III. Művészettörténeti Értesítő* (5.) 4. 318–330.

- Komáromy József 1962: *Miskolc élete az Anjouk alatt*. Múzeumi füzetek (12.) Miskolc.
- Koppány Tibor 2006: Batthyány (II.) Ferenc és Poppel Éva építkezései – 1590–1640. In: Nagy Zoltán (szerk.): *A Batthyányak évszázadai. Tudományos konferencia Körmenden*. 2005. október 27–29. Körmend, 89–114.
- Kubinyi András 1988: Bárók a királyi tanácsban Mátyás és II. Ulászló idejében. *Századok* (122.) 147–215.
- Mojzer Anna 1994: Spanyol beszámoló Mátyás főherceg magyar királlyá koronázásáról. *Ars Hungarica* (22.) 45–50.
- Nagy Iván 1863: Magyarország családjai címerekkel és nemzedékrendi táblákkal 10. kötet, Pest.
- Nagy László 2006: Bocskai István Kassán (1604–1606). *A Debreceni Déri Múzeum Évkönyve*. Emlékezés a Bocskai-felkelés 400. évfordulójára. Debrecen, 15–22.
- Nagy László 1976: Káthay Mihály a magyar történelemben. (Egy régvolt politikai gyilkosság) *Valóság* (19.) 1–12. 93–108.
- Pálffy Géza 1997: Kerületi és végvidéki főkapitányok és főkapitány-helyettesek Magyarországon a 16–17. században. *Történelmi Szemle* (39.) 257–288.
- Pálffy Géza 2004: Koronázási lakomák a 15–17. századi Magyarországon. Az önálló magyar királyi udvar asztali ceremóniarendjének kora újkori tovább éléséről és a politikai elit hatalmi reprezentációjáról. *Századok* (138.) 5. 1005–1101.
- Pálffy Géza 2009: Utak az arisztokráciába – bárói címszerzők a 16. századi Magyar Királyságban. In: Papp Klára – Püski Levente (szerk.) *Arisztokrata életpályák és életviszonyok*. Debrecen, 9–24.
- R. Várkonyi Ágnes 1987: *A rejtőzködő murányi Vénusz*. Gyomaendrőd.
- Reiszig Ede 1942: A felsőlendvai Széchy család. *Turul* (56.) 1–2. 33–42.
- Sarusi Kiss Béla 2008: *A természet által megerősített vár: Murány végvár és uradalma a 16. század második felében* Disszertációk Budapest Főváros Levéltárából 1. Budapest.
- Szendrei János 1927: A diósgyőri vár története. *Hadtörténelmi Közlemények* (28.) 265–351.
- Szluha Márton – Késmárky István 2015: Abaúj-Torna Gömör-Kishont vármegyék nemes családjai. Budapest.
- Takáts Sándor 1915: *Rajzok a török világból I.* Budapest.
- Tomka Gábor 2002: Adatok a szendrői kora újkori erődítések építés- és hadtörténetéhez. *Folia Historica* (23) 1. 99–126.
- C. Tóth Norbert 2018: Erdődi Bakócz Tamás érsek rokonsága. *Turul* (91.) 1. 8–30.
- Wenzel Gusztáv 1872: *Diósgyőr egykori történelmi jelentősége*. Pest.

THE RELATIONSHIP BETWEEN WEALTH AND PRESTIGE IN THE LIGHT OF CAREER ANALYSIS OF TAMÁS SZÉCHY OF RIMASZÉCS

by Sarolta Luterán-Turi

Summary

The Széchy family of Rimaszécs owned estates in Gömör and Abaúj counties at the beginning of the early modern age, and belonged to the „*bene possessionati*”, the wealthy middle-owner stratum of the nobility. The rise of the family began in the last third of the 16th century and was largely due to Tamás Széchy, born around 1555. It is a remarkable model of career history, taking advantage of the mobility opportunities that characterised early modern society. From his status as a landowner in Gömör County, he rose to almost the highest public dignity in nearly half a century. Thanks to Tamás Széchy, the family was integrated into the political and economic elite of the Kingdom of Hungary by the beginning of the 17th century. His rise to power is a good example of the process of the establishment of the hereditary aristocracy that was taking shape in that period.

The study analyses the extent to which the size and geographical location of the estates of Tamás Széchy, who played a role in the rise of the family, influenced the individual success of his family. When and, in what form he acquired these estates, to what extent his prestige increased, and how this interacted with his current official and military role and his relationship with the Habsburg dynasty. In the period of the emergence of hereditary aristocracy, the question of why we do not know of any formal elevation of his rank cannot be ignored.

Keywords: Tamás Széchy, Gömör county, Szendrő, promotion, career investigation, estate strategy

NAGY JÁNOS

„ILLIK-E A MAGYARHOZ CSALFA KERESKEDEÉS?”¹ A BÉCSI UDVAR KERESKEDELEMÜGYI REFORMTERVEI ÉS A MAGYAR RENDEK AZ 1764–1765. ÉVI ORSZÁGGYŰLÉSEN

A korszak neves költőjétől, Orczy Lőrinc bárótól kölcsönzött, a tanulmányom címébe beemelt idézet a rendi nemzet kitüntetett tagjának, az önképe szerint katonai erényekkel ékesített nemességnek a kétkedését is kifejezi a Magyar Királyságot is megérintő gazdasági és kulturális változások hasznával szemben. A 18. századi politikaformáló magyar nemesi elit antikapitalista, a kereskedelmi és ipari tevékenységet lenéző és elhanyagoló magatartása történeti szakirodalmunknak is régóta bevett toposza. Egyes szerzők szerint a magyar rendi diéták nem foglalkoztak kereskedelemügyi kérdésekkel, a nemesség figyelme is legfeljebb agrártermékei szabad kivitelének és vámmentességének biztosítására irányult.² Emellett a magyar gazdaság elmaradottságát a század végének reformközgazdászai (Berzeviczy Gergely, Skerlecz Miklós, Podmaniczky József)³ és nyomukban a szakirodalom egy része (Marczali Henrik, Eckhart Ferenc, Szekfű Gyula) a Habsburg-uralkodók Magyarország irányában diszkriminatív gazdaságpolitikájával magyarázták.⁴ Nagyrészt elmaradt azonban a korabeli politikai tervezetek és viták korabeli kontextusba helyezése, vagyis a kortárs szereplők nézeteinek elemzése.

Írásomban a bécsi kormányzat egyes képviselőinek az 1764–1765. évi országgyűlés kapcsán megfogalmazott tervezeteit és a tárgyalásokon elhangzott véleményeit vizsgálom abból a szempontból, hogy milyen lehetőséget láttak a magyar rendek megnyerésére, adaptálva a jövőbeli reformokat a sajátos magyar viszonyokhoz. Felmerül a kérdés, hogy ezzel szemben a rendek követelték-e a kereskedelem és ipar fejlesztését, felfedezhetőek-e a körükben a bécsi udvar gazdaságfejlesztő ígéreteit támogató országgyűlési állásfoglalások vagy éppen a vármegyei követutasítások és országgyűlési sérelmek mögötti személyes érdekelttség. Ugyan itt nem célom az országgyűlési felszólalások részletes vizsgálata,⁵ de annyit azért meg kell állapítanom, hogy a kereskedelemügy támogatásának programját a kormányzat tűzte napirendre az adóemeléssel és a nemesi felkelés reformjával összekapcsolt viták során. Míg az uralkodó a gazdaság fejlesztését ígerte a rendeknek a magasabb

¹ Az itt szereplő idézet a Tokajban való érkezés télen című versből származik. Orczy 2015: 405.

² Erre a teljesség igénye nélkül lásd Grünwald 2001: 225; Ember 1989a: 449; Szekfű 2002: 253.

³ A két előbbi műveire Berényi 1914; Gaál 1902.

⁴ Marczali 1898: 320–325; Eckhart 1922: 203; Szekfű 1931: 315–316.

⁵ Erre lásd Nagy 2022.

adóösszeg és a nemesi felkelés reformjának megszavazásáért cserébe, addig a rendek a viták során e fejlesztések elégtelenségét hangoztatták az adóalap növelése érdekében. Mindez szöges ellentétben állt az 1751-es diéta eseménymenetével, ahol az adóemelés követelő kormánypárttal szemben a rendi ellenzék képviselői kérték a kereskedelmi sérelmek orvoslását az adófizetés teljesítése érdekében.⁶

Tanulmányom bevezetésében a 18. századi Európában a nemesség kereskedelmi és ipari szerepvállalása jogi szabályozásának jellegzetességeiről, illetve a nemesi vámmentesség kérdéséről írok röviden, majd az országgyűlés kapcsán készült, a kereskedelem és az ipar fejlesztését célzó tervezeteket ismertetem. A kameralista központi gazdaságpolitika és a magyar rendiség közötti politikai konfliktus ellenére gazdasági és oktatási téren számos eredményt tudott felmutatni ez az időszak. Ezt az ellentmondást jól mutatják az – időszak nemesi mentalitásának antikapitalista jellegét némileg árnyaló – 1760-as évekbeli főúri és köznemesi manufaktúraalapítások, illetve a kamarai tudományokat oktató iskolák (Szend és Varasd–Zágráb) megszervezésére tett erőfeszítések, amelyekben a politikai elitnek az országgyűlésen megnyilvánuló tagjai is részt vállaltak.

EURÓPAI KÖRKÉP

A hazai nemesség gazdasági újításoktól, kereskedelmi és ipari vállalkozásoktól ódzkodó magatartását jellemző szakirodalmi véleményeket európai összehasonlításba helyezve azt láthatjuk, hogy a magyar eset korántsem egyedi. A nemességről, mint a harcosok rendjéről alkotott hagyományos kontinentális európai felfogás lenézte és rendjéhez nem méltónak tartotta a nemesember számára a profitszerzésre törekvő, polgársághoz köthető, testi munkát vagy észrevehető fáradtságot igénylő ipari és kereskedelmi tevékenységeket. (Kivételt képezett a saját földje terményeinek eladása, optimális kihasználása vagy az itt folytatott bányászat, üvegművesség.)⁷ A francia, a német és a lengyel nemesség számára – kiváltságaik elvesztésének terhe alatt – az ipari és kereskedelmi tevékenységet egyaránt tiltották a korabeli törvények, ám a jogot a társadalmi valóság, főként a kapitalizálódó Nyugat-Európában gyakran felülírta.

Franciaországban a kereskedelem és ipar gyakorlása összeférhetetlen volt a nemességgel, a rendi adómentességük és más előjogok időleges vagy végleges elvesztésével járt (*dérogance*).⁸ Az állam ugyan a merkantilista gazdaságpolitika jegyében Richelieu főminiszterségétől,

⁶Nagy 2020: 407.

⁷A német nemességre: Demel-Schraut 2014: 37; a lengyelre: Ring 2001: 89; az európai nemességre általában: Lukowski 2003: 83, 88; Demel 2001: 422–425.

⁸Richard 1974: 25.

az 1620-as évektől fogva törekedett a nemesség tőkéjének a távolsági kereskedelembé való bekapcsolására, ám a korlátozó rendelkezések enyhítésére csak fokozatosan, a 17. század végétől került sor. Csak a fontosabb dátumokat említve: 1669-ben a tengeri kereskedelmi, 1681-ben a fegyverkészítéssel foglalkozó, 1701-től a nagykereskedelmi vállalkozásokban való részvételt, 1767-ben a manufaktúraiparba és a bankszektorba való bekapcsolódást engedélyezte a kormányzat.⁹ A tiltó szabályozások ellenére az állam és a társadalom is egyre inkább megtalálta a kikapukat: például az arisztokraták ilyen irányú tevékenységüket gyakran megbízottjaik, közvetítőik útján vagy éppen álnéven folytatták, illetve maga az államhatalom tett kivételt a gazdasági tevékenységükkel kitűnt kereskedők nemesítésével (pl. Bordeaux, Nantes borkereskedő nemessége).¹⁰ A szakirodalom regisztrál egyfajta megugró érdeklődést az arisztokrácia részéről a manufaktúraipar iránt az 1760–1770-es években, ám ennek ellenére is a francia nemesi családoknak csak töredéke, legfeljebb 2%-a kapcsolódott be valamilyen módon az ipari és kereskedelmi vállalkozásokba.¹¹

A Német-római Birodalomban a franciához hasonló erős központi jogi szabályozás és a rendelkezések végrehajtása a nemesség kereskedelmi és ipari tevékenységének tiltására elképzelhetetlen volt, ennek ellenére a tartományi jogi szabályozások a szokásjogra támaszkodva sok helyen tartalmaztak ilyen megszorításokat.¹² Lengyelországban tiltották a kézművesség és a kereskedelem üzését a kora újkorban: itt a hatályban levő törvényt csak 1775-ben törölték el.¹³ Európa-szerte a nemesi kiváltságok részét képezte a vámmentesség, amely indirekt módon mégiscsak segítette a nemesség kereskedelmi tevékenységét. A saját terményeik eladása és a fogyasztásra vásárolt importárúk után számos országban élveztek vámmentességet, miként Lengyelországban és Magyarországon is. A francia nemesség a saját termelésű bora után bírt vámmentességgel.¹⁴

A franciaországi „*non dérognance*” rendeletek ellenére a közvélemény továbbra is a kereskedelmi és ipari tevékenységtől való távolmaradást tartotta tanácsosnak a nemesember tisztességének megőrzése érdekében. Ez a hagyományos szemlélet csak a 18. század közepén kezdett megváltozni, egyrészt a felvilágosodás hatására, másrészt az 1750–1770-es években intenzíven növekvő gabona- és földbérleti díjak hatására, ami a nemesség egyre nagyobb tömegeit (így a konzervatív vidéki kiváltságosokat) tette érdekeltté a kereskedelmi és ipari profitszerző tevékenységben.¹⁵ A kérdésről való vitára alkalmat adott Gabriel Coyer abbé 1756-ban Londonban kiadott könyve (*La noblesse commercante*), amelynek kapcsán élénk

⁹ Richard 1974: 17–18; Papp 2016: 276–277.

¹⁰ Richard 1974: 50.

¹¹ Papp 2016: 291.

¹² Stollberg-Rilinger 1988: 280–281.

¹³ Ring 2001: 89.

¹⁴ Lukowski 2003: 7.

¹⁵ Bath 1963: 201, 212, 221.

értelmiségi polémia bontakozott ki a nemesség kereskedelemben való részvételéről. A szerző a nemesség katonai erényekhez való céltalan ragaszkodása helyett korábbi életmódja megőrzésének és a társadalmi hasznossága megerősítésének érdekében a foglalkozási tilalmak teljes feloldását és a kereskedelmi-ipari tevékenységbe való bekapcsolódást javasolta.¹⁶ A vitában a Habsburg Monarchia kormányzati reformjaira is nagy hatást gyakorló Johann Heinrich Gottlob von Justi, neves német kameralista gondolkodó is bekapcsolódott, aki a nemesség kereskedelmi szerepvállalása, manufaktúraalapításokban való részvétele mellett érvelt. Azt vallotta, hogy tevékenységükkel az államot anyagilag is erősítenék, és közvetve a közjót is szolgálnák, miközben saját társadalmi állásukat, „külső fényüket” a legjövödelmezőbb módon, a kereskedelemből tudnák fenntartani.¹⁷ Felfogása nagy hatást gyakorolt a bécsi udvari közvéleményre: így például ennek nyomát nemcsak Joseph von Sonnenfelsnek, az államtudomány híres professzorának későbbi írásaiban,¹⁸ hanem a bécsi udvarnak az 1764–1765. évi diéta kapcsán keletkezett előterjesztéseiben is megtaláljuk.

AZ 1764–1765. ÉVI ORSZÁGGYŰLÉS ÖSSZEHÍVÁSÁNAK ELŐZMÉNYEI

A hétéves háború során eladósodott és szétzilált gazdaságú Habsburg Monarchia vezetői a hubertusburgi békét (1763) követő időszakban a korábbiaknál nagyobb mértékben számítottak a Magyar Királyság tehervállalására, így a nemesi felkelés és az urbáriumok reformja mellett 1 milliós adóemelést kértek.¹⁹ A megnövekedett államadóságokra hivatkozva a Habsburgok „fiskális-katonai állama” meghirdette a bevételei maximalizálását célzó reformjait: ennek a közvetlen és közvetett adók emelése is egyaránt eszköze volt.²⁰ Annál inkább visszaélésnek tünt fel a háborús helyzetben, hogy míg a Lajtán túli területeken a Haugwitz-reformok bevezetése (1749) óta a nemesség és a klérus is rendszeresen fizetett hadiadót, addig Magyarországon a birtokos nemesség adómentessége fennmaradt. A magyar hozzájárulás mértékét lakosságszámához képest a bécsi udvar politikaformálói – így Kaunitz államkancellár is – keveselték.²¹ A bécsi udvarban általánosan elterjedt felfogás azt tartotta,

¹⁶ A Coyer abbé könyve kapcsán kiobbant vitáról Stollberg-Rilinger 1988: 298–303; Lukowski 2003: 82; Kökényesi 2013a: 76–77; Papp 2016: 281–282.

¹⁷ Stollberg-Rilinger 1988: 305–306.; Kökényesi 2013a: 76–77.

¹⁸ A nemesség kereskedelmi tevékenységét egyfelől morálfilozófiai alapon Sonnenfels elfogadta, másfelől a nemesség luxusfogyasztását, a kereskedelmet és ipart is fejlesztő hatásúnak, az állam számára üdvös jelenségnek tartotta Kökényesi 2013b: 111.

¹⁹ Az államadóság nagysága 1763-ban 285, 1765-ben 275 millió forint volt, ez 1777-ra 252 millió forintra csökkent. Erre Otruba 1985: 206, 209. Az országgyűlés általános bemutatása Stefancsik 1942.

²⁰ Szántay 2018: 1126. A jelenségre európai összehasonlításban Füssel 2010: 22–23.

²¹ Ember 1936: 244–245.

hogy Magyarország a hétéves háború miatt a hadseregek nyújtott élelmiszer-szállításoknak köszönhetően csak gazdagodott, ám tehervállalása továbbra is csekély mértékű maradt.²²

Az alább ismertetendő tervezetek szellemi univerzumát a Habsburg Monarchia gazdaságpolitikáját meghatározó osztrák kameralizmus gondolkodóinak írásai alkották. Ezek a kormányzat számára a 18. század második felére kidolgozták a birodalom egységes gazdasági irányításának elméleti alapelveit, adaptálva a helyi viszonyokra a Nyugat-Európában elterjedt merkantilizmust. A kormányzat az egyes tartományokat – így Magyarországot is – nem egyenlően, hanem adottságaik és lehetőségeik figyelembevételével az összmonarchia gazdasági munkamegosztásába beillesztve és annak alárendelve fejlesztette.²³ A Habsburg Monarchia vezető gazdasági szakértői úgy vélték, hogy míg a magyar mezőgazdasági termékek és bányakincsek kivitelét az örökös tartományokba az uralkodónak támogatnia és alacsony vámtételekkel könnyítenie kell az itteni feldolgozóipar és a lakosság olcsó élelmezése érdekében, addig a birodalmon kívülre nagy vámtételekkel el kell vágnia ezen áruk külkereskedelmét. Meg voltak győződve arról, hogy a külkereskedelem a luxuscikkek vásárlása révén növeli a pénzkiáramlást a birodalomból és a gazdasági függőséget a külföldtől.²⁴ Eközben a magyarországi rovására a Lajtán túli ipart fejleszteni kell, és előbbit a nyugati birodalomfél gazdaságának felvevőpiacává kell tenni – gondolták. A magyarországi ipar fejlesztését csak annyiban szabad megengedni, amennyiben az nem sérti az osztrák örökös tartományok iparának és fogyasztóinak érdekeit.²⁵ Az egységes irányítást a vizsgált korszakban az 1762-ben Bécsben létrehozott Kereskedelmi Tanács (*Kommerzienrat*) képviselte, amely az egész monarchiára kiterjedő illetékességű, elsősorban tanácsokat, tervezeteket megfogalmazó kormányhatóságként működött, valamint az ipar, a bel- és külkereskedelem, a közlekedés fejlesztésének feladataival és ezek tartományok közti összehangolásával foglalkozott.²⁶

Az 1764. június 17-re összehívott diéta előkészítéseként a gazdaság fejlesztésére vonatkozó háttérmunkákat már ezt megelőzően legalább egy évvel megkezdték. Az uralkodónő, aki személyesen is nagy érdeklődéssel fordult az alattvalói jólétét biztosító mezőgazdaság és ipar felvirágoztatása irányába,²⁷ 1763. június 28-i kéziratában leszögezte azt a később is gyakran idézett alapelvet, hogy az állam érdeke Magyarországon a manufaktúrák számának szaporítása. Elrendelte, hogy telepítésüket ne gátolják, azzal a kitételrel, hogy csak azon termékeket gyártsák az országban, melyek az örökös tartományok iparára nem károsak, itt esetleg drágán állítják elő, vagy a kereslet ezekre olyan mértékű, hogy ezekből még a cseh-osztrák

²² Arneth 1876: 107–108.

²³ Soós 2021: 766.

²⁴ Sandgruber 2005: 140.

²⁵ Ember 1989b: 664–665; Kosáry 1990: 75–77.

²⁶ Hivataltörténetére lásd Dickson 1987: I. 229–230, 251; Klingenstein 2000: 202–204.

²⁷ A királynő ilyen irányú személyes elkötelezettségére Beer 1894: 3, 19; Stollberg-Rilinger 2018: 702–703.

tartományokban is hiány lép fel. A királynő javaslatot is tett azokra a belső piacra szánt termékekre, melyeket a Magyar Királyságban gyártanak: vitorlavászon, pamutgyárak számára gyapotszövetek, kötött harisnya, főkötő, a horvát határőrvidék katonasága számára kabátok, illetve lótakaró. A szőlő- és bortermelésre alapozva likőr is készíthető, melyet Moldvába, Lengyelországba és az északi országokba lehetne exportálni vízi úton, a Visztulán keresztül.²⁸ A királyi kézirat alapját valószínűleg a magyarországi gazdaságfejlesztés mellett több ízben kiálló Egd von Borié államtanácsosnak az előterjesztése képezte, amely ugyanezen árucikkek magyarországi előállítását ajánlotta az uralkodónó figyelmébe.²⁹

Az uralkodónó 1763. augusztus 3-án intézett egy újabb kéziratot a Kereskedelmi Tanács elnökéhez, amelyben megbízta a kormányszervet a küszöbön álló magyar országgyűlés alkalmából egy Magyarország kereskedelmének felvirágoztatását elősegítő tervet elkészítésével.³⁰ A Kereskedelmi Tanács e tárgyban keletkezett vótumai megegyeztek abban, hogy – előterjesztendő az országgyűlésnek és kedvezve a rendeknek – az országban a betelepítéseket folytatni kell a nagyobb belső piac érdekében, a magyar mezőgazdaság exportlehetőségein a vámtételek csökkentésével javítani kell, a kereskedelmi útvonalakat fejleszteni és a folyókat (így a Szávát és Kulpát) szabályozni kell. Osztrák mintára a kaotikus hitelügyek rendezésére kereskedelmi és váltótörvényszékeket, a kereskedelem és az ipar anyagi támogatására pénzalapot (*fundus commercialis*), koordinálására kereskedelmi bizottságot (*Kommerz Konsess*) hoznának létre helytartótanácsosok és kamarai tanácsosok részvételével. Számos iparágat véltek fejleszteni, így a pamut-, len- és kendervászon fonását és szövését, az abaposztó-készítést, a bőriparat. A nemesi adómentességet többen visszaélésnek minősítették az örökös tartományok arányosan magasabb teherviselésre hivatkozva (pl. Johann Bernhard von Degelmann, Anton Doblhoffen-Dier, Franz von Mygind), de a magyar gazdaság teljes diszkriminációjában egyikük sem gondolkodott.³¹ Hozzájuk képest ellenségesebb volt Kaunitz államkancellárnak, a korabeli bel- és külpolitika legbefolyásosabb vezetőjének az országgyűlés alatt kifejtett álláspontja. A herceg úgy vélte, hogy az ország nem járul hozzá erejéhez mérten a monarchia védelmi költségeihez, a nemesség nem fizeti a contributiót, így a mezőgazdaság és ipar fejlesztése a királynőnek nemhogy előnyére, hanem kárára lesz, mivel a nemesség annál inkább zsarolja a jobbágyát robottal, ami által egyre gazdagodik.³²

²⁸ ÖStA FHKA KU Kt. 1526. Fasc. 36. No. 189. Mária Terézia Franz Andlern-Witte grófhoz. 1763. június 28.

²⁹ A későbbi vitákra általában nagy hatást gyakorló Borié-féle előterjesztést közli Ember 1959–1960: 345. (1763: 1593.)

³⁰ ÖStA FHKA KU, Kt. 1514/1., Fasc. 30. Nr. 297. Schönbrunn, 1763. augusztus 3. Közli Eckhart 1922: 307, továbbá: Stefancsik 1942: 41; Wellmann 1984: 269.

³¹ A vótumokat röviden ismerteti Beer 1894: 20–21; Eckhart 1922: 257–258.

³² ÖStA HHStA Kabinettskanzlei, Nachlass Kaunitz. Kt. 1. Kanunitz a magyar országgyűléssel kapcsolatos vótuma (1764 körül), 15. pont. Kaunitz később is ragaszkodott a Magyarországgal szembeni gazdasági diszkrimináció fenntartásához, mint szükséges rosszhoz, elsősorban a nemesi adómentesség ellensúlyozására. Szabó 1994: 342.

A királynő az országgyűlés megnyitását követően, 1764. június 27-i újabb kéziratában részben elfogadva, de ki is egészítve a Kereskedelmi Tanács előterjesztését egy jóval bővebb programot vázolt fel. A mezőgazdaság területén egyedi támogatásban kívánt számos termelési ágat (méhészet, lótényésztés, vajkészítés, besózotthús-, repcetermelés) részesíteni,³³ az iparágak közül kiemelte a gyapotfonást, a vitorlavászon és hajókötel készítését és a fűrészmalmok létesítését. Figyelmet fordított a legjelentősebb magyar agrárkiviteli cikkek, a bor és a szarvasmarha exportjának támogatására, amellyel ugyan csak az ezekben az ágazatokban érdekelt földesurakat kívánta megszólítani. Így például a magyar marha Csehország, illetve az Adriai-tenger irányába, Észak- és Közép-Itáliába Buccarin keresztül való kivitelét sürgette. Ugyanígy a magyar bor Visztulán keresztül, az északi országok irányába való kivitele mellett az Adria felé történő exportjára hívta fel a figyelmet. Mivel a „magyar népnek a kereskedelemről kevés ismerete van”, ezért ennek hasznáról és szükségességéről felvilágosítással kell szolgálni a rendeknek – hívta fel erre a figyelmet. A részletes tervezet kidolgozásával az uralkodó Degelmann tanácsost bízta meg.³⁴

Degelmann július 8-i datálású tervezete a tanácsosok által felsorolt és az uralkodó által elfogadott intézkedéseket foglalta rendszerbe és részletezte tovább.³⁵ A tervezet részletes ismertetésétől eltekintenek, csak néhány, a rendek megnyerését szolgáló és az országgyűlés illetékességét is érintő elemet említenek meg. Az ország gazdasági teherbíró képessége növelésének három fő eszközét nevezte meg a szerző: a népességszám emelését, a kivitel növelését és az ipar támogatását. Az első esetben a betelepítéseket a mezőgazdaság termelékenységének javítása kísérfje, amelyre a vármegyék adjanak ki külön szabályzatot.³⁶ (Megjegyzendő, hogy a központi mintaszabályzat kidolgozására még 1765-ben sor került, ezt követően sorra alakultak meg az egyes megyékben arisztokrata-nemesi részvétellel a mezőgazdasági társaságok.) Az ország benépesítésére az országgyűlés külön rendszabályt (*systema*) dolgozzon ki, a külföldi telepesek számára betelepítési pénztárat hozzanak létre – javasolta Degelmann. Előterjesztése szerint az országgyűlésen megszavazott hadiadó (*contributio*) 1/10 része, illetve az uradalmak és a klérus önkéntes adományai (*donum gratuitum*), továbbá a vármegyék házipénztárának feleslegei folynának be erre a célra.

³³ A kiemelt termelési ágak részben az export növelése, részben az ipari nyersanyag előállítás miatt voltak fontosak a gazdaságpolitika irányítói számára. Ezekre részletesen Barta 1982: 160–170.

³⁴ P.G. M. Dickson által a Kereskedelmi Tanács vezető elméjének tartott Johann Bernhard Edler von Degelmann polgári származású hivatalnokként kapott 1752-ben birodalmi nemességet, 1780-ban osztrák bárói címet nyert. A bécsi Kereskedelmi Tanács feloszlásával 1776-ban Erdélybe került, itt a Kincstartóság tanácsosa lett. Életére Dickson 1987: I. 355.

³⁵ Beer 1894: 22–23; Eckhart 1922: 259–260.

³⁶ Az egyes vármegyékben sorra alakultak 1766 után az újításokat terjesztő mezőgazdasági társaságok, amelyek szabályzatának elkészítésére Mária Terézia 1765-ben adott utasítást a Kereskedelmi Tanácsnak. Wellmann 1979: 179; Barta 1982: 192–193, 212; Barta 2014: 434.

A második eszközt, a kivitel növelését (leginkább a marháét és a gabonáét) az osztrák tartományok felé irányuló export vámjainak csökkentésével lehet elérni. A kincstárnak biztosítani kellene a magyar rendeket, hogy a osztrák örökös tartományokon át a külföldre szállított magyar áruk után nem szednek nagyobb vámot, mint más, külföldre szánt árucikkek után. A Belső-Ausztrián át a Tengermellék felé irányuló – 1762-ben öt évre elrendelt – magyar agrárkivitel vámentességének meghosszabbítását is meg kellene ígérni a rendeknek az adóemelés fejében – javasolta taktikusan Degelmann. Fontos elem volt a szárazföldi és vízi kereskedelmi utak javítása (pl. Károly-út ügye, Száva–Kulpa szabályozása).³⁷ A vállalkozásokban való részvételtől idegenkedő magyar nemességet a fenti intézkedésekkel ösztönözni lehetne a kereskedelmi társaságokba való belépésre, ugyanis Degelmann szerint a magyar nemesek számára a terményeik kereskedelme abból áll, hogy „otthon várják az idegen felvásárlót”, akik többnyire rácok vagy zsidók. A magyarok számára lehetővé kell tenni boruk vámentes kivitelét Lengyel- és Oroszország felé az erre specializálódott kereskedelmi társaságon keresztül.

A reformjavaslat harmadik pillérét, az ipar fejlesztését a „nemzet szellemé”-nek leginkább megfelelő, döntően hazai ipari növények feldolgozására létrehozandó, az osztrák manufaktúráknak „Verlag”-rendszerben bedolgozó félkész textilárura specializált üzemek alapítása jelentette. A kender-, len-, gyapjú- és gyapotfonás elterjesztésére fonóiskolák létrehozását, a selyemgubó előállítására epreskertek életre hívását tartotta hasznos lépésnek.³⁸ A vármegyei házipénztárakból vagy városi alapítványok jövedelmeiből létrehozandó kereskedelmi pénztár jövedelmeiből az egyes vármegyék és városok is költhetnének manufaktúraalapítások támogatására, amiről a kebelükben életre hívott 6-12 fős kereskedelmi bizottságok számolnának el: ezek az ott birtokos nemesekből, illetve városi tanácsok tagjaiból, esetleg kamarai alkalmazottakból verbuválódnak.³⁹

A Degelmann-féle tervezetet a Kereskedelmi Tanács július 23-ai véleményével küldte át Mária Teréziának, hangot adva kételyeinek, miszerint a nemesség a tervezett pénztárnak aligha fog adózni.⁴⁰ A hadiadó egytizedes kvótával való kiegészítése helyett inkább ennek méltányosabb országgyűlési felosztása, vagyis a *rectificatio portarum* révén lehetne

³⁷ Az 1728-ban épült, Károlyvárosból Fiume és Buccari irányába vezető út felújítása az 1760 évek elején kezdődött, és az 1771-ig tartó időszakban fejeződött be. A két folyó felmérésére, a folyómeder és part tisztítására, hajózhatóságának biztosítására és raktárak építésére Frémaut mérnök 1762-ben kapott megbízást, a rendezést 1768-ban bekövetkezett haláláig folytatta. Faber 1996: 8; Fest 1897: 293; Horbec 2019: 57.

³⁸ Mária Terézia már 1763. május 9-én utasítást adott kézjegyében (Handbillet) a selyemtermelés magyarországi fejlesztésére, amelynek elősegítésére elrendelte, hogy minden nagyobb kamarai uradalomban létesítsenek epreskertet. A selyemgubó-készítéstől a kormányzat képviselői azt várták, hogy az annak mikéntjét elsajátító lakosság számára jövedelmező mellékkeresetet biztosít, így hosszú távon növeli adózóképességüket. ÖStA FHKA KU, Kt. 432., Fasc. 7., subdiv. 3., No. 27. Mária Terézia gróf Johann von Herbersteinnek, a bécsi Udvari Kamara elnökének. Bécs, 1763. május 9.

³⁹ ÖStA FHKA KU, Kt. 1514/1., Fasc. 30. Nr. 297.

⁴⁰ Eckhart 1922: 259–260.

erre pénzt fordítani. Inkább az országból való elköltözéskor fizetendő, Pozsonyban és más városokban gyakorlatban levő 10%-os illeték (*jus detractus*) bevezetésével kellene a kereskedelmi pénztárakat gazdagítani. A kereskedelmi társaságok és bankok létesítésének (feltehetően a tőke és a kezdeményezőkézség hiánya miatt) még nincs itt az ideje – vélte a *Kommerzienrat* testülete.⁴¹

A magyar kereskedelmi ügyekben járatos Festetics Pál udvari kamarai tanácsos véleményét is kikérte a királynő az országgyűlés elé terjesztendő gazdaságfejlesztési tervezetekkel kapcsolatban. Festetics úgy fogalmazott, hogy e tárgyban csak általános ígéreteket szabad megfogalmazni a rendeket illetően, a vámszabályzat kidolgozásába nem szabad a rendeket bevonni, hiszen az uralkodói jog (*jus majestaticum*), és nem tartozik országgyűlési hatáskörbe, ahogy ezt a rendek – mint később látjuk – állították.⁴²

A politikai eljárás módján túl Festetics maga is letett egy e témába vágó, de a viták során fel nem használt előterjesztést az asztalra. Valószínűleg az uralkodó megbízásából,⁴³ az országgyűlés összehívása kapcsán keletkezett Festetics Pálnak, a bécsi Udvari Kamara tanácsnokának tulajdonított, a Magyar Királyságban óhajtott reformokat taglaló tervezete.⁴⁴ A Festetics család levéltárában fennmaradt *Opinio regnum Hungariae* című kéziratban külön fejezet foglalkozik a kereskedelem és közlekedésügy rendezésével, erősen kidomborítva ebben a kincstár feladatait és céljait.⁴⁵ A szerző a rendi követelések közül magáévá tette a kiviteli vámok mérséklését az örökös tartományok irányába és az agrártermékek kereskedelme szabadságának gondolatát. Az importot korlátozni kell, de a legszükségesebb behozandó fűszerek árát a bécsi Udvari Kamara állapítsa meg, adásvételét pedig monopolistáknak adja ki. A kereskedelmi útvonalak kialakításával és a magyar agrárkivitel gondjainak megoldásával kapcsolatban különösen merész és saját korát meghaladó gondolatokat fogalmazott meg. Államközi egyezményeknek, a kölcsönösség elvének figyelembevételével a vízi útvonalakra lehetne terelni a magyar külkereskedelmet. Szepes vármegyéből – a magas járulékos költségek ellenére – a kivitel a Poprádon, majd a Visztulán keresztül a tengerig, Danzig kikötőjéhez juttatható, míg Északnyugat-Magyarországról a Vággal való összeköttetés megteremtésével Jablunkától az Odera hajózhatóvá tétele révén ismét a Baltikumba szállítható a terményfelesleg. A Duna–Moldva–Elba-csatorna kialakítása révén Hamburg kikötőjéig lennének eljuttathatók a magyar áruk. Ha a nemzetközi megegyezés elmaradna,

⁴¹ ÖStA FHKA KU, Kt. 1514/1., Fasc. 30. Nr. 139. fol. 71–72. Kereskedelmi Tanács feliratának fogalmazványa Mária Teréziához, 1764. júl. 23.

⁴² ÖStA FHKA UK KAU Kt. 432., Fasc. 7., subdiv. 1., No. 9. Festetics Pál megjegyzései Degelmann tervezetére, 1764. október 9.

⁴³ Az uralkodó 1764. február 20-án utasította Festeticset a következő diétán előforduló, „kamarai, politikai és katonai” tárgyakra értekezés elkészítésére. Erre ÖStA HHStA KA Staatsrat, Protokolle. 353/1764. 211. p.

⁴⁴ A szöveg kiadása és a tervezet szerzőségének azonosítása és datálása Csizmadia 1979: 106–110; Csizmadia 1965: 836–844. Festetics szerzőségét megkérdőjelezi újabban: Kosáry 1983: 291–292.

⁴⁵ MNL OL P 245 Festetics II. Pál iratai. 2. nagydoboz. II. Országgyűlési iratok. *Opinio regnum Hungariae*.

akkor is a monarchián belül az Adriai-tenger felé irányuló folyami szállítás nyújtana a legjobb kiviteli lehetőséget, amelyet a Duna és mellékfolyóinak csatornával való összekötésével lehetne meggyorsítani. A magas építési költségeket a kincstár fizesse, ami a megnövekedett forgalom miatt a vámokból bőven megtérülne – vélekedett Festetics Pál.⁴⁶

A Degelmann által megfogalmazott merkantilista jellegű ipar- és kereskedelemfejlesztési program később sem került részletesen a diétán megvitatásra. A kormánypárt az adóemelés megszavaztatása érdekében ugyan felemlgette mézesmadzagként a kereskedelmi tanácsos által megfogalmazott tervet, de a nemesi adómentességről és az úrbéri kérdéstről folytatott viták végképp levették a diéta napirendjéről a kérdést és ezáltal a kompromisszum reményét is.

EGYÉNI ÉS CSOPORTÉRDEKEK

Végül lássuk a diétai politizálás hátterében megjelenő, a kereskedelemügyi kérdéskör tárgyalása során azonosítható egyéni vagy csoportérdekeket!⁴⁷ Mint láttuk, a kormányzat hangadói ugyan elégedetlenek voltak a Magyar Királyság monarchián belüli köztehervállalásának mértékével és a nemesség kereskedelmi-ipari passzivitásával, de az érdeklődés teljes hiányáról azért nem beszélhetünk. 1764–1765-ben számos megye követutasítása kitért ugyanis a kereskedelemügyi sérelmek és a vámügy szabályozására és a manufaktúraalapítások szükségességére, így a kérdésben megszólaló Balogh Jánost küldő Nógrád,⁴⁸ a Bezerédy Mihályt deputáló Győr vagy a Ráday Gedeon által képviselt Pest vármegye is foglalkozott ezzel,⁴⁹ de Komárom és Somogy példája is ezekhez kapcsolható.⁵⁰ Kérdés persze, hogy – a nemesi vámmentesség és a szabadabb agrárkivitel elérésén túl – mennyiben kívánt a magyar jómódú birtokos nemesség és főnemesség aktívan bekapcsolódnival az udvar által propagált manufaktúraalapításokba vagy az adriai külkereskedelembé. A szakirodalom által alaposan feldolgozott textiliparról elmondható, hogy Mária Terézia személyes ellenszenve ellenére⁵¹ gombamód megsaporodtak a manufaktúrák az 1763 és 1770 közti időszakban,

⁴⁶ Uo.

⁴⁷ Az egyes országgyűlési szereplők felszólalásaira részletesen megjelenés alatt álló írásomban Nagy 2022: 1223–1226.

⁴⁸ MNL NML IV.1.a. 52. köt. (1763–1766). 146–170. p. Instructio. Losonc, 1764. június 1. 16–17. pont.

⁴⁹ Győr vármegyére: MNL OL P 1921. Bezerédy Mihály és felesége iratai. 1. doboz 1. tétel. Győr vármegye országgyűlési követutasítása. Győr, 1764. május 28. 6. pont. Pest vármegyére: Kiss 2015: 7172.

⁵⁰ Komárom vármegye manufaktúrafejlesztésre vonatkozó óhajára MNL OL P 1928 Vegyes iratok gyűjteménye. 1. doboz 1. tétel. Országgyűlési iratok. Komárom vármegye országgyűlési sérelmi listájának kivonata (1764). 8. pont. Somogyban az 1751. évi instrukció szövegében is szerepel a szabad kereskedelem és a vámok leszállításának óhaja. Melhárd Gyula szerint ennek pontjait – sokszor szó szerint – átemelték a következő diéta megyei követeléseibe közé Melhárd 1906: 29, 32.

⁵¹ Szabó 1994: 342. Mária Terézia az 1764–1765. évi országgyűlés kudarca miatt a magyar főnemességet tette felelőssé, így bizonyos, az országgyűlés elején tett kedvezmények visszavonására ugyan sor került, de az új

ám a magyar társadalmi-politikai elit – szöges ellentétben az ipari vállalkozások sorát alapító cseh arisztokráciával – még mindig sokkal szívesebben fektetett a jövedelmezőbb, kockázatmentesebb és kevésbé tőkeigényes mezőgazdaságba.⁵²

A politikai elitből néhányan mégis szerepet játszottak a manufaktúraipar fejlesztésében, lássunk ezekre (a teljesség igénye nélkül) néhány példát! A manufaktúraalapításokat az országgyűlésen felszólalásaival aktívan támogató Jeszenák János távollévő követ családjá révén maga is érdekelt volt a szektorban: a família a szakirodalom szerint a Pozsony megyei Szenicén posztóüzemet alapított 1768 körül.⁵³ A Pest és Nógrád vármegyében birtokos újarisztokrata kamaraelnök és nógrádi főispán, Grassalkovich Antal 1762 után hozta létre a hatvani posztómanufaktúrát, uradalma egyfajta melléküzemágaként.⁵⁴ Kezdeményezése hatással lehetett vejére, Forgách János grófra, aki 1765 körül a Nógrád megyei Gácson alakított ki részvénytársasági formában működő textilüzemet, ahol maga a kamaraelnök is jegyzett részvényeket.⁵⁵ Batthyány Lajos nádor vállalkozó szellemű fia, Batthyány Tivadar 1766-ban lett részvényese a hazai gabona és dohány kivitelében is érdekelt Temesvári-Trieszti Kereskedelmi Társaságnak.⁵⁶ Az adriai-tengeri kivitel elősegítő vámkedvezményeket a szűkebb értelemben vett Magyarországon ebben az időben a Dunántúl déli és nyugati részén aktív Jánosházi Kereskedőtársaság igyekezett kihasználni, amelyben 1766-tól jelentős részesedést szerzett Perczel József volt tolnai alispán és követ családjá, ők elsősorban a dohány, hamuzsír és gabona exportjában volt érdekeltek.⁵⁷

A magyarországgal ellentétben különösen szembetűnő a horvát nemesség együttműködésre való hajlandósága a kormányzat által kezdeményezett gazdaságfejlesztő projekteken.⁵⁸ Ennek fő oka az lehetett, hogy a bécsi udvarnak az Adriai-tenger melléki, már ismertett kereskedelmi és közlekedésfejlesztési tervei miatt különösen fontos volt a horvát vármegyék nemessége és az itteni főnemesség lojalitásának biztosítása. A nekik adott kedvezmények közé tartozott az itteni folyószabályozási munkálatok során érdemeket szerzett vármegyei hivatalviselők kitüntetése. Így a királynő Jurisich Miklós zágrábi főispánt a Szent István-renddel, Spissich Péter alispánt aranylánccal szándékozott megajándékozni. Ezentúl

manufaktúraalapításoknak az uralkodó továbbra sem állta útját. Lépését Rudolf Chotek grófnak írt 1765. május 24-i meghagyásában a következőkkel indokolta: „semmi további kedvezés, mivel a nagyok, kiknek egyedül volna hasznuk belőle, nem érdemelték meg azt”. ÖStA FHKA KU, Kt. 1514/2. Fasc. 30., 1765. év., No. 43. 30. fol. 1765. máj. 24. Mária Terézia resolútiójának másolata.

⁵² Endrei 1969: 232–233; Otruba 1963: 45.

⁵³ Endrei 1969: 236.

⁵⁴ Csiffáry 1994: 54–55.

⁵⁵ Endrei 1969: 236; Csiffáry 2001: 60–61.

⁵⁶ Eckhart 1922: 235. Újabban: Ambróczy 2022: 495.

⁵⁷ Dobos 1991: 165–171. A kereskedőtársaság marhakivitelre is igyekezett kiterjeszteni a tevékenységét, erre ÖStA FHKA KU, Kt. 1525. Fasc. 35., No. 40. 1764. szeptember 5.; ÖStA FHKA KAU, Kt. 1177. Fasc. 18., subdiv. 1., No. 22. (611–613. fol.) 1765. augusztus 19.

⁵⁸ Horbec 2019: 61.

a városokban német nyelvű iskolák nyitását, mezőgazdasági ismeretterjesztő könyvek kiadását és terjesztését, az ipari növények (így a selyemgubó) termelésének a nemesség körében való elterjesztését, a kiválasztott horvát nemesifjak taníttatását a kamarai tudományokra a kincstár költségén is ide lehet sorolni.⁵⁹ A konkrét célokon túlmutatva az uralkodó a horvát vármegyék és a katonai határőrvidéken foganatosított intézkedések példájával az újításoktól idegenkedő magyar nemességben kívánt volna bizalmat ébreszteni, ám az országgyűlés során az uralkodó és a rendek között elmélyülő ellentét erre már aligha adott lehetőséget.⁶⁰ A kereskedelmi utak fejlesztése viszont számos horvát nagybirtokos családnak hozott közvetlen és jelentős anyagi hasznot.⁶¹ A királyi szándékot csak évekkel később követte a megvalósítás: Mária Terézia 1769-ben Varasdon állított fel Horvátország számára kamerális iskolát, amely a kamarai tudományok mellett közigazgatási-jogi profillal az állami tisztviselők kinevelését tűzte ki céljául.⁶²

Az uralkodó szándékai szerint a Habsburg Monarchia elitjének és benne a magyar nemességnek a mentalitásváltását segítették elő azok az 1750-es években elindult reformok során létrehozott oktatási intézmények, ahol a növendékek gazdasági ismereteket szerezhettek.⁶³ A gazdasági és műszaki oktatás fontosságára az 1761-ben létrejött Államtanács tanácsnokai is több alkalommal felhívták az uralkodó figyelmét.⁶⁴ Csak a vizsgált országgyűléshez időben legközelebb eső fejleményekre hívom fel a figyelmet: 1763-ban foglalta el az újonnan alapított államtudományi tanszéket a bécsi egyetemen a nagy hatású Joseph Sonnenfels, aki itt rendészetet és kameralisztikát adott elő, és később 1765-től megjelenő ilyen tárgyú tankönyvével vált ismertté a Habsburg Monarchián belül.⁶⁵ Hatással volt a magyarországi gazdasági szakoktatásra az Udvari Számvevőszék elnöke, Ludwig von Zinzendorf gróf kezdeményezésére létrejött és 1762-től Bécsben működő könyvelőiskola is,

⁵⁹ ÖStA FHKA KLit. Kt. 1108. Fasc. 161., No. 179. Kereskedelmi Tanács vótuma. 1764, szeptember 3.; ÖStA FHKA KU. Kt. 1515. Fasc. 30., ad No. 179.; MNL OL A 1 1764. év. No. 203. Mária Terézia Handbillet-je Esterházy Ferenc kancellárhoz. 1764. október 29.

⁶⁰ A horvátországi reformok kérdéséről legújabbban Horbec–Matasović 2019: 153.

⁶¹ Horbec 2019: 61.

⁶² A Horvát Helytartótanács felügyelete alatt működő iskolát 1773-ban áthelyezték Zágrábra, ahol még négy évig működött. Tanára volt az újvidéki születésű, nemesi származású Barics Adalbert, Joseph von Sonnenfels bécsi tanítványa, mestere német nyelvű politikai-kamarai tankönyveinek latinra fordítója. Kosáry 1983: 496; Khavanova 2015: 110.

⁶³ Ebben nagy szerepet játszottak a császárvárosban hosszabb-rövidebb ideig működő kameralista államtudományt művelő tudós professzorok, így (az említett Joseph Sonnenfels kivül) Karl Anton Martini, Joseph von Riegger, Johann Heinrich Gottlob von Justi, Karl August Beck is. Kökényesi 2013a: 67–68.

⁶⁴ A kérdésben a magyar ügyekben járatos Borié többször is véleményt nyilvánított. 1763-ban például a kamarai tudományok magyarországi oktatását hátráltató Kaunitz kancellárral került ellentétbe, 1765-ben a kamarai-politikai tudományok theresianumi oktatásának bevezetését szorgalmazta. Ember 1935: 614, 662; Ember 1959-1960: 156–157. (608/1765).

⁶⁵ Osterloh 1970: 31-32; Khavanova 2015: 103–105.

Az államtudományok alatt összefoglalóan az államtörténet, gazdaságtan, rendészeti és kameralista (pénzügyi) tudománysszakok ismereteit értették a 18. században. Kökényesi 2013a: 63.

amelynek tanfolyamain olyan piarista szerzetesek is tanultak, akik később az itt megszerzett tudásukat oktatóként magyarországi tanintézményekben adták tovább.⁶⁶ 1763-ban jött létre királyi alapításként, de Esterházy Ferenc kancellár magánvagyonából és egykori kastélyában a piarista rend felsőfokú gazdasági iskolája és kollégiuma Szencen. A szenci *Collegium Oeconomicum*ot Mária Terézia rendszeresen támogatta ösztöndíjakkal, és segítette az itt folyó építkezéseket, többször meg is látogatta az intézményt.⁶⁷ A magyar rendi elit figyelmét is felkeltette az itt folyó oktatási tevékenység: a szenci *historia domus* tanulsága szerint a pozsonyi országgyűlésről rendszeresen látogattak ide főpapok, főrendűek és követek.⁶⁸ Az 1764-ben megnyitott, német tannyelvű *Collegium Oeconomicum* tanrendjében helyet kapott a matematika, a kettős könyvvitel, gazdasági és számolási alapismeretek, különböző mérnöki tudományok (föld- és bányamérés, térképezés, mechanika, hidraulika stb.), építészeti rajz és német gazdasági és közigazgatási ügyiratfogalmazás. Az összbiriodalmi jellegűnek elgondolt és 1776-ig, Tatára való áthelyezésig fénykorát élő iskola a Magyar Királyság számára számos pénzügyi és gazdasági igazgatásban elhelyezkedő tisztviselőt, mérnököt és gazdatisztet nevelt ki.⁶⁹ A szakirodalom szerint az ezután Tatára áthelyezett, immár *studium cameraticum* elnevezésű tanintézmény komolyabb érdeklődés hiányában volt kénytelen bezárni kapuit 1780-ban.⁷⁰

ÖSSZEGLÉS

Összegezve elmondható, hogy a magyar rendiség megnyerésére – és az ilyen tárgyú hagyományos sérelmek leszerelésére – az uralkodónő a kereskedelemügyi viszonyok javítása révén nagy hangsúlyt helyezett. Az 1751. évi diéta tapasztalataiból okulva a királynő a tizenhárom évvel későbbi országgyűlésre részletes tervezetet dolgoztatott ki a Kereskedelmi Tanáccsal a Magyar Királyság gazdasági felzárkóztatására és a Habsburg Monarchia gazdasági vérkeringésébe való beillesztésére. Ezért – a rendi sérelmek megelőzése érdekében – az országgyűlés meggyőzésével igyekezett a kereskedelem, a közlekedés, az ipar és a mezőgazdaság fejlesztésére egy merkantilista elvek szerint felépített programot elfogadtatni. A program azonban alapvetően a fejlődőben levő osztrák–cseh ipar érdekeit tartotta szem előtt. Bizonyos mértékig ugyan figyelembe vette a nemesség önérdkeit, és számos javaslat a katonai ruházat magyarországi előállítását ösztönözte, de

⁶⁶ Koltai 2013: 149–150.

⁶⁷ Koltai 2013: 149–150; Hegyi 2015: 22; Szekér 2017: 334–336.

⁶⁸ Koltai 2013: 156; Hegyi 2015: 23.

⁶⁹ Hegyi 2015: 41; Kosáry 1983: 495–496.

⁷⁰ Hegyi 2015: 55; Szekér 2017: 346, 348.

össességében a kincstári bevételek növelését tartotta elsődlegesen fontosnak. Az uralkodó reformjait az adóemelés, nemesi felkelés és az urbáriumok kérdésében elutasító magyar rendiség szembenállása azonban gyorsan szertefoszlatta az udvar reményeit arról, hogy a gazdaságfejlesztésről szóló javaslatok a kompromisszum alapját jelenthetik a diétán vagy azon kívül. Ennek következményei messzebb vezetnek. Az eltérő adottságú és fejlettségű tartományok és országcsoportok konglomerátumából álló Habsburg Monarchia egyes részei közötti gazdasági integrációban az uralkodók összekötő kapocsként meghatározó szerepet szántak a kereskedelemnek és a manufaktúráknak. Míg birodalmuk nyugati felében ezek sikeres, az államképződés (*Staatsbildung*) folyamatát erősítő eszközként funkcionált a korszakban, addig a Lajtától keletre fekvő területek – szisztematikus iparfejlesztés híján – e jótéteményekből lényegében kimaradtak. A térségben – a szórványos kivételektől eltekintve – továbbra is a mezőgazdaság maradt a főnemesség és a nemesség számára legjövődelmesebb termelési ág.

Ezentúl egy eszmetörténeti folyamatot is érzékelhetünk. Az 1760-as évekre a bécsi udvar politikaformálóit is befolyásoló, az európai tudós közvéleményben a „kereskedő nemességről” folytatott viták arra indítják a kormányzatot a vizsgált aktuálpolitikai szituációban, hogy a Magyar Királyság és kiváltságosainak nagyobb köztehervállalásra kényszerítése érdekében rábírájk és támogassák a magyar birtokos nemességet a kereskedelmi és ipari tevékenységbe való aktívabb bekapcsolódásra. Ezzel párhuzamosan regisztrálnom kell a nemesség fogalmának és értékének az átalakulását a bécsi udvar politikai diskurzusában: ezt egyre inkább az örökölt kiváltságok helyett a közjó előmozdítása során szerzett egyéni érdem, így az állam számára is hasznos (a korábban polgári erénynek számító) vállalkozói szerepvállalás legitimálja.⁷¹ A kortársak egyfajta nevelési folyamatként tekintettek erre, amelyben egyaránt szerepet szántak az iskolai oktatásnak, de a külföldi utazásoknak és a szomszéd tartományokat utánzó gyakorlati mintakövetésnek is.⁷²

FORRÁSOK

Magyar Nemzeti Levéltár Országos Levéltára (MNL OL)

A 1 Magyar Kancelláriai Levéltár. Originales referadae

P 245 Festetics család keszthelyi levéltára. Festetics II. Pál iratai

⁷¹ Kaunitz ilyen értelmű nemességfelfogására: Szabó 2009: 244, 259. A francia nemességadómozgásokban 1760-tól megfigyelhető, hogy az ekkortól megszorodó számú nemességadómozgás során a hagyományos nemesi erények helyett a harmadik rendet, a polgárságot jellemző érdemeket (munka, kitartás, szorgalom, szakértelem, hasznosság, jótékonyosság) vesznek figyelembe a nemesítéskor, és az új nemesek közt egyre számosabban vannak orvosok, mérnökök, kereskedők is. Chaussinand-Nogaret 1984: 53–54, 56.

⁷² Hasonlóan gondolkodott Bartenstein az 1751. évi diéta kapcsán: Nagy 2020: 101–102.

- P 1921 Bezeredy (szerdahelyi) család ménfői levéltára. Bezeredy Mihály és felesége iratai
 P 1928 Bezeredy (szerdahelyi) család ménfői levéltára. Vegyes iratok gyűjteménye
 Magyar Nemzeti Levéltár Nógrád Vármegyei Levéltára (MNL OL)
 IV. 1. a Nógrád Vármegye Nemesi közgyűlésének iratai. Köz- és kisgyűlési jegyzőkönyvek
 Österreichisches Staatsarchiv, Finanz-, Hofkammerarchiv (ÖStA FHKA)
 Kommerz-Ungarn (KU)
 Ungarische Kamerale, Kamerale Ungarn (UK KAU)
 Österreichisches Staatsarchiv, Haus-, Hof-, und Staatsarchiv (ÖStA HHStA)
 Kabinettsarchiv (KA)

- Berényi Pál 1914: *Skerlecz Miklós báró művei*. Kiadta: Berényi Pál. Budapest.
 Kiss Anita 2015: *Pest-Pilis-Solt vármegye országgyűlési követutasításai a 18. században*. Szerk.:
 Kiss Anita. Összeállították: Kiss Anita – Kapitány Adrienn – Nagy János. Budapest.
 Melhárd Gyula 1906: *Somogy vármegye a rendi országgyűléseken. I. 1661–1812*. Veszprém.
 Orczy Lőrinc 2015: *Költevényes holmi egy nagyságos elmétől. Két nagyságos elmének
 költeményes szüleményei*. Budapest.

HIVATKOZOTT IRODALOM

- Ambróczy Gábor György 2022: Excentrikus álmódosító vagy racionális gazdálkodó? Gróf
 Batthyány Tivadar (1729–1812) pályaképe és gazdasági lehetőségei. In: Dezső Tamás
 – Pócza István (szerk.): *Batthyány Lajos Alapítvány doktori ösztöndíjprogram 2020/2021*.
 Budapest, 488–503.
 Arneth, Alfred Ritter 1876: *Maria Theresia's letzte Regierungszeit 1763–1780. Erste Band*.
 Wien.
 Barta János 1982: *A felvilágosult abszolútizmus agrárpolitikája a Habsburg és Hohenzollern
 Monarchiában*. Budapest.
 ifj. Barta János 2014: Arisztokraták Mária Terézia mezőgazdasági társaságaiban. In:
 Bárány Attila – Orosz István – Winkler Bálint (szerk.): *Műveltség és társadalmi szerepek
 Magyarországon és Európában*. Debrecen, 431–450.
 Bernard Hendrik Slicher van Bath 1963: *The Agrarian History of Western Europe a. d.
 500–1850*. London.
 Beer, Adolf 1894: *Studien zur Geschichte der Österreichischen Volkswirtschaft unter Maria
 Theresia. Die österreichische Industriepolitik*. Wien.
 Bíró Ferenc 2013: *A felvilágosodás korának magyar irodalma*. Budapest.

- Chaussinand-Nogaret, Guy 1984: *La noblesse aux XVIII^{ème} siècle. De la féodalité aux Lumières*. Paris.
- Csiffáry Gergely 1994: A hatvani posztómanufaktúra (1762–1787). In: Németh Györgyi (szerk.): *Manufaktúrák és kora tőkés ipari vállalkozások*. Sátoraljaújhely, 1991. október 3–4. Miskolc, 53–70.
- Csiffáry Gergely 2001: Grassalkovich I. Antal iparpártoló tevékenysége. In: Horváth László (szerk.): *Grassalkovichok emlékezete. (2000. szeptember 21-én Hatvanban megrendezett tudományos konferencia kibővített anyaga)* Hatvan, 47–71.
- Csizmadia Andor 1965: Egy kétszáz éves alkotmány- és reformtervezetről. *Állam és Igazgatás* (15.) 9. 836–844.
- Csizmadia Andor 1979: *Bürokrácia és közigazgatási reformok Magyarhonban*. Budapest.
- Dobos Gyula 1991: A Perczelek kereskedelmi kísérlete: „a Compania Tergestiana”. In: Szita László – Szóts Zoltán (szerk.): *A Völgyesség két évszázada*. Előadások és tanulmányok az 1990. október 20–21-i bonyhádi történetiszakkerferencián. Bonyhád, 165–171.
- Demel, Walter 2001: Der europische Adel vor der Revolution. Sieben These. In: Ronald G. Asch (Hg.): *Der europische Adel im Ancien Régime. Von der Krise der ständischen Monarchien bis zur Revolution (1600–1789)*. Köln–Weimar–Wien, 409–433.
- Demel, Walter – Schraut, Sylvia 2014: *Der deutsche Adel. Lebensformen und Geschichte*. München. <https://doi.org/10.17104/9783406667053>
- Dickson, Peter G. M. 1987: *Finance and Government under Maria Theresia 1740–1780. I–II*. Oxford.
- Eckhart Ferenc 1922: *A bécsi udvar gazdaságpolitikája Magyarországon Mária Terézia korában*. Budapest.
- Ember Győző 1935: Magyarország és az államtanács első tagjai. *Századok* (69.) Pótfüzet. 554–664.
- Ember Győző 1936: Az egységes monarchia gondolata Mária Terézia korában. *Századok* (70.) 7–8.sz. 241–281.
- Ember Győző 1959–1960: Der österreichische Staatsrat und die ungarische Verfassung 1761–1768. *Acta Historica* (VI.) 3–4. sz. 331–371.
- Ember Győző 1989a: A kormányzat szervei. In: Ember Győző – Heckenast Gusztáv (szerk.): *Magyarország története 1686–1790. I*. Budapest.
- Ember Győző 1989b: Külkereskedelem. In: Magyarország története 1686–1790. In: Ember Győző – Heckenast Gusztáv (szerk.): *Magyarország története 1686–1790. I*. Budapest, 648–669.
- Endrei Walter 1969: *Magyarországi textilmanufaktúrák a 18. században*. Budapest.
- Faber, Eva 1996: *Litorale Austriaco. Das österreichische und kroatische Küstenland 1700–1800*. Trondheim-Graz.

- Fest Aladár 1897: A magyar tengerpart közlekedési viszonyai. In: Borovszky Samu (főszerk.): *Fiume és a magyar-horvát tengerpart*. (Magyarország vármegyéi és városai). Budapest, 291–309.
- Füssel, Marian 2010: *Der siebenjährige Krieg. Ein Weltkrieg im 18. Jahrhundert*. München. <https://doi.org/10.17104/9783406643484>
- Gaál Jenő 1902: *Berzeviczy Gergely élete és művei*. Budapest.
- Grünwald Béla 2001: *A régi Magyarország 1711–1825*. Szerk., jegyz. Poór János. Budapest.
- Hegyí Ferenc 2016: *Szentől Tatáig. A piarista rend és a műszaki-gazdasági szakoktatás kezdetei Magyarországon*. (Magyarországi piarista rend múltjából 10.) Budapest.
- Horbec, Ivana 2019: The Improvement of River Navigation in 18th Century Croatia. Ideas, Counteractions and Effects. In: Harald Heppner – Sabine Jesner (ed.): *The 18th Century as Period of Innovation, Yearbook of the Society for 18th Century Studies on South Eastern Europe*. 2. 50–63.
- Horbec, Ivana – Matasović, Maja 2019: Latein als „national”, Deutsch als kosmopolitisch? Die Mehrsprachigkeit des kroatischen Adels als Voraussetzung seiner politischen und sozialen Tätigkeit. In: *Adel und Mehrsprachigkeit in der Frühen Neuzeit. Ziele, Formen und Praktiken des Erwerbs und Gebrauchs von Fremdsprachen*. Wiesbaden, 145–162.
- Khavanova, Olga 2015: Eine universitäre Lehrveranstaltung als universales Instrument. Joseph von Sonnenfels und die administrative Elite der Habsburgermonarchie. In: Stephan Wendehorst (Hrsg.): *Die Anatomie frühneuzeitlicher Imperien Herrschaftsmanagement jenseits von Staat und Nation*. Berlin–München–Boston, 103–119. <https://doi.org/10.1515/9783486839425.103>
- Klingenstein, Grete 2000: Die Wiener Kommerzienhofkommission 1719–1776. Einige Überlegungen zu Wirtschaftsverflechtung und staatlicher Durchdringung in einem „zusammengesetztes” Staatswesen. In: Ulfried Burz – Werner Drobesh (Hrsg.): *Brennpunkt Mitteleuropa. Festschrift für Helmut Rumpler zum 65. Geburtstag*. Klagenfurt, 195–206.
- Koltai András 2013: A szenci Collegium Oeconomicum alapítása. In: Strešňák Gábor (szerk.): *Szenc – egy város évszázadai*. Szenc.
- Kosáry Domokos 1983: *Művelődés a XVIII. századi Magyarországon*. Budapest.
- Kosáry Domokos 1990: *Újjáépítés és polgárosodás 1711–1867*. (Magyarok Európában III.) Budapest.
- Kökényesi Zsolt 2013a: Kiváltságosok az állam és a közjó szolgálatában. Joseph von Sonnenfels a nemesség koncepciójáról. *Aetas*, (28.) 3. 60–91.
- Kökényesi Zsolt 2013b: Privilegierte im Dienst des Staats und des Gemeinwohls. Der Adel in den Schriften des Joseph von Sonnenfels. In: István Fazekas – Martin Scheutz – Csaba Szabó – Thomas Winkelbauer (Hrsg.): *Frühneuzeitforschung in der Hasburgermonarchie. Adel und Wiener Hof – Konfessionalisierung – Siebenbürgen*. Wien, 103–123.

- Lukowski, Jerzy 2003: *The European nobility in the eighteenth century*. London.
<https://doi.org/10.5040/9781350392137>
- Marczali Henrik: *Magyarország története a szatmári békétől a bécsi congressusig 1711–1815*. Budapest.
- Nagy János 2020: *Rendi ellenzék és kormánypárt az 1751. évi országgyűlésen*. (Disszertációk Budapest Főváros Levéltárából 7.) Budapest.
- Otruba, Gustav 1963: *Die Wirtschaftspolitik Maria Theresias*. Wien.
- Otruba, Gustav 1985: Staatshaushalt und Staatsschuld unter Maria Theresia und Joseph II. In: *Österreich im Europa der Aufklärung. Kontinuität und Zäsur in Europa zur Zeit Maria Theresias und Josephs II*. Wien, 197–249.
- Osterloh, Karl-Heinz 1970: *Joseph von Sonnenfels und die österreichische Reformbewegung im Zeitalter des aufgeklärten Absolutismus. Eine Studie zum Zusammenhang von Kameralwissenschaft und Verwaltungspraxis*. Lübeck–Hamburg.
- Papp Imre 2016: Vállalkozó nemesek a 18. századi Franciaországban. In: Bárány Attila – Györkös Attila – Jakab Melinda (szerk.): *Agrár- és társadalomtörténeti tanulmányok a 18. századi Franciaországból*. Debrecen, 275–291.
- Penke Olga 2000: *Filozofikus világtörténetek és történetfilozófiák. A francia és a magyar felvilágosodás*. Budapest.
- Richard, Guy 1974: *Noblesse d' affaires au XVIII^e siècle*. Paris.
- Ring Éva 2001: „Lengyelországot az anarchia tartja fenn?” (*A nemesi köztársaság válságának anatómiája*). Budapest.
- Nagy János 2022: A magyar rendek és a kormányzat kereskedelemügyi elképzelései az 1764–1765. évi országgyűlésen. *Századok* (156.) 6. 1119–1232.
- Sandgruber, Roman 2005: *Ökonomie und Politik. Österreichische Wirtschaftsgeschichte vom Mittelalter bis zur Gegenwart*. Wien.
- Soós István 2021: Das Königreich Ungarn in der Donaumonarchie (1699–1790). In: Oliver Jens Schmidt (Hrsg.): *Handbuch zur Geschichte Südosteuropas. Band 2. Herrschaft und Politik in Südosteuropa von 1300 bis 1800*. Berlin–Boston, 695–776.
<https://doi.org/10.1515/9783110744392-010>
- Stefancsik Benedek Konrád 1942: *Az 1764/65-i pozsonyi országgyűlés*. Kassa.
- Stollberg-Rilinger, Barbara 1988: Handelsgeist und Adelsethos. Zur Diskussion um das Handelsverbot für das deutsche Adel vom 16. bis zum 18. Jahrhundert. *Zeitschrift für historische Forschung*. Band 15. Heft 3. 273–309.
- Stollberg-Rilinger, Barbara 2018: *Maria Theresia. Die Kaiserin in ihrer Zeit. Eine Biographie*. München. <https://doi.org/10.17104/9783406697494>
- Szabó, Franz A. 1994: *Kaunitz and Enlightened Absolutism 1752–1780*. Cambridge.
<https://doi.org/10.1017/CBO9780511523489>

- Szabó, Franz A. 2009: Perspective from the Pinnacle. State Chancellor Kaunitz on Nobility in the Habsburg Monarchy. In: Haug-Moritz, Gábrille – Hye, Hans Peter – Raffler, Marlies (Hrsg.): *Adel im langen 18. Jahrhundert*. Wien.
- Szántay Antal 2018: A Habsburg Monarchia és pénzügyei a 18. században. *Századok* (152.) 5. 1095–1126.
- Szekér Barnabás 2017: Kezdet és vég. Kiegészítés a Collegium Oeconomicum intézménytörténetéhez. In: Strešňák Gábor (szerk.): *Az Esterházyak fraknói ifjabb ága*. Szenc.
- Szekfű Gyula 1931: *Magyar történet. A tizennyolcadik század. VI.* Budapest.
- Szekfű Gyula 2002: A magyar bortermelő lelki alkata. In: Erős Vilmos (vál., szerk., utószó): *Nép, nemzet, állam. Válogatott tanulmányok*. Budapest, 231–292.
- Wellmann Imre 1979: *A magyar mezőgazdaság a XVIII. században*. Budapest.
- Wellmann, Imre 1984: Maria Theresias Handelspolitik mit besonderer Rücksicht auf die Agrarproduktion. In: Gerda Mraz (Hrsg.): *Maria Theresia als Königin von Ungarn*. Eisenstadt, 257–281.

**„IS FRAUDULENT TRADING APPROPRIATE FOR HUNGARIANS?”
THE TRADE REFORM PLANS OF THE HABSBURG COURT AND THE
HUNGARIAN ESTATES AT THE DIET OF 1764–1765**

by János Nagy

Summary

In this paper, I examine the plans and negotiation strategies of the representatives of the Habsburg administration to win over the Hungarian orders by adapting future reforms to the specific Hungarian conditions on the Diet of 1764–1765. Queen Maria Theresa tried to get the Diet to accept a program for the development of commerce, transport, industry and agriculture based on mercantilist principles. This took into account the self-interest of the nobility to a certain extent, but overall, it gave priority to increasing the revenues of the treasury and the economic needs of the Austrian hereditary provinces. The proposals on economic development could have formed the basis for a compromise in the Diet, but on the issues of tax increases, the questions concerning the general levy of the nobility and the urban regulations the Hungarian nobility took a defiant position, which put an end to further constructive negotiations in the Diet. In contrast to the negative developments in the Diet, a slow change in mentality can be observed among the political elite, which had been considered anti-capitalist by earlier historiography. Among the visible signs of this were the proliferation of manufactories founded by Hungarian aristocrats and noblemen in the 1760s and the increased interest of the Hungarian and Croatian nobility for the schools teaching cameralism established at this time.

Keywords: Parliament of 1764–1765, economic reforms, cameralism, exemption from customs duties, Johann Bernhard von Degelmann, Pál Festetics, manufactories, economic education

PAPP VIKTOR

NEMESEK, HONORÁCIOROK, ZSIDÓK ÉS RENDI ZÁRVÁNYOK A MAGYAR ÜGYVÉDSÉG 19. SZÁZADI TÁRSADALOMTÖRTÉNETÉBEN*

A magyar rendi társadalom polgári társadalommá való átalakulása messze nem ment zökkenőmentesen a hosszú 19. században. A magyar polgárosodás eltérően zajlott le a nyugat-európai mintákhoz képest, és a folyamat befejezett mivoltáról sem könnyű véleményt alkotni. A társadalmi, gazdasági átalakulás ugyanis szorosan összekapcsolódott az akkulturáció és az asszimiláció kérdésével, annak sikeres visszacsatolásával.¹ Ráadásul több szerző amellet érvelt a polgárosodással kapcsolatban, hogy a 19. században a különböző „rendies” csoportok, illetve „rendies” csoportképző tendenciák jelentősen eltérítették a polgárosodás folyamatát.² Ezek közül kiemelhető a középbirtokos réteg „lesüllyedése” (dzsenti kialakulása) vagy éppen a proletarizálódás.³ A rendi társadalomfelfogás 19–20. századi továbbélésének vizsgálatai pedig még inkább felhívták a figyelmet arra, hogy a polgárosodás helyett sokkal inkább a rendies társadalmi szerveződés, a rendi keretek alakították a társadalom formálódását.⁴ A hazai polgárosodás történeti áttekintését még hosszán lehetne fejtegetni, hiszen az mind a modern vállalkozói réteg,⁵ mind a vagyonos társadalmi elemek társadalomtörténeti feldolgoásaiban hangsúlyos szerepet játszott.⁶

Mindezeket figyelembe véve látható, hogy a történeti-jogi rendiség formális felszámolásával nem szűnt, nem szűnhetett meg egy csapásra az évszázadokig regnáló történeti osztályok társadalmi befolyása, meghatározottsága. A „rendies” magatartásformák és beidegződések még a 19. század második felében is beazonosítható formákban kitartottak. Jelen írás tárgyát az a fő hipotetikus kérdés hatja át, hogy egy foglalkozás, még konkrétan szólva az ügyvédi hivatás feloldhatja-e minden elemében a történeti-jogi rendiség maradványait az új, modernkori társadalmi szerkezet keretei között.

* A tanulmány A professzionalizáció története. Magyarország a 19–20. században európai kontextusban című NKFIH (sz. 132451) projekt keretében készült.

¹ Gyáni 2002: 112–114.

² Benda 1991a, 1991b; Tóth 1991.

³ A polgárosodás vitákra általánosságban lásd Csire 1997.

⁴ Tóth 1989, 1991.

⁵ Laki–Szalai 2004; Klement 2012.

⁶ A vagyon polgárságának vizsgálatára lásd Kövér 1997, 2002 [1990]; Halmos 2003, 2006.

ELMÉLETI MEGKÖZELÍTÉSEK

Az elméleti keretek felvázolását a 19. század elejétől és a nemességtől szükséges indítanunk. Hajnal István 1942-ben írt tanulmánya szerint a 19. század elejére a vármegyei tisztviselői pozíciókra már szinte kizárólag olyan személyeket választottak meg, akik rendelkeztek ügyvédi vizsgával még úgy is, hogy erre nézve nem létezett törvényi előírás.⁷

„A jogászképzettség általánosodása Magyarországon a nemesség általánosodásával rokonjelenség. Egyedül a jogászságnak volt nálunk valami testületi multja, a táblákra beírt jurátusságban. A nemnemes ügyvéd, mérnök, orvos, tanár nálunk is „honorációrrá” lett, de történeti-társadalmi mult helyett inkább csak maga a főiskolai képzés, s főként a diploma hozza számukra az elismerést. Már is sok a panasz a perthúzó s népet izgató ügyvédek ellen; s a honorácior is gyakran panaszkodik, hogy sem a nép, sem a nemesség nem érzi őt magához tartozónak.”⁸

Hajnal István szerint a szakszerűvé válás egyfajta intellektualizálódás volt, a társadalom vezetésében épp emiatt vállalhatott vezető szerepet a középnemesség. A kvalifikáció és a szakszerűség jelenségei a jogi képzettség esetében jutottak legelőbbre a 19. század első felében, a nemesség – ebben az értelmezésben – nemcsak a birtokos réteg alapját képezte, de egyben a „jogásznemzetét” is.

Bibó István gondolatmenete szorosan illeszkedik az előbb mondottakhoz. Bibó szerint a reformkorban a nemesi és honorácior⁹ értelmiségi rétegek egy közös cél érdekében még eggyé tudtak válni, az értelmiségi öntudat a 19. század első felében ekképp felülírta

⁷ Hajnal 1942: 170–171.

⁸ Hajnal 1942: 172.

⁹ A honorácior fogalma nem mondható tisztázottnak a különböző történeti korokat tekintve. A bibói koncepcióban láthatóan fontos hangsúly esik az adott társadalmi csoport származására, a honorációrok ebben az értelmezésben tehát nem rendelkeztek nemesi privilégiumokkal. Emellett azonban a honorácior eredetileg mint középfokú melléknév csak egy másik társadalmi osztályhoz viszonyított megjelölés. Azokat jelölték így a reformkorban, akik a jobbágyokhoz képest „tisztesebbek” és nem nemes protestáns papok, tanárok, tanítók, ügyvédek, orvosok, gyógyszerészek, mérnökök, gazdatisztek, jegyzők, hivatalnokok és művészek voltak. A fogalom tehát főnévként, leíró kategóriaként is funkcionált. Fontos azonban, hogy a honorációrok közé számították – vármegyénként és közgyűlésenként eltérő módon – a nemesi birtokok bérlőit vagy éppen gazdag kereskedőket egyaránt. Általánosságban kijelenteni azt, hogy az iskolázottság, végzettség volt az elsődleges megkülönböztető jegye a honorációroknak, csak alapos megfontolásokat követően lehet. Iránymutatásul nyilván maga a korabeli értékelés szolgál, hiszen az 1848. évi V. tc. (választójogi törvény) ugyan nem jelöli közös fogalommal az értelmi hivatásokat, de felsorolja azokat (2. §. [d] „Jövedelmükre való tekintet nélkül a tudorok, sebészek, ügyvédek, mérnökök, academiái művészek, tanárok, a magyar tudós társaság tagjai, gyógyszerészek, lelkeszek, segédlelkészek, községi jegyzők és iskolatanítók, azon választó kerületben, mellyben állandó lakásuk van”). A század elején és közepén a honorácior szónak szoros összefüggése állt fenn a végzettséggel, ám a 19. század második felére a fogalmat eltérő módon (jelzőként), eltérő társadalmi csoportokra kezdték el alkalmazni. 1848. évi V. törvénycikk az országgyűlési követeknek népképviselőt alapján választásáról; Vörös 1975; Heckenast 1989.

a nemesi öntudatot. Ez a lehetőség 1848–1849 után szertefoszlott, és bár az 1860-as években az egységes „értelmiség” lehetősége újra felmerült, az már egy „társadalmilag és gazdaságilag defenzívába szorult köznemességet” és egy megriadt honorácior értelmiségi réteget talált.¹⁰ A két különböző származású és helyzetű réteg újra közösen vállalta a szakszerűséget kívánó igazgatási és általában az értelmi hivatások szerepének betöltését, de ekkor már a nemesi öntudat, az „úriember” ideálja hatotta át e csoportok várakozási horizontját.¹¹ A Bibó-féle koncepció szerint a köznemesek az úri értékrendet tették meg követendő példának, ehhez „hajlították hozzá” a képzési intézményeket, a hatóságok működési rendjét, a kevés számú „polgári értelmiség” pedig kénytelen-kelletlen ehhez a normavilághoz kívánt hasonulni. E megközelítés szerint az ügyvédi hivatás sem tudott szabadulni az „úriember” ideáljától. A Bibó által is megfogalmazott „úriember” ideál és öntudat felidézése azért releváns, mert az lényegében nem más mint a 19. század második felére átalakult történeti-jogi rendiség „új” formája.

Mindenképp kiemelendő, hogy a korszakban ettől jelentősen eltérő elméleti koncepciók is napvilágot láttak. Mályusz Elemér arra hívta fel a figyelmet, hogy 1848-ig a szellemi élet nemesi jellegű volt – tehát nem az értelmiségi öntudat dominált.

„[...] a kulturális élet a nemesi életfelfogás és gondolkozás-mód produktuma. A szellemi munkások között vannak ugyan nagy számmal polgári, sőt jobbágyi sorból származók is, de ezeknek az életfelfogása szintén a nemesi világnézetben olvad fel. Nem változtatják, alakítják át ezt a világ-nézetet, hanem ellenkezőleg, maguk hasonulnak ahhoz át és lesznek ilymódon ők is a nemesi kultúrközösség tagjai. A rendiség korában ez a nemesi kultúrközösség a magyar társadalom összetartozásának kifejezője s ez őrzi az ország területi integritását is.”¹²

De nem csak az 1848 előtti társadalmi állapot kapcsán tért el a kétféle megközelítés. Mályusz ugyanis annak a véleménynek adott hangot, mely szerint a városi polgárság és a hivatalviselő nemesség nem is különbözött annyira egymástól, összeolvadásuk ennél fogva elkerülhetetlenné vált a 19. század második felére.¹³

Az egyszerűség kedvéért a továbbiakban a honorácior fogalommal azt a társadalmi réteget jelölöm, mely nemesi címmel nem rendelkező, világi értelmi hivatást űzőket foglal magába.

¹⁰ Bibó 1986 [1947]: 511.

¹¹ Bibó 1986 [1947]: 511–512.

¹² Mályusz 1928: 179.

¹³ Mályusz 1928: 180.

JOGÁSZKODNI A REFORMKORBAN

Az ügyvédi foglalkozás már a 19. század elején keresett volt, legalábbis egyes vélemények szerint. Ez a nagyfokú érdeklődés több tényezőre is visszavezethető. A birtokos nemesség tagjai a szokásjog és a birtokperek miatt lényegében beleszülettek a „jogászkodásba”, de a honorácior rétegek is érdeklődve fordultak az ügyvédi életpálya irányába. Mivel a nem nemesi származásúak 1844 előtt – a legalacsonyabb posztokat leszámítva – nem vállalhattak közhivatalt, már a 19. század első felében jelentős volt azoknak a száma, akik – nemesi cím híján – ügyvédkedésre vállalkoztak, hiszen ez a foglalkozás a honorácior rétegek előtt már a 18. század végétől nyitva állt.¹⁴

A magyar ügyvédség történetét a dualizmus derekán papírra vető Kun László szerint a birtokos nemesség tagjai azért végeztek jogot és teljesítették az ügyvédi vizsgát, hogy később hivatalnoki pályára léphessenek. Ebben közrejátszott, hogy a 19. század első felében a joggyakorlaton levő ifjúság, az ún. jurátusok, magas presztízzsel és társadalmi megbecsüléssel rendelkeztek. A második gyakorlati évüket töltő jurátusok (az első joggyakorlati év a patvariának felelt meg) széles feladatkört láttak el, az iratok és okmányok elkészítése mellett tanúkihallgatásokat vezényeltek, és jól jövedelmező birtokperekben is nélkülözhetetlen volt közreműködésük. De a jurátusi intézményhez volt köthető a reformkor közéleti nyilvánosságának megeremtése, mint ahogy ők töltötték be a pozsonyi diétán az országgyűlési követek írnoki pozícióit is. Ennek a joggyakornoki rendszernek mindazonáltal három eltérő típusa létezett egymás mellett. Míg a pesti jurátusok inkább komoly megbecsülésnek örvendhettek, addig erdélyi társaik táblai írnoki kinevezéssel bírtak,¹⁵ sőt a vidéki királyi ítélőtáblákon is lehetőség adódott a joggyakorlati idő eltöltésére.¹⁶

Kun szerint egyébként a vármegyei szolgálat iránt a nem nemesek kisebb érdeklődést mutattak, ennek pedig igenis volt lenyomata a reformkori, messze nem testületként működő ügyvédség származási összetételében. A nemesi felmenőkkel rendelkezők az ügyvédi vizsga teljesítését követően nagyrészt a vármegye szolgálatába álltak, tisztii ügyészek, jegyzők, szolgabírók vagy éppen megyei esküdtek lettek, míg kisebb részük az országos hivatalok

¹⁴ Vörös 1975: 7. E folyamat egyik fontos állomása volt az 1782-es év, amikor lehetővé tették a protestáns felekezeti joghallgatók számára, hogy jurátusként töltsék joggyakorlatukat. Szabó 1995: 186.

¹⁵ Ez vélhetően arra is visszavezethető, hogy a társadalmi megbecsültség, valamint a leendő munkaalkalmak miatt Erdélyben kialakulhatott egyfajta hiánya a jurátusoknak, míg Pesten akár túlkínálat is kibontakozhatott.

¹⁶ Kun 1895: 11–15. Kun kitért arra is, hogy főleg a vidéki, kevésbé tehetősek vállalkoztak arra, hogy gyermekeiket a kerületi táblához adják joggyakorlatra. A kétéves gyakorlat után számukra is kötelező volt a képesítő vizsga a helyi táblánál, ezt követően pedig a megye szolgálatába álltak, vagy táblabírói kinevezést nyertek. Kun 1895: 239. Földvári Béla 25 évvel később szintén úgy tudta, hogy a kerületi táblai jurátusok avansáltak később tiszteletbeli vagy valóságos táblabírákká. Földvári 1920: 62. A reformkori táblabírákra lásd Hudi 2006.

(Budai Helytartótanács, Bécsi Kancellária, Udvari Kamara) kötelékébe lépett. Ebből is kifolyólag a honorácior státuszúak felülreprezentáltak voltak a ténylegesen gyakorló ügyvédek körében már a 19. század elején.¹⁷ A honorácior ügyvédek egy jelentős hányada az uradalmak és az egyházi intézmények jogi, illetve egyéb jellegű képviselőjében találta meg számítását, érdekérvényesítés tekintetében a legjelesebbek pedig versenyre is kelhettek a nemesi származású önálló ügyvédekkel.¹⁸

Mind a nemesi, mind a honorácior rétegek ügyvédi képesítés iránti nagyfokú érdeklődése eredményezte, hogy az 1840-es évekre több mint 4100-an folytattak gyakorlatot, Erdélyben pedig további 600-700 ügyvéd tevékenykedett.¹⁹ Mások állítása szerint 1848-ban már 6000 ügyvéd volt Magyarországon.²⁰ Ha igazat adunk ezeknek a számoknak, miért volt szükség ennyi ügyvédre a korszakban?

A válasz természetesen abban rejlik, hogy kit is tekintünk a korszakban ügyvédnek. Ahogy azt láthattuk a különféle koncepciókban, az ügyvédi oklevél megszerzése számos családnál, elsősorban például a nemesi famíliáknál azért értékelődött fel, mert ezzel a képesítéssel könnyűszerrel el tudtak helyezkedni mind az államigazgatásban, mind a vármegyei közigazgatásban. Azáltal hogy számos jogász foglalkozás illetve vármegyei és államigazgatási munkakör betöltéséhez az ügyvédi végzettséget írták elő, többször a vonatkozó szakirányú képesítés hiányában, jelentősen emelkedett a vizsgára jelentkezők között a nem ügyvédként praktizálni kívánók száma. Ráadásul a vidéki joggyakorlók egy része ugyancsak nem a szabad ügyvédkedést választotta, a jurátusok gyakorlati és képzettségi szintjével, illetve karrierlehetőségeivel tisztában levő vizsgabiztosok pedig könnyebb szívvel engedték át azon jelölteket a megmérettetésen, akikről bebizonyosodott, nem önálló praxist terveznek folytatni a közeljövőben. A jogi végzettség és annak legmagasabb foka, az ügyvédi diploma tehát általános képesítő elemnek minősült, ráadásul lehetőséget kínált a nemesi és a nem nemesi, a módosabb, de még a szegényebb családoknak is arra, hogy karriert építsenek. Összességében a jogászképzettség valóban általánosodott, de ez az általánosodás egyáltalán nem csak a nemességre, annak birtokos rétegére vonatkozatható.

Mivel a korszakban nem léteztek még ügyvédi szakmai köztestületek, ügyvédi kamarák, így nem is tudjuk pontosan megmondani, hogy a reformkorban a több ezer ügyvédi diplomával rendelkező személy közül hányan folytattak ténylegesen ügyvédi praxist vagy hány ügyvéd állt az egyház, az uradalmak, a hatóságok szolgálatában. Az 5000-6000 fő „ügyvédi társadalom” tehát nyilvánvalóan számos olyan személyt is magába foglalt, akik nem gyakorló ügyvédként keresték meg kenyerüket.

¹⁷ Kun 1895: 5, 55.

¹⁸ Kun 1895: 6.

¹⁹ Vörös 1975: 7.

²⁰ Földvári 1920: 98.

A 19. SZÁZAD MÁSODIK FELE: A SZABAD ÜGYVÉDKEDÉS KORSZAKA

Ugyan a neoabszolutista korszakban jelentős szakmai változásokon ment keresztül az ügyvédi hivatás, az 1848 és 1867 közötti időszakra vonatkozóan egyáltalán nem rendelkezünk olyan feldolgozással, mely a jogászok, szűkebb értelemben pedig az ügyvédek társadalmi származásával foglalkozik. A következő a professzionalizáció szempontjából kiemelkedő időszak az 1870-es évek közepe, ekkor vezettek be új, korszerű ügyvédi rendtartást, megteremtve az ügyvédi kar autonóm szervezeteit, a kamarákat, előírva az ügyvédek jogait és kötelezettségeit, megreformálva az ügyvédi vizsga intézményét.²¹ A rendtartás értelmében az válhatott gyakorló ügyvéddé, aki magyar állampolgárként sikeresen teljesítette az ügyvédi vizsgát és felvételt nyert a lakóhelyének megfelelő helyi ügyvédi kamara tagjainak sorába. Az ügyvédi foglalkozás mindenki – legalábbis minden férfi – előtt szabadon hozzáférhetővé vált.

A nemesi és honorácior rétegek után immár a jobbágyi származásúak és a zsidó vallásúak is választhatták az ügyvédi tevékenységet.²² Miért vált szükségessé éppen az ügyvédi hivatás megnyitása minden társadalmi réteg és felekezet előtt? A munka szabadpiaci elveken való átszervezése visszavezethető arra az elképzelésre, miszerint az állam – az igazságügyi reformok elősegítése és a jogi környezet peremfeltételeinek modernizálása érdekében – kedvezményeket kínált az egyik legnagyobb létszámú értelmiségi hivatásnak.²³ Egyes megközelítések szerint az újonnan felállított bírósági rendszer nagyjából 1400 egykori ügyvédet vett fel állományba.²⁴ Az ügyvédség szabaddá tételét támogatta egyfajta állami és kormányzati szellemiség is. A dualista kormányzatok ugyan nem tudtak megbirkózni a rendkívül fragmentált jogi felsőoktatás átalakításával és egységesítésével,²⁵ de nem is állhatott szándékukban zárt keretek közé szorítani a jogi oktatást, ami hosszú évtizedeken keresztül látta el utánpótlással a többnyire jogi diplomával is betölthető közigazgatási, államigazgatási, rendvédelmi és természetesen igazságügyi szféra munkaerőigényét.²⁶

A jogi és társadalmi korlátok ledöntésével együttesen meg is kezdődött az ügyvédek létszámának növekedése. 1875-ben például 4200 ügyvédet számláltak össze a kamarák, ez az összlétszám az 1890-es évek közepéig, tehát 20 év alatt csak nagyon mérsékelt

²¹ A rendtartás keletkezési körülményeire lásd Korsós né Delacasse 2012.

²² Fleischer Ábrahám zsidó vallású hallgató volt az első, aki a pesti bölcsészeti fakultás elvégzését követően, 1827-ben jelentkezett a jogi karra. A helytartótanács iránymutatásában nem látta akadályát annak, hogy Fleischer és más zsidó vallásúak jogi tanulmányokat folytassanak, a hatóság rendelete mégsem került végrehajtásra. Goldstein Simon volt az első, aki az 1850-es években zsidóként megszerezte a jogi doktorátust, és aki „királyi szabadalommal” megnyithatta 1861-ben ügyvédi irodáját. Boda 1944: 60–61.

²³ Lásd erre Perkin 2002 [1989]; MacDonald 1995; Corfield 1999 [1995].

²⁴ Kovács M. 2001: 40.

²⁵ Mezey 1984; Ladányi 2007.

²⁶ Mazsu 1980: 295–306; Laky 1981 [1931]: 114–115.

módon emelkedett. Ekkor azonban robbanásszerű változást következett be, ez a folyamat az első világháborúig meg sem állt, 1910-ben már több mint 7000 ügyvéd volt kamaratag. Az ügyvédség 19. századi történetében ugyanakkor határozottan jelentkezett az a jelenség, melynek eredményeképp a zsidó vallásúak egyre nagyobb számban vállalkoztak az ügyvédi, ügyvédjelölti állások betöltésére.

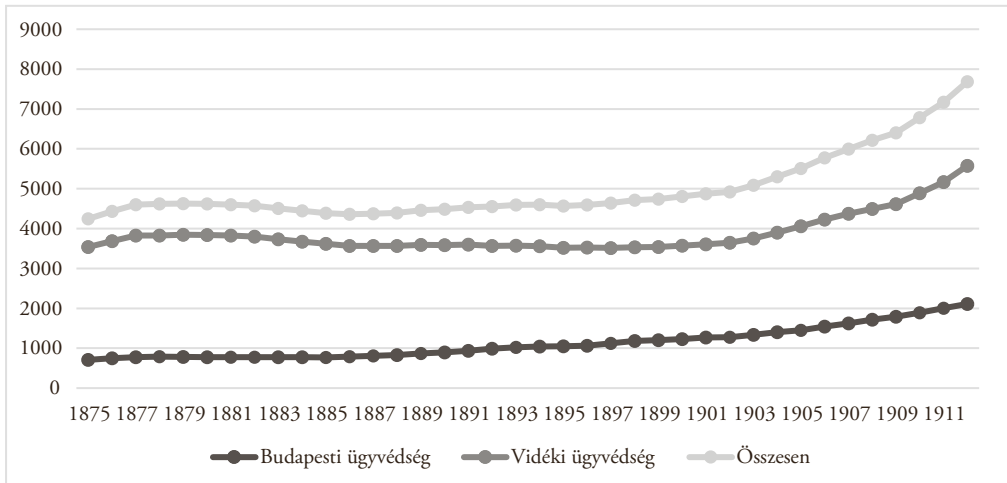

1. ábra: A budapesti és vidéki ügyvédek létszáma Magyarországon 1875 és 1912 között

Forrás: Králik 1903: I. 263–264; Kormányjelentés és Statisztikai Évkönyv 1898: 637, 1900: 710, 1903: 429, 1905: 445, 1906: 446, 1907: 425, 1908: 446, 1909: 461, 1910: 450, 1914: 332.

1. táblázat: Az ügyvédek vallásfelekezeti megoszlása az alapnépességhez viszonyítva 1890 és 1910 között

Vallásfelekezet	1890			1900			1910		
	[fő]	[%]	Alapnépesség [%]	[fő]	[%]	Alapnépesség [%]	[fő]	[%]	Alapnépesség [%]
Római katolikus	1627	39	48	1453	32	49	1795	27	49
Görögkatolikus	125	3	11	140	3	11	204	3	11
Evangélikus	459	11	8	418	9	8	458	7	7
Református	825	20	15	690	15	14	817	12	14
Unitárius	36	1	0,4	35	1	0,4	60	1	0,4
Görögkeleti	211	5	14	226	5	13	332	5	13
Izraelita	918	22	5	1538	34	5	3049	45	5

Forrás: 1900. évi népszámlálás 1906: 193, 197; 1910. évi népszámlálás 1914: 737, 739;

Kovács–Lajtai 2020: 577.

Míg az 1860-as években csak alig egy tucat zsidó ügyvéd tevékenykedhetett királyi engedéllyel Magyarországon, a dualizmus liberális jogreformjainak, az egyenjogúsításnak köszönhetően – elviekben – minden pálya megnyílt előttük, így egyre többen olyan szabadfoglalkozású hivatást választottak mint az orvosi, mérnöki, újságírói és nem utolsósorban az ügyvédi.

A fenti táblázat adatait szemügyre véve jól kitűnik, hogy az ügyvédségen belül az 1890-es évektől kezdve, összhangban a joghallgatók és az ügyvédek létszámának robbanásszerű növekedésével, egyre inkább veszítettek súlyukból a római katolikus, az evangélikus, illetve a református vallásúak. Ez természetesen nem meglepő annak tudatában, hogy az izraelita felekezetűek a korszakban előszeretettel választották a jogi képzéseket és az ügyvédi foglalkozást, számuk a 20 év alatt háromszorosára, ügyvédségen belüli részesedésük pedig 22%-ról 45%-ra emelkedett.

A zsidó vallásúak ügyvédi hivatás iránti fogékonyságát egyesek a keresztény felekezetűektől eltérő iskoláztatási stratégiákkal magyarázták, és hangsúlyos volt a korábbi feldolgozásokban a már említett tézis, miszerint a „zárt hivatali állások” miatt léptek sokan a szabad és független ügyvédi pályára.²⁷ Más szempontot is érintett okfejtésében Tóth-Matolcsi László, aki a 19. század utolsó harmadától számított ügyvédi létszámnövekedést nem kizárólag az izraeliták „térfoglalásával” magyarázta. Tóth-Matolcsi szerint ugyanis „szintén jelentős számban érkeztek a pályára a polgárság, illetve az elszegényedett kis- és középnemesség gyermekei.” Ám ez utóbbi elemek az ügyvédi hivatást nem önmagáért, hanem azért választották, hogy közéleti, politikai karriert építsenek, máskor pedig „kivételes helyzetük megőrzéséhez az államigazgatási pozíciók elfoglalását látták célravezetőnek” az ügyvédi végzettség megszerzésével.²⁸

VALLÁSI TÖRÉSVONALAK AZ ÜGYVÉDSÉGEN BELÜL?

Ilyen jelentős átalakulást megfigyelve joggal merülhet fel a kérdés, hogy vajon az ügyvédi hivatáson belül megjelentek-e vallásfelekezeti törésvonalak. Alapos kutatások hiányában erre vonatkozóan most csak néhány példát hozhatunk fel, ezzel is árnyalva az ügyvédség származásának összetett történeti kérdését. A dualizmus kori jogi szaksajtóra és publicisztika-

²⁷ Vö. Kovács M. 2001: 50–51; Karády 1997: 82–84; Karády 2005: 205; Pálffy 2008: 41–47. Az érvelés mögött húzódó diszkrépancia elsősorban abban mutatkozik meg, hogy az ügyvédség liberalizálása és a zsidóság jogi emancipálása előtt a zsidó felekezetűek nemcsak a közszolgálati állásokhoz nem férhettek hozzá, de az ügyvédi pályát sem választhatták. A dualizmus időszakában megnyílt az ügyvédi praxis folytatásának lehetősége az izraeliták előtt is, csakhogy ekkortól fogva nem beszélhetünk zárt közszolgálati állásokról, vallásfelekezeti alapú törvényi megkülönböztetésről.

²⁸ Tóth-Matolcsi 2018: 146–148.

kára tekintve jól meghatározható az a kérdéskör, mely legtöbbször, legnagyobb mértékben foglalkoztatta a korabeli ügyvédeket. Az autonómia, a liberális értékek és a szabad verseny elvein álló magyar ügyvédség körében ugyanis mindvégig napirenden volt, hogy szükséges-e korlátozni az ügyvédek létszámát a hivatást gyakorlók magas jövedelmének és presztízisének, valamint megfelelő munkakörülményeinek biztosítása érdekében. Míg a fővárosi és vidéki ügyvédek nagy része kiállt a korlátozásoktól mentes verseny mellett, addig egyre többen és többször hallatták hangjukat azok a szereplők, akik a foglalkozáson belül zajló tendenciákat negatívnak és visszafordíthatatlannak tartották, emiatt pedig azonnali beavatkozást sürgettek a „zárt szám” (*numerus clausus*) nevében.

Az ügyvédek között zajló *numerus clausus*-vita akár külön tanulmány tárgyát is képezhetné. Összefoglalóan most csak azt érdemes hangsúlyozni, hogy az észrevétel miszerint a kelletténél több ügyvéd praktizált a fővárosban és Magyarországon, már az 1860-as években is felbukkant, ám sarkalatos kérdéssé csak az 1880-as évek közepén vált. A századfordulótól kezdve ráadásul egyfajta elmozdulás is megfigyelhető volt a radikális átalakítások követelését illetően. Ekkortól talált támogatóra a budapesti ügyvédi kamara egyik vezető tiszviselőjének személyében (Pollák Illés) a *numerus clausus* egyik változata, és ekkortól vállalták bizonyos vidéki kamarák testületi szinten a reformokat akár a korlátozások árán is. A súlyos polémia 1907-ben „tetőzött”, az ekkor megrendezésre kerülő országos ügyvédgyűlés ugyanis soha nem látott mértékben mozgatta meg az ügyvédi köröket, a nagy többség végül nemet mondott a létszámkorlátozás bevezetésére.²⁹ A budapesti és a vidéki ügyvédség többsége mindvégig kitartott a szabad ügyvédi mesterség intézménye mellett. Ugyan megoldási javaslatok sorra születtek, a szisztéma hosszú évtizedekig fennállt, átfogó reformra nem került sor a korszakban.

Miért bír jelentőséggel ez a vita a vallásfelekezeti törésvonalak kérdése kapcsán? A *numerus clausus*-vita egyes megközelítések szerint vallási alapon szankcionált és korlátozott volna, értelemszerűen a zsidó vallású ügyvédek kárára.³⁰ Ez a megközelítés ugyanakkor az 1920-ban a felsőoktatásban bevezetett zárt szám korábbi állapotokra való visszavetítésének is tűnhet, hiszen a korlátozást követelő ügyvédek egyetlen egyszer sem hozták szóba a vallási kritériumokat, az ügyvédi gyűlésekről készült jegyzőkönyvekben sem találjuk ennek nyomát.

A vallási különbségtétel máskor és más kontextusban, de mégiscsak megjelent ügyvédi körökben. A felekezeti motívum érdekes módon nem a zárt szám kapcsán, hanem a kamarai vezetőséggel szembeni konfrontáció során merült fel. Ráadásul ebben az esetben éppen nem a zsidóság elleni felszólalással van dolgunk. Révai Lajos budapesti ügyvéd, *A Jog* című

²⁹ A parttalanná váló vitára lásd Pap (szerk.) 1908: 44–111.

³⁰ Vö. Kovács M. 2001: 40–45.

hetilap szerkesztője egy 1902-es írásában arra utalt, hogy a budapesti ügyvédség egy csoport kezében van, amely a választmányi, ügyvédvizsgáló bizottsági, a különféle szakbizottsági helyeket saját „kortesszolgáinak” tartja fenn, emiatt fordulhat elő, hogy sok ügyvéd nem vesz részt a gyűléseken, a közös munkában. „Talán megjön még az az idő, mikor az ügyvédi valódi érdem is fog nyomni a latba, kortesi bábaszolgálatok nélkül! Mikor a jelölt nevezésénél nem az lesz az első kérdés, hogy mi az illetőnek a *felekezete*? Akkor mi is ott leszünk kartársaink sorában!” – fogalmazta meg gondolatait a lapszerkesztő vélhetően személyes sértettségűl is vezérelve (kiemelés az eredetiben). Révai – maga is zsidó vallásúként – feltehetően nem mást nehezményezett mint hogy a kamarán belüli arányszámukhoz képest a zsidó felekezetűek alulreprezentáltak voltak a kamarai tisztviselői pozíciókban.³¹

A következő példa ismételten a sajtóból származik. Korábbi kutatásomhoz két jogi hetilap (*A Jog* és *Ügyvédek Lapja*) ügyvédeknek és ügyvédjelölteknek szóló álláshirdetéseit néztem át. Ezek a hirdetések – műfaji sajátosságuk okán – rövidsége és tömörsége törekedtek, információhordozó szerepük azonban nem lebecsülendő. Az 1885/86-tól 1905-ig, illetve 1910-ig terjedő időszak mintaéveiből³² válogatott állásajánlatok arra mutattak rá, hogy bizonyos környezetben megjelent a vallásfelekezeti megkülönböztetés az ügyvédségen belül. A munkács-szentmiklósi uradalom például kizárólag keresztény ügyvédjelöltek jelentkezését várta 1896-ban, de ugyanígy keresztény alkalmazottat keresett Vieszt Károly nagyrócei (Gömör megye) vagy Fábry Károly békéscsabai (Békés megye) ügyvéd.³³ A nyilvánvalóan izraelita vallású jelöltek kizárását célzó megfogalmazások mellett mindazonáltal ott voltak azon ajánlatok is, melyekben kifejezetten a zsidó vallásúakat részesítették előnyben. Krausz Samu Berettyóújfalun (Hajdú megye), Hajdu Gyula Ógyallán (Nyitra megye) kínált izraelita jelölteknek állást.³⁴ A hirdetések összességét tekintve kiemelendő, hogy a vallási hovatartozást feltüntető állásajánlatok nagyon kevés számmal fordultak elő, de még inkább hangsúlyozni szükséges azt, hogy ezek a hirdetések kivétel nélkül vidéki ügyvédektől származtak, budapesti ügyvédtől származó hirdetésben egyetlen esetben sem szerepelt ugyanis a felekezeti kitétel.

³¹ Révai Lajos: Kortesszolgálat. *A Jog* 1902. február 23. 57–58. A kamarai tisztviselői kar ezzel szemben vallásfelekezeti szempontból is sokszínű volt. Ezt tanúsítja, hogy a római katolikus ügyvédek mellett ott található a zsidó evangélikus Szedenic Jánost, Györy Eleket vagy Liedemann Károlyt, Nagy Dezsőt, az 1890-es évekbeli kamara egyik legmeghatározóbb vezetője pedig a református vallást gyakorolta. De az izraelita felekezetűek sem hiányoztak a testület éléről (Friedmann Bernát, Baracs Marcell, Brüll Ignác, Pollák Illés). Papp 2022: 54.

³² *A Jog* esetében, mivel a lap 1886 és 1908 között jelent meg, az első mintaévet 1886-ban állapítottam meg, az 1910-es felvétel azonban csak az *Ügyvédek Lapja* hirdetéseit tartalmazza.

³³ *A Jog* 1896. április 5. 112; Jogesetek Tára. Melléklet a *Jog* 37. számához. *A Jog* 1908. szeptember 6. 144; *A Jog* 1895. március 31. 104.

³⁴ *Ügyvédek Lapja* 1905. augusztus 5. 4; *Ügyvédek Lapja* 1910. február 5. 8.

„RENDI ZÁRVÁNYOK”

Ha felekezeti, illetve származási kérdések nem is voltak napirenden ügyvédi szakmai körökben, néhány jelenség arra mutat rá, hogy még ez a rendkívül számos és jól szervezett értelmi hivatás sem tudta minden elemében felszámolni a „rendies” tradíciókat. Egy ilyen zárvány lehetett például a „honorácior státuszú ügyvédek” bizonyos fokú megkülönböztetése még a századelőn is. Pfeffer Ignác az 1820-as években született, az ügyvédi diploma megszerzését követően feltehetően csak rövid ideig praktizált, majd átvette az édesapja által felépített Diana-fürdő üzemeltetését.³⁵ Pfeffer 1892-es halálakor jelentős ingatlanvagyonot hagyott három gyermekére, a Schwarczer-féle elmeógyógyintézetben kezelt feleség gondnoka a tartásdíj mértékét még nem, az özvegyre hagyott vagyon összegét azonban már vitatta. Frivaldszky Sándor ügyvéd szerint ugyanis a feleséget, Melczer Teklát megillette volna a közösen szerzett vagyon felerészbeni tulajdonjoga, a végrendelet tartalmával így nem értett egyet, a hagyatéki végzés átdolgozását indítványozta a közjegyzőnél. Az első hagyatéki tárgyalást követően sor került egy póttárgyalásra, ahol is Frivaldszky revideálta álláspontját, miután tudomására jutott, hogy „néhai Pfeffer Ignác *diplomatikus ügyvéd volt (honoratior)*, kivel szemben és kinek hagyatékára nézve közszerzeményi jog nem érvényesíthető” (kiemelés tőlem, P.V.).³⁶ Mindezt szem előtt tartva a kirendelt gondnok kérte az özvegyi tulajdonjogra vonatkozó passzusok törlését, illetve módosítását. Az előbb idézett megjegyzés pontos lenyomata annak, hogy az 1890-es években az ügyvédségen belül létezett egyfajta megkülönböztetés, a „honoratior” ügyvédek családtagjai például más elbírálás alá estek, mint a jogtudományi doktori címmel rendelkező ügyvédek örökösei.

A századfordulót követően a honorácior megjelölés mellett ráadásul a publicisztikai irodalomban felbukkant egy olyan megközelítés, mely jelentős mértékben feltételezte a rendi viszonyok továbbélését még a 20. század elején is. Szende Pál polgári radikális politikus 1910-ben tartott előadást *A magyar ügyvédség válsága* címmel.³⁷ A korábban ügyvédként is dolgozó Szende kifejtette, hogy az 1870-es évektől kezdődően, köszönhetően Tisza Kálmán kormányainak, mind a szélesebb magyar társadalom, mind a magyar ügyvédség egyre inkább elszegényedett, proletarizálódott. A szerző a létszámadatokat szemügyre véve megállapította, hogy az ügyvédi karon belül jelentős mértékűvé vált a „túlzsúfoltság”, egyre több lett a szegény ügyvéd. Ez részben annak is volt köszönhető, hogy korábban számos ügyvéd csak „címzetesként” került be az ügyvédség sorai közé, tényleges gyakorlatot nem

³⁵ Papp 2019: 80–86.

³⁶ BFL IV. 1411.b. 00210/1888. Hagyatéki jegyzőkönyv (Pfeffer Ignác), 1892. október 15., Hagyatéki jegyzőkönyv (Pfeffer Ignác), 1893. január 18.

³⁷ Az 1910-ben, a Társadalomtudományi Társaság ülésén előadott előadás írásos változata két évvel később jelent meg a polgári radikálisok folyóiratában, a *Huszadik Században*.

folytattak, ám a század végére megjelent egy új generáció, mely hivatásának és főoglalkozásának tekintette az ügyvédkedést. Az ügyvédi kar ráadásul nem tudta meghaladni a történeti és polgári osztályok között húzódó törésvonalakat, így két nagyobb ügyvédi típus alakult ki a századfordulóra – vélte Szende. Az egyik csoportot „nem teljesen szabatos, de kifejező műszóval feudális típusnak” nevezte.³⁸ Szende szerint ez a csoport jó kapcsolatokat ápolt az államigazgatással, a hatóságokkal, a bíróságokkal, mivel származásuk és társadalmi állásuk „egyívású” volt.³⁹ A „feudális” típusú ügyvédség Szende általi leírása tehát nem más mint a „rendies” viszonyoknak a 20. század elejére, valamint a magyar jogászságra való kivetítése.

Szende Pál szerint a „merkantil” típusú ügyvédség az ipar és a kereskedelem köreiben kereste megélhetését, „jelentékeny részük a zsidósághoz” tartozott.⁴⁰ A két csoport közötti küzdelemlről következőképp vélekedett:

„A merkantil ügyvédek az uralkodó korrupció folytán pénzügyi összeköttetéseiknél fogva behatolnak a fenntartott területekre is, s sok oly állást, megbízást és teendőt szereznek meg, melyek addig kizárólag a feudális elemeknek jutottak osztályrészül, sőt egyes pozíciókból őket valósággal kiszorítják.”⁴¹

Szende Pál társadalomszemléletét minden bizonnyal jelentősen befolyásolta az a motívum, amit akár a „dzsentrikérdés”, akár a „zsidókérdés” szemszögéből megközelíthetünk. A „feudális” és a „merkantil” ügyvédi csoportok jellemzésénél ugyanis elmaradhatatlan szempont volt az adott típus társadalmi kötelékének, beágyazottságának, valamint vallási hovartartozásának kérdése. A Szende által hangoztatott proletarizálódás, elszegényedés nem volt újkeletű eleme a dualizmus kori társadalomfejlődésről szóló érvelésnek. Láng Lajos 1881-es munkájában eredeti módon arra kereste a választ, hogy miért szegényedik el a társadalom, ezen belül pedig miért szegényednek el jobban bizonyos társadalmi csoportok,

³⁸ „Körébe ama ügyvédek tartoznak, kik vagy régi nemesi családokból vagy pedig oly társadalmi rétegekből származnak, melyek gazdasági érdekek, életmód, világfelfogás és külsőségek tekintetében azonosak vagy azonosítják magukat a történelmi osztállyal.” Szende 1912: 36.

³⁹ „A feudális típushoz tartozó ügyvédek kapják meg a kincstári jogügyek igazgatóságánál, a kincstári ügyészségeknél, az államvasutak és más hatóságok jogügyi osztályaiban szervezett állásokat. Idesorolandók továbbá a városi és vármegyei tisztügyészségek, a hitbizományi gondnokságok, az uradalmi, főpapi és káptalani ügyészségek. Egymás után alakulnak nagy állami szubvenciókkal és előjogokkal felruházott földhitelintézetek, országos és helyi szövetkezetek, melyekben az ügyészi állás nekik van főntartva. A csődtömeg gondnokságokat, hagyatéki gondnokságokat, árvaszéki megbízásokat, a fizetéssel járó házasságvédelmeket és ügygondnokságokat szintén ezek kapják.” Szende 1912: 37–38.

⁴⁰ „A zsidó intellektuelek minden állami és közalkalmazásból (csekély kivételtől eltekintve) ki vannak zárva. Részükre tehát a társadalmi emelkedésnek egyedüli módja az értelmiségi pályákra való lépés, ezek közül legtöbb kilátást az ügyvédség nyújt. De más vallású intellektueleknek és a polgári származású egyéneknek is nagy száma lép az ügyvédi pályára, különösen városokban, vagy oly vidéken, hol a történeti osztály annyira exkluzív, hogy nemcsak a zsidósággal, hanem a polgári elemekkel és a parasztságból fölemelkedettekkel szemben is elzárkózik.” Szende 1912: 40–41.

⁴¹ Szende 1912: 43.

valamint hogy költekezésük miatt haladja meg bevételeiket. Láng gondolatmenete a társadalmi állását elvesztő dzsentriőről szól, ez volt az a társadalmi kategória, mely erején felül költekezett, miközben a modernség kihívásaira adott reakcióként nem tudta kellően növelni jövedelmét, bevételét. A szerző a dzsentrivel ellentétbe a magyar zsidóságot állította:

„Nézzük ellenben azt a fajt, melyben a modern gazdasági irány minden hibája és erénye a legpregnansabb módon nyer kifejezést. Nézzük a zsidókat és látni fogjuk, hogy a megfeszített munkásság és a minden alkalmat felhasználó kereseti ösztön éppen nem zárja ki a mindig gyarapodó szükségletek kielégítését.”⁴²

A Láng által is használt dzsentri terminus ebben az időszakban azonban még nem pejoratív értelmű, még ha erőteljes kritika is fogalmazódott meg e társadalmi csoporttal szemben. A századfordulóra a dzsentri szó azonban egyértelműen pejoratívává vált, maguk a dzsentrik ekkortól kezdve nem is igen használták már önmagukra ezt a kifejezést.⁴³ A dzsentrikkel szembeni előítélet jól kimutatható Szende ügyvédszemléletében is, a „feudális” típust ugyanis úgy jellemezte mint aki vagy nemesi rangjánál fogva, vagy a nemesi társadalomhoz való illeszkedése miatt azonosította magát a „történelmi osztállyal.” Az érdekazonosságot, az „azonos osztályérdeket” mind a dzsentrik között, mind a „feudális” ügyvédek között a tegeződés fejezte ki leglátványosabban.⁴⁴ Az érdekazonosság ilyen szintű hangsúlyozása a „rendi zárványként” is aposztrofálható jelenségek körébe tartozik.

Ezzel szemben a „merkantil” ügyvédek a modernizációt, a magyar polgárosodást leginkább képviselő zsidósággal mutatnak hasonló jegeket. A zsidóság a kereskedelmi és hitelszektorban felülreprezentáltak számított más felekezetekhez képest, innen is származott az az érvelés, hogy a zsidó kereskedők ügyvitelükhöz előszeretettel foglalkoztattak velük azonos társadalmi állású jogi tanácsadókat, ügyvédet.⁴⁵ A „merkantil” ügyvédek megkülönböztetése tehát lényegében nem más mint a zsidóságnak a magyar társadalmon, illetve a tevékenységszervezetben belül elfoglalt helyzetének kivetítése a jogi hivatásokra. Szende Pál érvelése jól láthatóan szorosan illeszkedik a korabeli társadalomszemlélet legfőbb vitakérdéseire, a „feudális” és „merkantil” megkülönböztetés ráadásul olyannyira meghatározta a későbbi eszmecseréket, hogy még a friss feldolgozások sem kívántak azon módosítani. Szende megállapításai később mélyen beivódtak az ügyvédekkel foglalkozó munkák értelmezési kereteibe.⁴⁶

⁴² Láng 1881: 58.

⁴³ Kövér 1998: 165–166.

⁴⁴ Szende 1912: 38.

⁴⁵ Szende 1912: 41–42.

⁴⁶ Érdekes eset, amikor a dichotómikus megközelítést már nem is az eredeti szerzőtől, hanem egy későbbi – explicit módon ki sem fejtett – koncepciótól kölcsönzik. Fónai Mihály így a „feudális” és „merkantil”

KONKLÚZIÓ

Az itt leírtak kapcsán összefoglalóan elmondható, hogy a magyar ügyvédség professzionalizációja a 19. században kéz a kézben járt a középirtokos nemesség, a jogászság, szűkebben pedig az ügyvédi kar társadalomtörténeti átalakulásával.⁴⁷ A korszak folyamán a származási kérdések mellett felbukkantak a vallási megkülönböztetés jelei is, a honorácior státuszú, valamint a zsidó vallású ügyvédek megjelenése és elterjedése az ügyvédi karon belül alapjaiban formálta át az egyik legszámosabb értelmi hivatás társadalmi összetételét. A különféle korabeli észrevételek és később napvilágot látott elméleti megközelítések ugyan igyekeztek válaszokat kínálni arra nézve, hogy miért töltött be meghatározó szerepet a magyar középosztály életében az ügyvédség, illetve az ügyvédi diploma, az ügyvédségen belül esetlegesen fennálló származási és vallási kérdéseket viszont csak egy empirikus vizsgálat tisztázhatná megnyugtatóan. Ennek hiányában, valamint a fentebb ismertetett tényezőket figyelembe véve nem érvelhetünk amellett, hogy a dualizmus évtizedei alatt létezett volna valamilyen markáns vallásfelekezeti törésvonal az ügyvédi hivatáson belül. A felekezeti megkülönböztetés egyáltalán nem volt általános, inkább csak kivételes esetekben bukkant fel, a két világháború között kialakult politikai-ideológiai-származási törésvonal ennél fogva nem eredeztethető a korábbi évtizedekből. A hivatásrendiség felől közelítve mindez úgy fogalmazható meg, hogy a zsidó-nem zsidó kérdést az ügyvédi hivatás láthatóan meghaladta, köszönhetően a hivatás peremfeltételeinek, széles körű önrendelkezésének, képviselt értékrendjének. A foglalkozás professzionalizációja, ezzel párhuzamosan pedig az eltérő tradíciójú csoportok társadalmi „összeilleszkedése” fontosabb szerepet játszott az ügyvédség történetében, mint a vallásfelekezeti törésvonalak kiéleződése vagy a „rendi zárványok” tovább élése. A történeti-jogi rendiség „zárványai” mindazonáltal még így is kimutathatók voltak, az azonban egy további kérdés, hogy elsődlegesen ezek vagy a professzionalizáció folyamatába illeszkedő hivatásrendi elemek képezték-e az ügyvédi kar meghatározó arculatát a 19. században.

ügyvédség kategorikus megkülönböztetését Weis Istvánnak tulajdonítja. Vö. Fónai 2016: 941. Szintén nem elhanyagolható, hogy a különféle kategorizálásoknál a kettősség, a dichotómia állandó visszatérő értelmezési rendszer. Mint arra Matolcsi Réka felhívta a figyelmet, a parlament társadalmi összetételét vizsgáló munkák az ügyvéd-politikusokat ügyfélkör szerint csoportosították. Az egyik típusba azokat sorolták, akik csak egy ügyfelet (egy uradalmat, bankot vagy gyárat) képviseltek, a másik csoport kiterjedt megbízáói körrel rendelkezett. Ráadásul az előbbiek a kormánypártban, az utóbbiak pedig inkább az ellenzéki (főleg a függetlenségi) oldalon foglaltak helyet. Más feldolgozás az előbbi csoportot „egy-ügyű ügyvédeknek” nevezte, a második csoportot a „politikai vállalkozók” terminussal illette. Matolcsi 2019–2020: 33.

⁴⁷ Papp 2021, 2022. A professzionalizáció további magyar sajátosságaira mindenekelőtt lásd Halmos–Szívós 2010; Vári 2010; Keller 2010.

FORRÁSOK

Budapest Főváros Levéltára (BFL)

IV.1411.b. Budapest Székesfőváros Árvaszékének iratai, 1874–1950
00210/1888. Pfeffer Ignác

A Jog, 1886, 1890, 1895, 1896, 1902, 1905, 1908.

Ügyvédek Lapja, 1885, 1890, 1895, 1900, 1905, 1910.

1900. évi népszámlálás 1906: A Magyar Korona Országainak 1900. évi népszámlálása.
Nyolczadik rész. Közszolgálati ágak és szabadfoglalkozások. (Magyar Statisztikai
Közlemények. Új sorozat 16.) Magyar Kir. Központi Statisztikai Hivatal, Budapest.

1910. évi népszámlálás 1914: A Magyar Szent Korona országainak 1910. évi népszámlálása.
3. A népesség foglalkozása és a vállalati statisztika. (Magyar Statisztikai Közlemények,
Új sorozat 52.) Magyar Kir. Központi Statisztikai Hivatal, Budapest.

Kormányjelentés és Statisztikai Évkönyv 1898–1910: A M. Kir. Kormány [1899. évi – 1910.
évi] működéséről és az ország közállapotairól szóló jelentés és statisztikai évkönyv. Budapest.

Pap József (szerk.) 1908: *A Budapesten, 1907. október hó 7., 8. és 9. napjain tartott országos*
ügyvédgyűlés naplója. Budapest.

HIVATKOZOTT IRODALOM

Benda Gyula 1991a: A polgár és polgárosodás a történeti irodalomban. In: Tóth András
(szerk.): *Rendiség és polgárosodás. Előadások a polgárosodásról I.* Budapest, 5–11.

Benda Gyula 1991b: A polgárosodás fogalmának történeti értelmezhetősége. *Századvég*
(27.) 2–3. 169–176.

Bibó István 1986 [1947]: Értelmiség és szakszerűség. In: Bibó István: *Válogatott tanulmányok.*
II. kötet, 1945–1949. Budapest, 505–523.

Boda Ernő 1944: A zsidók munkássága a magyar jogtudományban. In: Szilágyi Géza
(szerk.): *Magyar zsidók könyve 1944.* Budapest, 59–72.

Corfield, Penelope J. 1999 [1995]: *Power and the Professions in Britain 1700–1850.* London–
New York.

Csige András 1997: Polgárosodás-elméletek és polgárosodás-viták. *Szociológiai Szemle* (7)
3. 117–138.

- Fónai Mihály 2016: A jogászok szociológiai jellemzői: létszám, foglalkozás, kor és nem szerint. In: Jakab András – Gajduschek György (szerk.): *A magyar jogrendszer állapota*. Budapest, 940–962.
- Földvári Béla 1920: *A magyar ügyvédség és a magyar közélet. I. rész*. Budapest.
- Gyáni Gábor 2002: A polgárosodás történeti problémája. In: Gyáni Gábor: *Történezdiskurzusok*. (A múlt ösvényén) Budapest, 98–115.
- Hajnal István 1942: Az osztálytársadalom. In: Miskolczy Gyula (szerk.): *Az új Magyarország*. (Magyar művelődéstörténet 5.) Budapest, 165–200.
- Halmos Károly – Szívós Erika 2010: Doktor úr, tanár úr, főszerkesztő asszony: a hivatások a köztudatban és a modern történetírásban. *Korall* (11.) 42. 5–18.
- Halmos Károly 2003: A vagyon és a műveltség polgársága a dualizmus korában. In: K. Horváth Zsolt – Lugosi András – Sohajda Ferenc (szerk.): *Léptékváltó társadalomtörténet. Tanulmányok a 60 éves Benda Gyula tiszteletére*. Budapest, 19–40.
- Halmos Károly 2006: Beszitzbürgertum Magyarországon. A virilizmus. In: Kövér György (szerk.): *Zsombékok. Középosztályok és iskoláztatás Magyarországon a 19. század elejétől a 20. század közepéig. Társadalomtörténeti tanulmányok*. Budapest, 161–194.
- Heckenast Gusztáv 1989: A honoráciorok a reformkorban. *Századok* (123.) 3–4. 427–441.
- Hudi József 2006: Táblabírák a reformkori vármegyei közéletben. In: Kövér György (szerk.): *Zsombékok. Középosztályok és iskoláztatás Magyarországon a 19. század elejétől a 20. század közepéig. Társadalomtörténeti tanulmányok*. Budapest, 39–75.
- Karády Viktor 1997: *Zsidóság, modernizáció, asszimiláció. Tanulmányok*. Budapest.
- Keller Márkus 2010: *A tanárok helye. A középiskolai tanárság professzionalizációja a 19. század második felében, magyar-porosz összehasonlításban*. (A múlt ösvényén.) Budapest.
- Klement Judit 2012: *Hazai vállalkozók a hőskorban. A budapesti gőzmalomipar vállalkozói a 19. század második felében*. (Talentum sorozat 15.) Budapest.
- Korsósne Delacasse Krisztina 2012: *Az ügyvédi kamarák megszületése Magyarországon*. (Institutiones Juris, Dialóg Campus szakkönyvek.) Pécs–Budapest.
- Kovács Benedek – Lajtai Mátyás 2020: Magyarország vallási viszonyai a népszámlálások és egyéb lakossági adatfelvételek tükrében. *Statisztikai Szemle* (98.) 6. 573–598.
<https://doi.org/10.20311/stat2020.6.hu0573>
- Kovács M. Mária 2001: *Liberalizmus, radikalizmus, antiszemitizmus. A magyar orvosi, ügyvédi és mérnöki kar politikája 1867 és 1945 között*. [h. n.]
- Kövé György 1997: Nagy vagyonok legendáriuma. *Café Babel* (7.) 1. 13–32.
- Kövé György 1998: Magyarország társadalomtörténete a reformkortól az első világháborúig. In: Gyáni Gábor – Kövé György: *Magyarország társadalomtörténete a reformkortól a második világháborúig*. Budapest, 11–186.

- Kövér György 2002 [1990]: Jövedelemadó és polgárosodás. Kísérlet a kiegyezés utáni pesti nagypolgárság körülhatárolására. In: Kövér György: *A felhalmozás íve. Társadalom- és gazdaságtörténeti tanulmányok*. Budapest, 132–138. [Eredetileg megjelent: Bruckmüller, Ernst – Döcker, Ulrike – Stekl, Hannes – Urbanitsch, Peter (Hrsg.): *Bürgertum in der Habsburger-Monarchie*. Wien–Köln, 1990, 57–65.]
- Králik Lajos 1903: *A magyar ügyvédség. Az ügyvédi kar. I–II. kötet*. Budapest.
- Kun László 1895: *A magyar ügyvédség története. Politikai s társadalmi tekintetben, a legrégibb időktől maig, párhuzamban a bírósági szervezet fejlődésével*. Budapest.
- Ladányi Andor 2007: *Törekvések, kísérletek a jogászképzés reformjára 1890–1944.* (Jogtörténeti Értekezések 34.) Budapest.
- Laki Mihály – Szalai Júlia 2004: *Vállalkozók vagy polgárok? A nagyvállalkozók gazdasági és társadalmi helyzetének ambivalenciái az ezredforduló Magyarországon*. Budapest.
- Laky Dezső 1981 [1931]: Az értelmiség válságának gazdasági és társadalmi háttere. In: Huszár Tibor (szerk.): *Értelmiségszociológiai írások Magyarországon 1900–1945*. Budapest, 112–135.
- Láng Lajos 1881: *A társadalmi deficit. Függelekül nógrádi Szontagh Pál nyílt levele a szerzőhöz s a szerző arra vonatkozó válasza*. Budapest.
- MacDonald, Keith M. 1995: *The Sociology of Professions*. London – Thousand Oaks – New Delhi.
- Mályusz Elemér 1928: Kossuth működésének társadalomtörténeti háttere. *Napkelet* (11.) 3. 166–183.
- Matolcsi Réka 2019–2020: Az ügyvédi és a politikusi tevékenység kapcsolata a dualizmus korában. *Modern Magyarország* (6.) 1. 33–54.
- Mazsu János 1980: A szellemi foglalkozásúak jövedelmi viszonyainak alakulása a dualizmus időszakában. In: Fehér András (szerk.): *Magyar Történeti Tanulmányok 13*. Debrecen, 5–55.
- Mezey Barna 1984: A jogakadémiák 1874. évi reformja. In: Kovács Kálmán (szerk.): *A jogászképzés a magyar felsőoktatás rendszerében*. (Jogtörténeti Értekezések 14.) Budapest, 103–119.
- Pálfy, Zoltán 2008: Ethno-confessional Patterns of the Choice of Study Paths among Transylvanian Students of Law and Medicine (1900–1919). In: Victor Karady – Borbála Zsuzsanna Török (eds.): *Cultural Dimensions of Elite Formation in Transylvania (1770–1950)*. Cluj–Napoca, 36–64.
- Papp Viktor 2019: Ügyvédek a mérlegen. Budapesti ügyvédek jövedelmi és vagyoni helyzete a 19. század második felében. In: Koloh Gábor – Papp Viktor – Tóth Áron (szerk.): „*Eloszta bőkezűen; és termő fa gyanánt*”. Tanulmányok Kövér György születésnapjára. Nagyvárad, 71–91.

- Papp Viktor 2021: Panasz kultúra és önrendelkezési törekvések. A magyar ügyvédség autonómiájának dualizmus kori lehetőségei és korlátai. *Replika* (22.) 119–120. 67–84. <https://doi.org/10.32564/119-120.3>
- Papp Viktor 2022: „Össze-vissza kuszálva van ismét minden párt vezéreszme nélkül” A budapesti ügyvédi kar szervezeti és belső konfliktusai a dualizmus derekán. *Aetas* (37.) 1. 40–61.
- Perkin, Harold 2002 [1989]: *The Rise of Professional Society. England since 1880*. London–New York. <https://doi.org/10.4324/9780203408629>
- Szabó Béla 1995: A jogászság és a jogászképzés története. In: Uő (szerk.): *Bevezetés a jog- és államtudományokba*. (Prudentia Iuris 2.) Miskolc, 164–198.
- Szende Pál 1912: A magyar ügyvédség válsága. *Huszedik Század. Társadalomtudományi és Szociálpolitikai Szemle XXV. kötet*. (13.) 1. 29–43, 194–206.
- Tóth Zoltán 1989: *Szekszárd társadalma a századfordulón. Történelmi rétegződés és társadalmi átrétegződés a polgári átalakulásban*. Budapest.
- Tóth Zoltán 1991: A rendi norma és a „keresztyén polgáriasodás”. *Századvég* (27.) 2–3. 75–130.
- Tóth-Matolcsi László 2018: A magyar ügyvédség modernizációs elkötelezettségéről. *Miskolci Jogi Szemle* (13.) 1. 145–157.
- Vári András 2010: Félprofik, parciális polgárok, egészen úriemberek? A professzionalizációs folyamat újtjai és kutatási alternatívái a 19. századi Európában. *Korall* (11.) 42. 151–178.
- Vörös Károly 1975: A modern értelmiség kezdetei Magyarországon. *Valóság* (18.) 10. 1–20.

NOBLES, COMMONERS, JEWS AND THE „FOSSILISED STRUCTURES” IN THE SOCIAL HISTORY OF THE 19TH CENTURY HUNGARY

by **Viktor Papp**

Summary

It is no longer a novelty in the field of social history that the formal abolition the system of estates did not mean the sudden disappearance of the social structure that had existed for centuries. According to some authors, ‚estate conform’ forms of behaviour continued to be an important component of everyday life in 19th century Hungarian society. This paper will explore the question of whether the legal profession, which was one of the most numerous and prestigious intellectual professions in the 19th century, was able to overcome the, traditional behavioural patterns, the “fossilised” forms of the old structures. The study presents the social context of the Hungarian legal profession through the groups of lawyers of noble and commoner and later Jewish origin, covering the phenomenon of religious sectarianism, the ‚feudal and mercantile’ types of lawyers, and one of the most important social debates of the period in legal circles, the numerus clausus.

Keywords: nobility, lawyers, legal profession, Jewry, professionalisation, numerus clausus dispute, feudal lawyers, mercantile lawyers

RÉBAY MAGDOLNA

AZ ARISZTOKRATA LEÁNYNEVELÉS INTÉZMÉNYESÜLÉSE A XIX–XX. SZÁZADBAN MAGYARORSZÁGON

BEVEZETÉS

Az arisztokraták politikai és társadalmi helyzetének, életmódjának a története hazánkban a rendszerváltozást követően került a szakma és a közvélemény érdeklődési körébe.¹ Virág Irénnek köszönhetően fontos összegző munka² született a nevelésük és oktatásuk történetéről, amelynek folytatására kutatócsoport vállalkozott.³ Az újabb és újabb emlékiratok megjelenésével új források váltak elérhetővé. Mindez elősegíti a több szempontú, alaposabb elemzések megszületését. A jelen kutatásban kimondottan a főnemesi címmel rendelkező lányok nevelésére-oktatására koncentrálnak, arra vagyunk kíváncsiak, hogy a XIX. század második felétől kezdve hogyan történt az oktatásuk Magyarországon. Kitérünk annak helyszínére: a családra és az iskolára. Utóbbi kapcsán kiemelten foglalkozunk a Notre Dame de Sion kongregáció és a Sacré Coeur kongregáció (Szent Szív Társaság) budapesti leánynevelő intézeteivel. Az intézményesülés folyamatára koncentrálnak, a házi nevelésre vonatkozó további részletekre egy másik tanulmányunkban fogunk kitérni.⁴ Forrásaink egyrészt hivatalos iskolai dokumentumok (értésítő, anyakönyvek, érettségi törzskönyvek), másrészt személyes források, memoárok voltak. Kilenc visszaemlékezést használtunk fel, valamint Mary Elisabeth Stevensnek, a gróf Andrássy család nevelőnőjének levelezését.⁵

A kilenc memoár szerzője:

1. gróf Andrássy Katinka (1892–1985⁶);⁷
2. gróf Andrássy Imréné Stella Kuylenstierna (1902–1998);⁸

¹ Vö. Püski 2007, 2008a, 2008b; Papp–Püski (szerk.) 2009, 2013; Ballabás–Pap–Pál 2020.

² Virág 2013.

³ Rébay (szerk.) 2017.

⁴ Megjelenik a HERJ 2024/1. számában “When people still had enough time to live: Education of girls from Hungarian aristocratic families, from the 1860s until 1947” címmel.

⁵ Stevens 2007.

⁶ A születési és a halálozási év forrása az elemzett írás vagy Gudenus genealógiája (Gudenus 1990: I. és Gudenus 1998: IV.).

⁷ Károlyi Mihályné 2011.

⁸ Kuylenstierna-Andrássy 2015.

3. gróf Bánffy Katalin (szül. 1924);⁹
4. gróf Edelsheim-Gyulai Ilona (1918–2013);¹⁰
5. gróf Károlyi Széchenyi Ilona (1898–1984);¹¹
6. báró Kemény Jánosné Augusta Paton (1900–1989);¹²
7. gróf Nádasdy Borbála (szül. 1939);¹³
8. herceg Odescalchi Eugénie (1898–1985);¹⁴
9. gróf Windisch-Graetz Mária Magdolna (1911–2005).¹⁵

Támaszkodtunk továbbá 10 rövidebb lélegzetű írásbeli visszaemlékezésre, amelyek gróf Kornis Gabriella válogatásában jelentek meg. A szerzők erdélyi arisztokraták: báró Apor Klára (szül. 1920), báró Apor Éva (szül. 1935), báró Atzél Ferenc (szül. 1942), gróf Bethlen Éva (szül. 1920), gr. Degenfeld-Schonburg Pál (szül. 1924); báró Gerliczy Mária (szül. 1920), báró Huszár Mónika (szül. 1918), báró Kemény Mária (szül. 1934), gróf Kornis Gabriella (szül. 1921) és gróf Toldalagi Éva (szül. 1923).¹⁶ Kutatásunkban a dokumentumelemzés, illetve a narratív szövegelemzés módszerét használtuk, valamint leíró statisztikai elemzéseket végeztünk. A felhasznált forrásokból következik, hogy elsősorban a XX. század első felére koncentráltunk visszatekintve az 1860-as évekig. A kutatásban tehát egyes módszereket használtunk. A folyamat során újabb és újabb kérdések merültek fel, amelyek megválaszolására nem minden esetben volt lehetőségünk.

A rendi társadalom felszámolását követő polgárosodás és gazdasági modernizáció az arisztokrácia számára az elitszereptől való megválás veszélyével járt. A születési kiváltságok nagy része ugyanis elveszett, a gazdasági elitpozícióhoz szükséges vagyonnal pedig már nem mindegyikük rendelkezett. Keresték ezért a módját a társadalmi hierarchia élén maradásnak, amit a német szakirodalom „fentmaradásnak”, „Obenbleiben”-nek nevez.¹⁷ Ennek egyik útja volt a tanulás s az ezáltal megszerezhető foglalkozás, pozíció. Kutatásunkban arra keressük a választ, vajon ez a stratégia a magyarországi főnemes lányok oktatásában megjelenik-e. Feladják-e a főnemes hölgyek a rendies elkülönülésüket, s a fiúkhöz hasonlóan a kastély helyett az iskolákat választják-e tanulmányaik színhelyül? S ha igen, akkor mely iskolákra esett a választásuk?

⁹ Bánffy 2010.

¹⁰ Edelsheim Gyulai 2018.

¹¹ Károlyi Széchenyi 2005.

¹² Kemény 2019.

¹³ Nádasdy 2008.

¹⁴ Odescalchi 1987.

¹⁵ Károlyi Istvánné 2017.

¹⁶ Kornis 2002.

¹⁷ Conze 2005: 87–88.

Az 1918-ban kb. 4500 főt számláló főnemesség önmagában heterogén réteg volt, a rang és annak régisége, a vagyon nagysága, a birtok elhelyezkedése, a megélhetés módja, a felekezeti hovatartozás, a nemzeti öntudat erőssége szerint is különböztek a nemzetségek/családok. Hangsúlyozzuk tehát, hogy a felhasznált forrásokból nem általánosíthatunk e társadalmi réteg egészére, legnagyobb igyekezettel is csak bizonyos tendenciák megállapítására törekedhetünk.¹⁸ Egy trend mindenesetre kirajzolódik: az oktatásuk intézményesülése, az iskola ideiglenes, majd alternatív oktatási szintérré vált a tárgyalt korszakban.

AZ ARISZTOKRATA LÁNYOK NEVELÉSÉNEK–OKTATÁSÁNAK SZÍNTEREI: AZ OTTHON

„Az első világháborút megelőző biztonságos, derült években az én társadalmi osztályomhoz tartozó leánynak igazán semmi más gondja nem volt, mint jó házasságot kötni, s a maga otthonában folytatni ugyanazt az életet, amelyet szülei házában megszokott” – írta gróf Andrássy Katinka.¹⁹ Az arisztokraták úgy vélték, e célra leányaikat leginkább a házi nevelés keretében készíthetik fel. A főrangú lányok nevelésének a színtere a XIX. század folyamán jellemzően az otthon volt, ahol idegen ajkú nevelőnők foglalkoztak velük. Jól beszélték ezért a modern nyelveket: a németet, a franciát, kevésbé az angolt. Elsajátították az illemszabályokat, megtanulták a divatos táncokat, foglalkoztak művészetekkel. A század első felében a hazai viszonyokat illető tájékozottságuk jellemzően szerény volt, a magyar irodalmat, történelmet, földrajzot kevésbé ismerték. A társalgás sem folyt feltétlenül magyar nyelven körükben. Az idegen szellemiségű nevelést azonban a reformkorban mind erősebb kritika érte. Maguk az arisztokraták közül is többen úgy vélték, hogy az ország felemelkedése érdekében a főrangú hölgyeknek is jó példát kellene mutatniuk. Nekik is hozzá kellene járulniuk a magyar nemzeti ébredéshez, támogatniuk kell a magyar nemzeti kultúrát, gyermekeiket pedig hazafias szellemben lenne szükséges nevelniük. Felmerült ezért nevelőnőképző intézet felállításának a terve, hogy megfelelően képzett magyar nevelőnők is alkalmazhatók legyenek a főrangú családoknál, ez azonban nem valósult meg. (Tanítónőképző nyílt 1856-ban, de annak más volt a funkciója.) Másrészt nyilvános (középfokú) leányiskolák alapítását kezdeményezték. Utóbbi javaslatot, amely az 1825. évi országgyűlés közoktatásügyi reformtervezetében is belekerült, azonban az államtanács 1844-ben elvetette arra hivatkozva, hogy az igényeket az angolkisasszonyok, a Notre Dame női kanonokrend és az orsolyiták iskolái kielégítik.²⁰

¹⁸ Vö. Ballabás 2020: 159–199; Püski 2008a.

¹⁹ Károlyi Mihályné 2011: 125.

²⁰ Virág 2013: 115–133.

Gróf Teleki Blanka azonban ezek szellemiségét, a képzés tartalmát valószínűsíthetően nem tartotta megfelelőnek, mert új iskola létesítése mellett döntött: „... a főrendű leányok számára nyissunk egy nagyszerű nevelőintézetet, melyben az anyai nyelvvel együtt a hazaszent szeretete oltassék a leány szívébe, hol a külföldi míveltséget a hazai iránti kötelesség érzetével egyesítve, tanulhassa a magyar ivadék az idegent becsülni, a hazait forrón szeretni.”²¹ 1846 decemberében meg is nyitotta intézetét Pesten, azonban csak mérsékelt érdeklődést tudott kiváltani. A legmagasabb diáklétszám az iskola fennállásának két esztendeje alatt mindössze tizenegy fő volt úgy, hogy nem csak arisztokraták jelentkezhetek. Teleki a cenzúrát okolta, nem engedték ugyanis a nagyobb példányszámú lapokban közölni a hirdetését. A nyilvánossági jogot sem kapta meg az intézmény. A tananyag a fiúk gimnáziumi képzésétől jelentősen különbözött: a klasszikus nyelvek ugyanis hiányoztak. Szerepeltek viszont humán és reál tárgyak egyaránt, valamint művészeti tanulmányokra is alkalom nyílt, s testmozgásra is lehetőséget adtak.²² A nőnevelés intézményrendszere a XIX. század második felében a társadalmi nyomásra reagálva új és új típusokkal bővült. A tanítónőképzők mellett elérhetővé váltak 1870 után a polgári leányiskolák, majd 1875-től a szintén középszintű, ún. felsőbb leányiskolák, végül 1896-tól az érettségit adó leánygimnáziumok. A leánygimnáziumok alapítása előtt a leányok számára lehetőség nyílt, hogy magántanulóként a fiúk középiskoláiba iratkozzanak be. Mivel viszonylag kevés magasabb fokú leányiskola volt, ezért a lányok növekvő számban éltek ezzel a lehetőséggel.²³

Korábbi kutatásainkban számos középiskola tanulói névsorát átvizsgálva viszont alig-alig bukkantunk főrangú leány nevére az osztálynévsorokban. Egyik kivétel a nyíregyházi evangélikus főgimnázium volt, ahová 1907/08-ban és az ezt követő tanévekben öt arisztokrata leány – négy testvérként – iratkozott be.²⁴ A pesti piarista gimnáziumba az első főrangú leány csak 1913/14-ben kérte a felvételét, és őt csak egy további követte 1917/18-ig.²⁵ A kolozsvári református főgimnázium névsorában pedig 1917/18-ban bukkant fel az első tagja a „szebbik nemnek”, báró Hacke Károlyné báró Steinitzer Sarolta személyében.²⁶ A soproni evangélikus főgimnáziumnak is csak egyetlen lánytanulója volt a dualizmus korában, aki 1907/08-ban iratkozott be.²⁷

Úgy tűnik tehát, hogy a főrangú leányok az első világháborút megelőzően nem vállalták a nehéz követelményekkel járó középiskolai képzés elvégzésére.²⁸ Lehetséges, hogy

²¹ Idézi Virág 2013: 129.

²² Virág 2013: 129–133.

²³ Kéri 2018: 405–406, 432–455.

²⁴ Rébay 2017: 70.

²⁵ Rébay 2014: 262.

²⁶ Rébay 2021: 310.

²⁷ Boruzsné–Rébay 2022: 483.

²⁸ Vö. Müller 2000: 191–194.

a polgári leányiskolák és a felsőbb leányiskolák illetve – bár ezt nem tartjuk valószínűnek – a tanítónőképzők diáknévsoraiban esetleg ott vannak, de ennek megállapításához további kutatásokra van szükség. A feltételezést a felsőbb leányiskolákra vonatkozóan megerősíti Müller Ildikó, aki szerint 1904/05-ben a felsőbb leányiskolák növendékei szüleinek 2,7%-a nagybirtokos volt.²⁹ Mindenesetre a korszakról szóló memoárok az otthoni tanulmányok szokásának fennmaradására utalnak. Ha be is iratkoztak a lányok az iskolába, valószínűleg inkább magántanulói státuszban.

Az arisztokrata lányok nevelésének-oktatásának a színtere tehát jellemzően a családi otthon, a kastély maradt a XIX. század második felében is, ahol a gyermekeknek alkalmazkodniuk kellett a felnőtt világához. A napirendjük szigorúan meg volt tervezve: „Napi időbeosztásunk olyan pontos és szigorú volt, akár az iskolai órarend. [...] Nevelőnőink felelősek voltak azért, hogy percnyi pontossággal betartsuk a menetrendet.”³⁰ Ez a szabályszerűség általában jellemző volt a főnemes családok mindennapjaira: „...rendje volt a tanulásnak és a szórakozásnak, az étkezésnek, a sportnak és a kirándulásoknak.”³¹ A napi rutint igen ritkán lehetett megtörni.³²

Az idegen nyelvek elsajátítása mind a XIX. században mind a XX. század első felében már gyermekkorban megtörtént. A gróf Edelsheim Gyulai családnál, az akkor már Csehszlovákiához tartozó felsőelefánti kastélyban, ahol négy leánygyermek nevelkedett, rendszerint négy nevelőnő (magyar, angol, francia és német) tartózkodott, mindegyiknek megvolt a feladata: „A magyar tanárnő a rendes iskolai tantárgyakat tanította, míg a többiek nyelvekre, történelemre és művészetekre oktattak bennünket.”³³ Emellett nagyon kevés matematika és kémia is szerepelt a „tananyagukban”.³⁴ Edelsheim Gyulai Ilona grófnő leginkább az angol nevelőnőt, Kate Mastersont szerette, akit Missynek szólítottak. Ő gyermekdalokat énekelt nekik, közös varrást, játékot szervezett a testvéreknek, és felolvasott nekik. „Úgy tanultunk angolul Missytől, hogy észre sem vettük. De e korai években anyanyelvünk mellé – minden nehézség nélkül – a németet és a franciát is felvettük” – emlékezett rá vissza Ilona.³⁵ A többi forrás szintén a modern idegen nyelvek ismeretének kiemelkedő szerepét húzza alá. Mindegyik család alkalmazott külföldi nevelőnőket: német, angol, francia anyanyelvűeket. Az első világháború után angol nevelőnő nem volt minden családban, sőt van, ahol „csak” némettel találkozunk. Ennek bizonyára anyagi oka volt. Aki

²⁹ Müller 2000: 161–162.

³⁰ Károlyi Mihályné 2011: 26.

³¹ Károlyi Széchenyi 2005: 14.

³² Károlyi Széchenyi 2005: 15.

³³ Edelsheim Gyulai 2018: 37.

³⁴ Edelsheim Gyulai 2018: 39.

³⁵ Edelsheim Gyulai 2018: 38.

tehetett, egyszerre foglalkoztatta a külföldi nevelőnőket, de volt, ahol egymás után fogadták fel őket.³⁶ Az említett három idegen nyelv mellett többen még olaszul is megtanultak.³⁷

Nem is biztos, hogy magyar nyelvet sajátították el először a lányok. Később azonban mindenképp behozták a lemaradásukat ezen a téren. Az idegen nyelveket tehát anyanyelvi szinten beszélték: gyorsan, könnyedén, biztosan, magas szinten.³⁸ Mary Elisabeth Stevens, az Andrassy családnál dolgozó angol nevelőnő például nem leckékkel kezdte a tanítást, hanem igyekezett a gyermekeket az idegen nyelvhez hozzászoktatni. Megtanította nekik a környezetükben található tárgyak nevét, egyszerű mondatokat gyakoroltak, hogy ki tudják fejezni, mit szeretnének csinálni. Először mindig angolul szólt hozzájuk, majd lefordította franciára, hogy mindkét nyelvet gyakorolják. Igyekezett képekkel szemléltetni, amit tanított, ezzel is hozzájárulva az elsajátítás megkönnyítéséhez. Szívesen tanított nekik verseket is, esténként pedig felolvasott.³⁹ A nyelvtanulás megkönnyítése és a tájékozottság javítása érdekében gróf Lázár Nóra nyaranta egy német ügynökségen keresztül külföldi fiatalokat hívott és látott vendégül meggyesfalvai kastélyában, hogy unokáinak társalkodópартnerei legyenek.⁴⁰ A nyelvismeretre nem csak külföldön volt szükség. Erdélyben a társasági nyelv a 20. század elején a francia volt, később a német. Az itt élő főnemeselek otthon leginkább magyarul beszéltek, de gyakran keverték mondataikba idegen szavakat.⁴¹

A NEVELÉS–OKTATÁS IDEIGLENES, MAJD ALTERNATÍV HELYSZÍNE: AZ ISKOLA

Wasson szerint az első világháborúig főnemes lány Európában még középiskolába is igen ritkán iratkozott be nyilvános vagy magántanulóként nem beszélve az egyeteméről.⁴² A leányok Stekl szerint is ódzkodtak a nyilvános iskoláktól.⁴³ Winkelhofernek az Osztrák–Magyar Monarchiára vonatkozó megállapítása alapján pedig értelmi nevelésük a fiúkénál sokkal kevésbé volt alapos, szigorú és céltudatos.⁴⁴ A XX. század elejétől mind több főrangú leány vállalta a középszintű tanulmányokkal járó rendszeres tanulást. A középiskolainál

³⁶ Nádasy 2008: 59; Bánffy 2010: 26–31, 41; Stevens 2007: 105–106; Károlyi Mihályné 2011: 51; Odescalchi 1987: 28–29; Kornis 2002: 127, 178, 247.

³⁷ Károlyi Széchenyi 2005: 14; Edelsheim Gyulai 2018: 39; Kornis 2002: 181.

³⁸ Ezt az iskolai források is megerősítik: a Notre Dame de Sion iskolában tanulók jellemzően a magyar mellett a németet és/vagy a franciát is beszélték, sőt néhányan angolul is tudtak. (BFL Anyakönyvek VIII. 62b 1. kisdoboz)

³⁹ Stevens 2007: 88–89, 113, 239.

⁴⁰ Kornis 2002: 55.

⁴¹ Kornis 2002: 28, 21.

⁴² Wasson 2006: 82.

⁴³ Stekl 2004: 72.

⁴⁴ Winkelhofer 2009: 108–109.

könnyebb követelményeket támaztó (10–14 év közötti) polgári vagy az ennél magasabb szintű (10 év feletti) ún. felsőbb (1916-tól felső) leányiskolába is beiratkoztak páran, így Odescalchi Eugénie és Andrassy Katinka mintegy két-két esztendőre.⁴⁵ A háttérben rendkívüli helyzet állt: az édesanya betegsége illetve az édesapa halála.

Gróf Andrassy Katinka saját bevallása szerint elviselhetetlenné tette a nevelőnője életét. „Nyilván az lett volna a legjobb megoldás, ha nyilvános iskolába adnak, ám akkoriban Magyarországon a leányiskolák közül csak a zárdai iskolák voltak megfelelő színvonalúak. Csakhogy családunk antiklerikális szemléletű lévén, apám semmi szín alatt sem akart ilyen iskolába küldeni” – indokolta saját maga a döntést.⁴⁶ Végül apja halála után, 14 éves korában íratták be iskolába. A házasodási esélyeinek a javulását várták annak látogatásától. Először bejáró, majd bentlakó volt.⁴⁷ Számára szokatlan volt a Notre Dame de Sionban zajló vallásos nevelés, a különös szabályok, a memorizáló tanulási módszer. Mindezek ellenére boldognak érezte magát az intézményben.⁴⁸

A Notre Dame de Sion szerzetesi kongregáció tagjai 1904-ben telepedtek le Magyarországon. A nővérek eleinte francianyelv-oktatással foglalkoztak, kezdetől fogva internátust is üzemeltek. 1907-ben elemi leányiskolát és polgári leányiskolát nyitottak, valószínűleg az utóbbi diákja lett Andrassy Katinka. A polgári leányiskola 1916/17-ben (?) felső leányiskolává alakult, 1918/19-től azonban ismét polgári leányiskolaként működött. A Sas-hegyre történő költözés, az új, tágas, modern iskolaépület, amelyet nagy kert vett körül, lehetővé tette, hogy 1930-ban a polgári iskolát megtartva érettségit adó leánylíceumot indítsanak, amely 1935/36-ban nyolcosztályossá vált. Az új középiskolai törvény (1934) értelmében ugyanebben az évben elkezdődött a leánygimnáziumi nevelésre történő áttérés. Az intézmény internátussal is rendelkezett, ahol francia, német, angol társalgási órán is részt lehetett venni. Nagy súlyt fektettek a nyelvek tanítására az iskolában is: rendkívüli tárgyként a német, francia és angol volt választható. Zenét az internátusban és az iskolában is lehetett tanulni. A park a kikapcsolódás, a testmozgás számára is lehetőséget nyújtott. A két tenispályát telente korcsolyapályaként használták.⁴⁹ A Notre Dame de Sion iskoláit a felső középrétegek és az elit gyermekei látogatták, akik kis létszámú osztályokban tanulhattak. A diákok közt arisztokratákat is szép számmal találunk főként a polgári és a felső leányiskola évfolyamain. A leánylíceumra történő modellváltást követően az arisztokrata növendékek száma ugyanis erőteljesen lecsökkent (lásd 1. ábra). Úgy véljük, hogy a kezdeti magas létszám inkább a polgári leányiskola öröksége.

⁴⁵ A felső(bb) leányiskolák és a leánygimnáziumok történetéhez lásd Rébay 2009.

⁴⁶ Károlyi Mihályné 2011: 52–53.

⁴⁷ Az iskolai anyakönyvek és értesítők erre az időszakra vonatkozóan nem maradtak fenn, így csak feltételezhetjük, hogy a polgári leányiskola növendéke volt.

⁴⁸ Károlyi Mihályné 2011: 85–101.

⁴⁹ Biró 2019: 566–571.

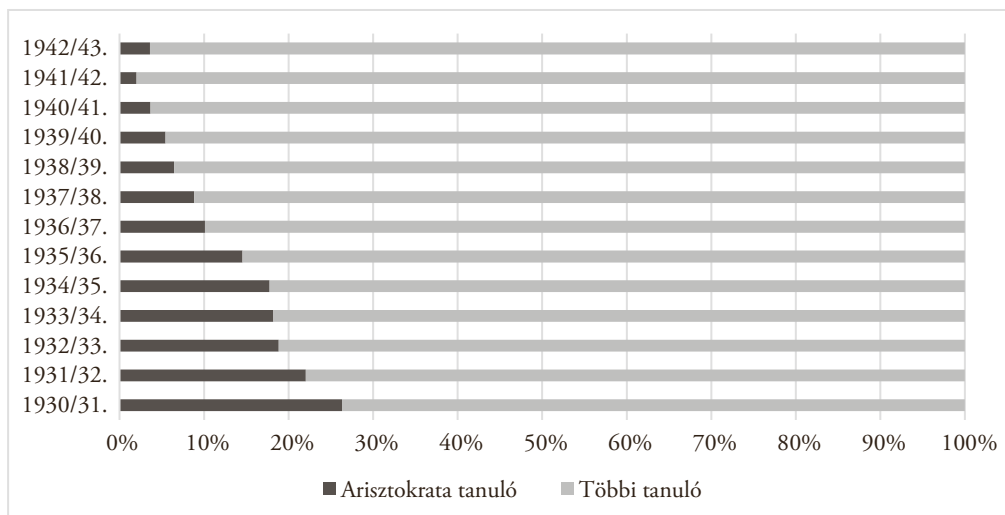

1. ábra: Arisztokrata tanulók a Notre Dame de Sion leánylíceumban

Forrás: Értesítő Sion leánylíceum, 1930/31–1942/43.

Az 1917/18 és az 1929/30 közti időszak tanulóira vonatkozóan a hiányosan fennmaradt anyakönyvek adnak némi támpontot. Ezekben 38 arisztokrata tanulót sikerült beazonosítanunk, 27 nemzetség tagjait. A legtöbb nemzetség tehát 1-1 fővel „képviseltette” magát. Kivétel a gr. Széchenyi és a gr. Zichy (4-4 fő), valamint a br. Apor, a br. Luzénszky, a br. Majthény, a gr. Serényi és a gr. Teleki (2-2 fő). A döntő többségük anyanyelve a magyar volt, de három német és egy francia anyanyelvű főrangú leány is beiratkozott az iskolába. Felekezetüket tekintve jellemzően katolikusok voltak. Két fő esetén református vallást jelöltek meg (két diáknál pedig ez az adat hiányzik). Kevés kivétellel rendkívüli tárgyat legalább diákságuk egyik évében tanultak, többnyire a franciát és/vagy zongorát. Csekély kivétellel rendes tanulók voltak, tehát nem a bizonyítvány megszerzése, hanem az iskolában zajló pedagógiai munka állt az intézményválasztás háttérében. Az ismert főrangú diákok szülei közt ugyan a legnagyobb csoport a földbirtokosoké volt, de az abszolút többséget nem érték el. A második leggyakoribb foglalkozás a magánzó volt (lásd 2. ábra).⁵⁰ Mindez utal az arisztokrácia bomlásának folyamatára, a munkavállalás egyre sürgetőbb voltára, ami a nők esetében is megnyilvánult a Horthy-korszakban.⁵¹ (Bár megjegyezzük, hogy a Sacré Coeur főrangú diákjainak szülei esetén más eredményeket kaptunk, amelyek inkább a pozícióörzésre utalnak.)

⁵⁰ BFL Anyakönyvek VIII. 62.b 1. kisdoboz.

⁵¹ Szécsi 2017: 360–364.

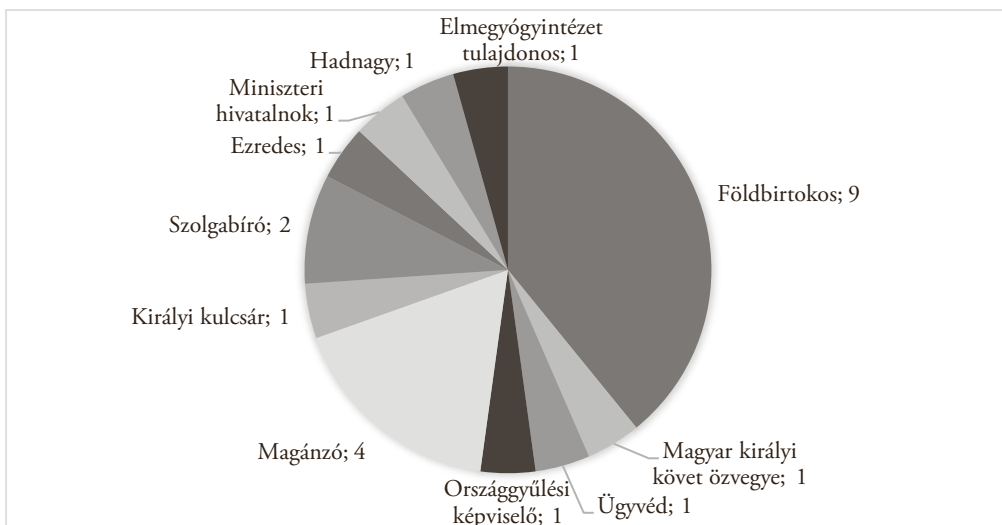

2. ábra: A Notre Dame de Sion iskolában az ismert arisztokrata tanulók szüleinek foglalkozása (1917/18–1940/41)⁵²

Forrás: BFL Anyakönyvek VIII. 62b 1. kisdoboz; BFL Anyakönyvek VIII. 517b 1. nagydoboz (Elemi 1929–1947)

A „sioni” tanulmányok lezárása után gróf Andrássy Katinka számára folytatódott az otthoni tanulás magántanárok vezetésével. Irodalomtörténettel és történelemmel, majd kereskedelmi ismeretekkel foglalkozott.⁵³ Ahogy említettük, pár évig Odescalchi Eugénie hercegnő is az iskolában tanult még az első világháborút megelőzően. Korábban ő is házi nevelésben részesült, az iskolai tárgyakat németül és franciául tanulta, míg magyarul csak az írást és az olvasást gyakorolta.⁵⁴ Emlékiratában megjegyezte, hogy számára csak két intézmény jöhetett szóba: a pressbaumi Sacré Coeur Intézet és a bécsi szaléziánus nővérek bentlakásos iskolája. (Ő a visszaemlékezők közül egyedülként az iskolai tanulmányait idegennyelven végezte, talán ezért nem merült fel budapesti helyszínen.) Anyja az utóbbit választotta, mert az közelebb esett ahhoz a szanatóriumhoz, ahol kezelték. Ez az intézmény is francia nyelvű konviktussal működött a budai Notre Dame de Sion leánynevelő intézethez hasonlóan. Számára is szokatlan volt az iskola, különösen a gyors reggeli felöltözés jelentett nehézséget. De ő is megszokta az otthonitól eltérő rendszert, s jól érezte magát az intézményben. Eugénie-nél is folytatódott az iskola elhagyása után az otthoni tanulás magántanárok segítségével. Magyar történelemmel, irodalommal,

⁵² Szülő vagy gondozó foglalkozása. 41 beazonosított diák adatai, köztük elemi, polgári, felső leányiskolai és leányliceumi tanulók egyaránt szerepelnek. (Az iskola anyakönyvei esetlegesen maradtak fenn. Ezekből néhány tanév nem valamennyi osztálynévsora rekonstruálható.) Az ismétlődő szülőket kiszűrtük. Amennyiben több foglalkozás is megjelent, mindegyiket külön feltüntettük.

⁵³ Károlyi Mihályné 2011: 113, 148.

⁵⁴ Odescalchi 1987: 32.

alkotmánytannal foglalkozott.⁵⁵ Az erdélyi főnemesek lányai közt is találtunk példát iskolai tanulmányok folytatására. A szintén az 1890-es években született gróf Lázár Irma a neves tanárnő, de Gerando Antonina kolozsvári felsőbb leányiskolájában tanult, amit „rendkívül élvezett”.⁵⁶

Az első világháborút követően – Wasson véleményével egybehangzóan – valóban az iskolai tanulmányok és az azzal járó bizonyítvány értéknövekedését tapasztalhatjuk. (Sőt volt, aki már óvodába is járt!⁵⁷) Az alapfokú oktatás továbbra is sokszor otthon történt, de a kastélyhoz közeli falusi elemi iskolában is tanult főnemes leány, ahogy városi elemi iskolában is.⁵⁸ Gr. Edelsheim-Gyulai Ilona és leánytestvérei az iskolát⁵⁹ magánúton végezték magyar nevelőnő vezetésével. Felsőelefántról Budapestre jártak vizsgázni, mert apjuk nem akarta szlovák nyelvű intézménybe adni őket.⁶⁰ A báró Huszár lányok a helyi román iskola látogatása helyett szintén az otthoni tanulást választották, viszont gróf Toldalagi Évát osztrák arisztokrata nevelőapja beíratta a nagyenyedi román elemi iskolába, aminek rendkívül szokatlan voltát maga a megemlékező is kiemelte.⁶¹ Báró Kemény János gyermekei kolozsvári iskolába jártak.⁶²

A Sacré Coeur Philippineum leánygimnáziumában tanuló főrangú leányok teljes körű mintája megerősíti a fenti állításunkat, miszerint a főnemesek lányai jelen voltak az elemi iskolai oktatásban. 1936/37 és 1945/46 közt a leánygimnázium I. osztályába beiratkozó mind a 22 főrangú diák valamilyen elemi népiskola IV. osztályos bizonyítványával érkezett. Köztük magán- és rendes tanulók egyaránt voltak. A diákok többsége a lakóhelyéhez közel fekvő intézményben szerezte meg a végzettséget, de sokan voltak (7 fő) a zárda saját elemi iskolájának a diákjai is.⁶³ A tanulmányaikat a főrangú lányok a két világháború közt egyértelműen középszintű iskolákban folytatták. A katolikus vallásúak közül a Notre Dame de Sion mellett sokan a Sacré Coeur valamelyik iskolájának a diákjai lettek magán-, vagy rendes tanulóként, ahol ismerősökkel, rokonokkal találkozhattak – még a szerzetesnővérek közt is.⁶⁴ A Sacré Coeur vélt vagy valós arisztokratikus jellege Rákosi Mátyásnál fő érvként szerepelt a kongregáció feloszlatakor 1950-ben:

⁵⁵ Odescalchi 1987: 53–61, 74.

⁵⁶ Kornis 2002: 275.

⁵⁷ Kornis 2002: 64.

⁵⁸ Nádasy 2008: 57, 64; Bánffy 2010: 40–41; Károlyi Széchenyi 2005: 62; Kornis 2011: 55, 64, 148, 199.

⁵⁹ Ezek foka és az iskolák neve nem derül ki a szövegből.

⁶⁰ Edelsheim Gyulai 2018: 37.

⁶¹ Kornis 2002: 179.

⁶² Kemény Jánosné 2019: 196.

⁶³ BFL VIII. 66b 1–12. kötet, Anyakönyv 1936/37–1945/46.

⁶⁴ Kornis 2002: 65, 83; vö. Rébay 2002: 191–192.

„Hogy mely rendek hagyassanak meg, ezzel kapcsolatban: nekem egyformák a rendek, ugyanúgy, mint az egyházak, bár az a körülmény, hogy az egyik támogat, a másik nem, ezzel kapcsolatban az állam nem lehet közömbös. Mi nem tapasztaltuk, hogy egyik rend jobban támogatna bennünket, mint a másik. De egy dolog mégis van: arisztokratikus rendek, mint az Angolkisasszonyok és a Sacré Coeur, ahová szegényember be sem szagolhattott, ne tessék rossz néven venni, ha ezeket nem akarjuk folytatni (...) Engedjék meg, hogy az államnak legyen itt vétőjoga, mi liberálisan mondtuk, hogy válogassák ki az iskolákat, de az államnak is legyen bizonyos joga.”⁶⁵

De igaz-e az állítás? A megtelepedés körülményei emellett szólnak. Az 1800-ban Franciaországban megalapított női szerzetesi kongregáció ugyanis arisztokraták kezdeményezésére (mintegy száz fő aláírását sikerült összegyűjteni) érkezett Magyarországra 1883-ban. A Sacré Coeur leánynevelő intézetei külföldön ugyanis ekkor már népszerűvé váltak ezen társadalmi réteg körében, amire Odescalchi Eugénie hercegnő is utalást tett. Itthon is a fő tevékenységük az oktatás lett. Elemi és felsőbb leányiskolát működtettek Budapesten 1883/84-től. Utóbbi 1897/98-ban polgári leányiskolává alakult. Az internátusban élő növendékek az ún. belső elemi iskola diákjai lehettek, ami némi elkülönülést tett lehetővé.⁶⁶ A Sacré Coeur a Notre Dame de Sionhoz hasonlóan nagy súlyt fektetett – a szülői igényekhez igazodva – az idegen nyelvek és a zene oktatására. 1914-ben leánygimnáziumot nyitott, amelyet Sophianumnak nevezett el. Ez 1917-ben az István útról (későbbi Ajtósi Dürer sor) a Mikszáth Kálmán térre költözött.⁶⁷ A Sophianum esetén az érettségi törzskönyvek elemzésére vállalkoztunk. Ez alapján az intézmény fennállása alatt 928 diák tett érettségi vizsgát, közülük 24 volt főrangú, ami 2,6%-ot jelent (lásd 3. ábra). Mindegyikük római katolikus vallású volt.

A 24 diák 18 nemzetséghez tartozott, tehát a Sionhoz hasonlóan a Sophianumba is egy nemzetségnek többnyire egyetlen tagja iratkozott be. Kivételek viszont itt is voltak: a gróf Andrassy és báró Kray (3-3 fő), a gróf Cziráky és a gróf Zichy (2-2 fő) nemzetség. 22 jelentkező vizsgája sikerült,⁶⁸ közülük 7 jelesen, 8 jól érett, 7 diáklány pedig érett értékelést kapott.

⁶⁵ Rákosi Mátyást idézi Gergely 1990: 239.

⁶⁶ Sajnálatosan a diáknévsorok ebből az időszakból nem ismertek. A környéken lakó bejáró tanulók az ún. külső elemi iskolába iratkozhattak be.

⁶⁷ Rébay 2019: 702–712.

⁶⁸ Legalábbis első próbálkozásra.

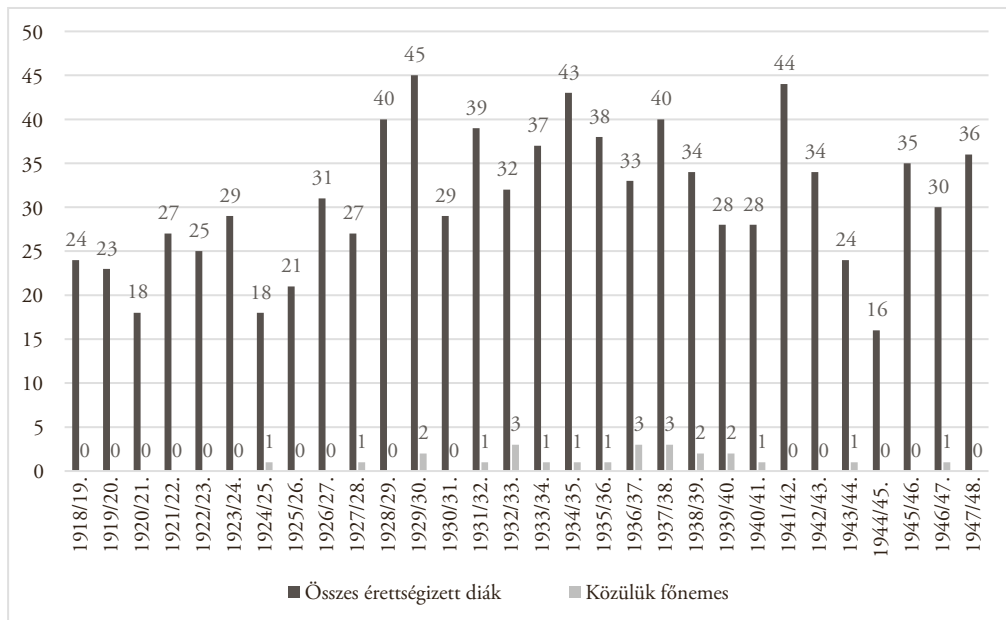

3. ábra: A Sophianum érettségít tett növendékei (1918/19–1947/48)

Forrás: BFL VIII. 46.b 36. kötet Érettségi törzskönyv, 1918–1933; 37. kötet, 1933–1940; 38. kötet, 1941–1949.

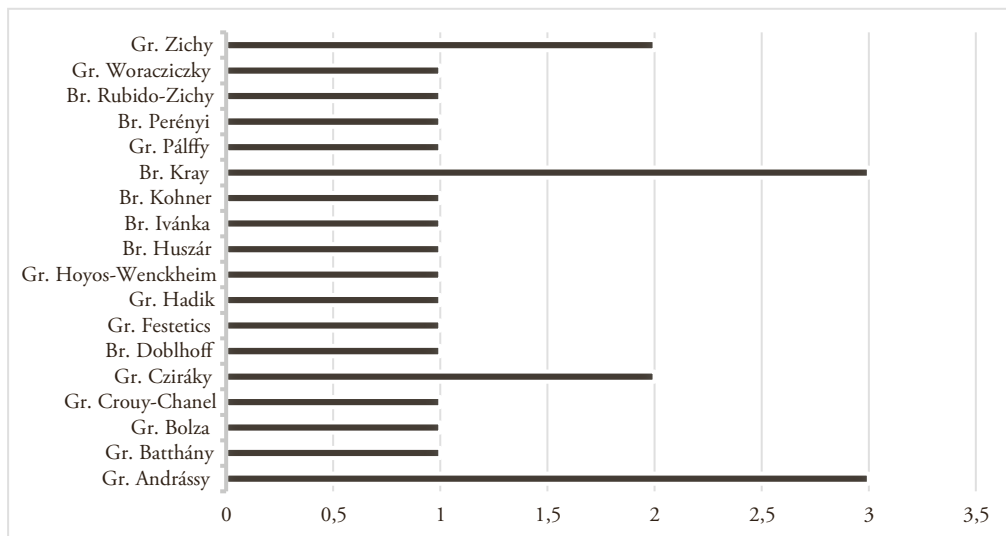

4. ábra: A Sophianumban érettségiző főrangú lányok családneve (1918/19–1947/48)

Forrás: BFL VIII. 46.b 36. kötet Érettségi törzskönyv, 1918–1933; 37. kötet, 1933–1940; 38. kötet, 1941–1949.

A főrangú érettségizők fele egyedül a Sophianum tanulója volt. A többiek egy vagy több másik iskolának a diákjai voltak. Ezek közt csupán egy külföldi intézmény szerepel, egy bécsi középiskola. A leánygimnáziumok közül a székesfehérvári községi Árpádházi Boldog Margit Leánylíceum két esetben is feltűnt. Az angolkisasszonyokhoz is járt főnemes leány, de nem Pestre, hanem Egerbe. Egy fő a Philippineumnak is a tanulója volt. Ami feltűnő, az a polgári leányiskolák tanulóinak magas száma. Négyen is jártak a Sacré Coeur polgári leányiskolájába. S további hat polgári leányiskola is említésre került, ezek fele működött a fővárosban. Egyike volt a Budapesti Új Iskola Egyesület iskolája. Ez volt az egyedüli reformpedagógiai intézmény a listán. Egyetlen leány volt felső leányiskola tanulója is. Mindez megerősíti a Notre Dame de Sion intézetnél tapasztaltakat, azaz a polgári és a felső leányiskola népszerű voltát. S azt is mutatja, hogy a leány-középiskolák utóbb felértékelődtek, hiszen sokan kiegészítették tanulmányaikat ebben az iskolatípusban, és érettségit szereztek.

Érdeemes megnézni a főnemes diákok által látogatott iskolák elhelyezkedését is: a 16 megnevezett iskolából – ebbe a Sophianumot nem vettük bele – 10 intézmény budapesti volt, ami mutatja az főnemeseknek a fővárosba irányuló iskolai mobilitását.⁶⁹ A megnevezett magyarországi iskolák közt vegyesen voltak állami (5), községi (3), katolikus (5) és egyesületi (2) fenntartásúak. Más felekezet által működtetett intézmény viszont nem került kiválasztásra. A tanulmányi jelleget illetően kilencen mindvégig rendes tanulók voltak, hatan pedig magántanulók. Kilenc leány különbözőképpen is folytatta tanulmányait: volt magán- és rendes tanuló is, akár többször is változtatva státuszát.⁷⁰

A leánygimnázium iránti érdeklődés annyira megnövekedett, hogy 1932/33-tól felmenő rendszerben először párhuzamos osztályok keretében, majd 1936/37-től önállóan egy újabb leánygimnáziumot tartott fenn a Szent Szív Társaság Philippineum néven. A bővülés miatt a polgári leányiskola megszűnt.⁷¹ Éppen az az intézmény, amely a Sacré Coeur különböző iskolái közt a főnemesek körében ekkoriban a legnépszerűbb volt: ugyanis több főrangú leány tanult itt mint a Sophianumban. A polgári leányiskola diákjainak társadalmi helyzetére vonatkozóan mindössze három tanév esetén állnak rendelkezésre számadatok. 1929/30-ban nagybirtokos, nagybérllő, középbirtokos, bérllő kategóriába a szülők 30,2%-a került, 1930/31-ben a földbirtokosok 26,3%-ot, 1931/32-ben pedig 22%-ot tettek ki.⁷²

A Philippineum esetén az érettségi törzskönyvek nem maradtak fenn, ezért az anyakönyvek adatainak az elemzésére vállalkoztunk. Ezek 1945/46-ig viszonylag megbízhatóan tartalmazzák a diákok rangját. A következő tanévben a címek hivatalos eltörlése miatt már

⁶⁹ A lakóhelyet az érettségi törzskönyv nem tartalmazza. A születési hely hat fő esetében volt a főváros.

⁷⁰ BFL VIII. 46.b 36. kötet Érettségi törzskönyv, 1918–1933; 37. kötet, 1933–1940; 38. kötet, 1941–1949.

⁷¹ Rébay 2019: 713.

⁷² Rébay 1998: 53.

az osztályfőnöktől függött, hogy szerepeltette-e. Az államosítás évében pedig a kevés feltüntetett főnemesi rangot utólag egységesen kihúzták. Összegezve minimum annyi főrangú diákja volt az iskolának, ahány az 5. ábrán szerepel. A legtöbben 1942/43-ban iratkoztak be az intézménybe, ekkor az összes diák 6,6%-át tették ki. Egyértelműen magasabb volt az arányuk, mint a Sophianumban, ami kétségkívül az iskola elhelyezkedésének köszönhető. A Városliget közelében fekvő, saját, nagy kerttel rendelkező, számos sportolási lehetőséget nyújtó iskola bizonyára vonzóbb volt mint a Palotanegyedben álló, de kevésbé egészséges környezetben fekvő Sophianum. Még magasabb szám jön ki akkor, ha az anyai ágon főnemes diákokat is feltüntetjük. Több tanév esetén ugyanis az anyakönyvek az édesanya nevét is tartalmazták. Meglepő módon viszonylag sok volt a rangon aluli házasság: jellemzően birtokos köznemesi családokba házasodtak be arisztokrata hölgyek. (Viszont több főnemes úr is rangon alul kötött házasságot.) Ez is mutatja az arisztokrata réteg bomlását, egyre heterogénebbé válását.

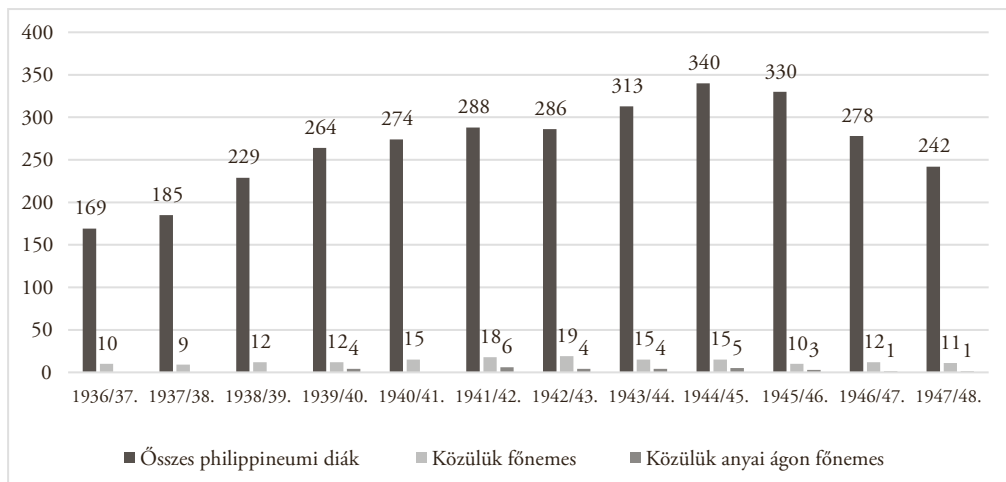

5. ábra: A Philippineum beiratkozott tanulói (1936/37–1947/48)⁷³

Forrás: BFL VIII. 66b 1–12. kötet Anyakönyv 1936/37–1947/48.

Összesen 57 főrangú diákot azonosítottunk, akik 35 nemzetség leszármazottjai voltak. Ezek közül tizenkettőnek egynél több tagja is az iskola diákja volt: a gróf Zichy (6 fő), a gróf Esterházy és a gróf Széchenyi (4-4 fő), a báró Adamovich (3 fő), a gróf Andrassy, a gróf Bethlen, a báró Hatvany, a gróf Merán, a herceg Montenuovo, a gróf Nádasdy, a gróf Orczy és a gróf Teleki (2-2 fő) nemzetségnek. A főrangú diákok egy (református) kivétellel

⁷³ 1945/46. esetén az általános iskola V–VI. osztálya is (egy arisztokrata diák járt ezek egyikébe), a következő két tanévben a leánygimnázium III–VIII. osztálya. Az utolsó évben néhányan a III. osztály tananyagából magánvizsgát tettek ugyanis.

római katolikus vallásúak voltak, s a horvát br. Adamovich testvéreket leszámítva magyar anyanyelvűek. Nagy többségben rendes tanulóként (43 fő) folytatták tanulmányaikat, akik közül viszont nem volt mindenki bentlakó.⁷⁴ 9 fő volt magántanuló, 5 fő státusza pedig változott. Átlagban 2,98 osztályt végeztek el az intézményben.

A források feltüntetik az apa/gondozó foglalkozását. A Philippineum esetén a kép eltér a Sophianumban megtapasztalttól: az 57 szülő közül 45 esetében „földbirtokos” vagy „nagybirtokos” esetleg „erdőbirtokos” szerepelt. (Amennyiben a testvérek miatt a többször előfordulókat kiszűrjük,⁷⁵ akkor 35 a földbirtokos szülők száma, miközben 11 főnél szerepel más foglalkozás.) Polgári foglalkozásukat tehát kevésbé találunk köztük, s ha igen, azok meglehetősen különbözőek voltak. Katona és hivatalnok mellett például vaskereskedő, festőművész vagy mérnök is szerepelt a szülők közt. Érdekesek az 1945 utáni váltások: hogy lett földbirtokosból több esetben „volt földbirtokos” vagy földbirtokosból gazdálkodó és aztán fakereskedő (br. Piret de Bihain Győző).

Az összes szülő közt a fővárosi lakóhellyel (is) rendelkezők kisebbségben voltak: az 57 diáknak 20 szülője lakott legalább az egyik tanévben a fővárosban, ami ismét a Budapest felé irányuló iskolai mobilitást igazolja. (Ha újra kiszűrjük a többször is szereplő szülőket, ez a szám 16. Ezzel szemben 29 fő volt nem fővárosi illetékességű.)⁷⁶ Amennyiben az összes diákot vesszük alapul, a nem budapesti 37 tanuló a történelmi Magyarország 21 vármegyéjéből, illetve Horvátországból érkezett. A legtöbben Fejér megyeiek voltak (7 fő), őket a Pest-Pilis-Solt-Kiskun vármegyeiek követték (5 fő), majd Baranya, Nógrád, Zala és Horvátország következett 3-3 fővel. Erdély öt esetben szerepelt, a Felvidék pedig két alkalommal, miközben Arad és Szerém vármegye is előfordult egyszer-egyszer. Az iskola vonzáskörzete tehát igen messzire ért.

Az anyakönyvek megnevezik, hogy a diák az előző osztály bizonyítványát hol szerezte. (Az érettségi törzskönyv a teljes tanulói pályát tartalmazza, tehát az pontosabb információt nyújt.) Ekképpen 16 középiskola került megnevezésre, 15 leány- és 1 fiú-középiskola. (A fiú-középiskolai magántanulói szerep nem volt vonzó a főnemesek körében.) Kilenc volt közülük fővárosi. Egyetlen külföldi iskolát sem tüntettek fel viszont egy német nyelvű szerepelt: a budapesti Reichsdeutsche Schule. A felső leányiskola mint típus addigra megszűnt, de polgári leányiskola már csak kettő szerepelt a listán, mind a kettő vidéki intézmény volt. (Az Új Iskola itt is feltűnt – ekkor már leánygimnázium volt.) Úgy tűnik, hogy az 1930-as évekre legfőbb tanulmányi helyként a polgárit felváltotta a leánygimnázium.

⁷⁴ Nem egyértelműen jelzik az anyakönyvek a bentlakást, így erre vonatkozóan pontosabb megállapítást nem tehetünk.

⁷⁵ Ha az özvegy foglalkozása ugyanaz volt, mint korábban a férjének, őt is kivettük a mintából.

⁷⁶ Az özvegyek minden esetben kikerültek, mivel a lakóhelyük mindig megegyezett az elhunyt férjükével.

Egy további iskola számítható kvázi polgári iskolának, a Budapesti Szent Margit Modernnyelvi Középfokú Leányiskola,⁷⁷ ahonnan két főnemes tanuló is érkezett.

A középiskolák közül legtöbben a budapesti angolkisasszonyok Sancta Maria Leánygimnáziumában tanultak korábban (7 fő). Ebben a jegyzékben is szerepel a székesfehérvári községi Árpádházi Boldog Margit Leánygimnázium (4 fő), tehát az elhelyezkedése miatt továbbra is vonzó maradt. Az Isteni Megváltó Leányai Budapesti Szent Margit Leánygimnáziumból 2 tanuló érkezett, ahogy a Sionból és a Sophianumból is. Érdekes, hogy ha nem is sokszor, de volt átjárás a Sacré Coeur két leánygimnáziuma közt. A fenntartók szerinti megoszlás az összes középszintű iskolát tekintve így alakult: katolikus (10), állami (2), egyesületi (2), községi (2), református (2), magán (1).⁷⁸

A Sacré Coeur a középszintű iskolát végzettek számára továbbképző tanfolyamot is hirdetett, amely 1920-ban 4 éves nyelvmesternői tanfolyammá alakult. A belépés feltétele a polgári leányiskola, felső leányiskola vagy a leány-középkiskola első négy osztályának elvégzése, valamint a francia és német nyelv ismerete volt. A végzettek nyelvmesternői oklevelet kaptak. Itt a philippineuminál is magasabb arányban jelentek meg a főnemesek. 1942/43-ban például a tanulók közel harmadát tették ki.⁷⁹

Más budapesti leány-középkiskolában is tanultak főnemes lányok. Az angolkisasszonyok intézetének a választását a memoárok is megerősítik.⁸⁰ A reformátusok a Baár-Madasban is tanultak. Az erdélyiek a kolozsvári Marianumba is jelentkeztek a budapesti intézetek mellett.⁸¹ A kép tehát meglehetősen színes, néhány intézmény viszont egyértelműen kedveltebb volt a többinél. Az iskolai szabályokkal a szabadsághoz szokott gyermekek többnyire nehezen barátkoztak meg. A szigorú otthoni napirend úgy tűnik, több szabadságot adott mint az iskolai házirend.⁸²

A lányok külföldi tanulmányaira, amelynek célja a nyelvtudás tökéletesítése volt, az elemzett iskolai forrásokban csupán egyetlen esetben történt utalás, miközben a XIX. század első felében még gyakorinak számított ez a szokás.⁸³ A memoárokban viszont több példát is találtunk erre: báró Gerliczy Mária és húga középiskolásként tanult Ausztriában, Párizsban⁸⁴ és Londonban. Utóbbi két városban nyelvtanári bizonyítványt is szereztek.⁸⁵

⁷⁷ Vö. Szent Margit Leánygimnázium és Nőnevelő Intézet. Katolikus Lexikon, <http://lexikon.katolikus.hu/S/Szent%20Margit%20Le%C3%A1nygimn%C3%A1zium%20%C3%A9s%20N%C5%91nevel%C5%91%20Int%C3%A9zet.html>. Letöltés ideje: 2021.12.15.

⁷⁸ BFL VIII. 66b 1–12. kötet Anyakönyv 1936/37–1947/48.

⁷⁹ Rébay 2019: 717; Rébay 2002: 191–192.

⁸⁰ Kornis 2002: 55, 180; Bánffy 2010: 42.

⁸¹ Kornis 2002: 18, 127, 199, 247, 351.

⁸² Vö. Nádasdy 2008: 136, 138; Kornis 2002: 180, 247.

⁸³ Virág 2010: 70.

⁸⁴ Pressbaumban és Párizsban a Sacré Coeur iskolájában tanultak.

⁸⁵ Kornis 2002: 156–157.

Gróf Windisch-Graetz Mária Magdolna Belgiumban (Oostende) a Sacré Coeur iskolájában töltött el egy évet, hogy franciául tanuljon.⁸⁶ Két lány a gróf Apponyi családból a bécsi Sacré Coeur intézetben végzett tanulmányokat.⁸⁷ A gróf Nádasdy család hölgytagjai is külföldön tanultak nyelveket az első világháború utáni években.⁸⁸

Többen festettek kedvtelésből.⁸⁹ Voltak, akik érettségi után komolyabb tanulmányokat is folytattak ezen a téren – Magyarországon vagy külföldön. Pesten Gallé Tibor festőiskolájában tanult gróf Bánffy Katalin, aki mellette háziápolási tanfolyamra is járt.⁹⁰ Gróf Széchenyi Ilona először a müncheni, majd a budapesti képzőművészeti akadémián tanult festészetet.⁹¹ Gróf Teleki Erzsébet a nagybányai iskolához tartozó Rátz Péter tanítványa volt.⁹²

Egyetemi tanulmányokra két példát találtunk a memoárokban: gróf Toldalagi Éva művészettörténetet, pszichológiát és filozófiát tanult Kolozsvárt,⁹³ báró Apor Klára Bécsben először építészmérnöki, majd külkereskedelmi tanulmányokat folytatott, míg politikai okokból ki nem utasították a megszállt Ausztriából. Ezt követően Budapesten német, francia, angol fordítóként dolgozott. Ő maga is megjegyzi azonban, hogy „a dolgozó úrilány szerepe még ismeretlen volt Park klubunk [az arisztokrácia kedvelt szórakozóhelye] világában. Néha a nehéz munkanap után igyekeztem a coctailon és bálokon frissen megjelenni, hiszen elvben, ott kellett volna férjet találjunk. Érthetetlen volt elöttem, hogy anyám miért tiltotta meg nekem, hogy társaságban tanulmányról, karrieréről, pláne munkáról beszéljek, mikor Bécsben arisztokrata körökben is már szorgalommal tervezték a fiatalok jövőjüket.”⁹⁴ Klára diplomata akart lenni, ezért a Külügyi Intézet előadásait hallgatta, 1943 nyarat pedig ösztöndíjjal a lausanne-i egyetemen töltötte.⁹⁵ Hiába volt tehát néhány dolgozó főrangú hölgy,⁹⁶ ez az életút nem vált általánossá és elfogadottá.

A két világháború közt néhányan előrelátóan az anyagi, társadalmi helyzetük romlásával számolva valamilyen szakmában végzettséget szereztek, ahogy fentebb láttuk, sokan nyelvmesternői oklevelet. Báró Huszár Mónika gyors- és gépírónői iskolát végzett,⁹⁷ míg báró Atzél Márka varrónőnek tanult – miközben a gimnáziumot is végezte.⁹⁸ Gróf Károlyi

⁸⁶ Károlyi Istvánné 2017: 59.

⁸⁷ Edelsheim Gyulai 2018: 42.

⁸⁸ Nádasdy 2008: 20.

⁸⁹ Károlyi Istvánné 2017: 36.

⁹⁰ Bánffy 2010: 132–134.

⁹¹ Károlyi Széchenyi 2005: 46.

⁹² Kornis 2002: 149.

⁹³ Kornis 2002: 352.

⁹⁴ Kornis 2002: 56–57.

⁹⁵ Kornis 2002: 56–57.

⁹⁶ Vö. Szécsi 2017: 360–361.

⁹⁷ Kornis 2002: 181.

⁹⁸ Kornis 2002: 83.

Krisztina Zsófia gazdaképző iskolába járt Kiskunfélegyházán.⁹⁹ Gróf Toldalagi Éva az egyetem mellett ápolónői tanfolyamra iratkozott be – ezek már a világháború évei voltak. A harcok végeztével Pestre utazott, ahol gyors- és gépírást tanult. Férje ugyanis fogságba esett, ezért önálló megélhetésre lett volna szüksége.¹⁰⁰

Mindez az első világháború előtt még igen meglepő volt. Andrássy Katinka grófnő az első felnőtt báli szezonja után, 17 évesen határozta el, hogy felkészül az érettségi hiányában hároméves tanulmányokkal együtt járó könyvelői, üzletvezetői munkára képesítő kereskedelmi iskolai vizsgára. Ettől remélte az önállóságot. E merőben szokatlan döntést – legnagyobb meglepetésére – a szülei nem ellenezték: megbíztak egy egyetemi hallgatót a segítségével, aki többek közt matematikát tanított neki. A vizsgát végül nem tette le, mivel férjhez ment, így az általa vágyott független életre már nem kellett előkészülnie.¹⁰¹

ÖSSZEGZÉS

Összegezve míg az első világháború előtt a főnemes lányokat jellemzően Magyarországon is otthon nevelték az idegen nyelvekre és a humán műveltségre koncentrálnak, addig azt követően a lányok iskolázottsági fokának emelkedését tapasztaljuk: magán- vagy rendes tanulóként, de középszintű, eleinte polgári vagy felső(bb) leányiskolai, majd középiskolai tanulmányokat is folytattak, sőt néhányan akadémián vagy egyetemen tanultak tovább. A nyilvános iskolától való ódzkodás tehát egyre inkább eltűnt. Megfelelő tanulmányi helyszíneként néhány – főként budapesti – intézmény jött szóba. Ezekben egyfajta rendies elkülönülésre is lehetőség nyílt. Külföldre kevesen mentek: ők leginkább a Sacré Coeur egyik leánynevelő intézetébe iratkoztak be.

A szemléletváltás Erdélyben történt meg először. A nehezülő politikai, gazdasági helyzetben ugyanis kevés lett, ha valaki csak vendégeket tudott fogadni és szórakoztatni, ahogy azt báró Kemény Gizella tette.¹⁰² Az érettségi vizsga vagy szaktudás, például egy nyelvtanári bizonyítvány biztos befektetésnek tűnt. (Ráadásul a középrétegek lányai számára is ez kezdett általánossá válni.) Esetükben már nem is a „fentmaradás”, hanem a megmaradás lett a cél. Ezzel együtt amennyire tudta, az arisztokrácia sokáig őrizte a tradíciókat, a vidéki életmódot, az otthoni tanulásból fakadó előnyöket. Az első világháború után azonban már egyre többen tanultak rendes tanulóként iskolában, a nevelésük, oktatásuk tehát intézményesült.

⁹⁹ Károlyi Széchenyi 2005: 94.

¹⁰⁰ Kornis 2002: 352–353.

¹⁰¹ Károlyi Mihályné 2011: 147–152.

¹⁰² Kemény Jánosné 2019: 182.

FORRÁSOK

Budapest Főváros Levéltára (BFL)

- VIII. 62b Notre Dame de Sion Leánygimnázium és Líceum iratai (1930–1942) 1. kisdoboz Anyakönyvek, tanulói nyilvántartások (1930–1942)
- VIII. 517b Notre Dame de Sion Római Katolikus Elemi Iskola iratai (XI. Villányi út 35.) (1929–1948) 1. nagydoboz Anyakönyvek, tanulói nyilvántartások (1929–1948)
- VIII. 66b Sacré Coeur Szent Szív Társaság Philippineum Gimnáziuma iratai (XIV. Ajtósi Dürer sor 37.) (1932–1948) Anyakönyvek, tanulói nyilvántartások (1932–1948) 1–12. kötet, Anyakönyv 1936/37–1947/48.
- VIII. 46b Budapesti VIII. Kerületi Sophianum Katolikus Leánygimnázium és Általános Iskola iratai (VIII. Mikszáth tér 1.) Anyakönyvek, tanulói nyilvántartások (1914–1949) 36. kötet Érettségi törzskönyv, 1918–1933; 37. kötet, 1933–1940; 38. kötet, 1941–1949.

Értesítő Sion leánylíceum 1930/31: *A Notre Dame de Sion róm. kath. leánylíceum értesítője az 1930/31. iskolai évről. Közzétette M. Marie Etelka de Sion Dr. igazgató.* Budapest. [A többi tanév hasonló módon rövidítve.]

Bánffy Katalin 2010: *Ének az életből.* Kolozsvár.

Edelsheim Gyulai Ilona 2018: *Becsület és kötelesség 1918–1944*, 1. kötet. Budapest.

Károlyi Istvánné Windisch-Graetz Mária Magdolna 2017: *Feljegyzések és életképek.* Szekszárd.

Károlyi Mihályné 2011: *Együtt a forradalomban.* Budapest.

Károlyi Széchenyi Ilona 2005: *Kileng az inga: Egy arisztokrata festőművésznő életútja, bánatai és örömei.* Budapest.

Kemény Jánosné Augusta Paton 2019: *Önéletrajzi emlékezések.* Gyoma.

Kornis Gabriella 2002: *Elődok és Utódok. Erdélyi főnemesek a XX. században.* Fót.

Kuylensstierna-Andrássy Stella 2015: *Ég a puszta: Gróf Andrássy Imréné memoárja.* Budapest.

Nádasdy Borbála 2008: *Zagolni szabad?* Debrecen.

Odescalchi Eugénie 1987: *Egy hercegnő emlékezik.* Budapest.

Stevens, Mary Elisabeth 2007: *Levelek az Andrássy-házból (1864–1869): Egy angol nevelőnő levelei.* Szerk. Cieger András. Budapest.

HIVATKOZOTT IRODALOM

- Ballabás Dániel – Pap József – Pál Judit 2020: *Képviselők és főrendek a dualizmus kori Magyarországon, II.: Az országgyűlés tagjainak archontológiája*. Eger.
- Ballabás Dániel 2020: *A magyar főnemesség társadalomtörténete a dualizmus korában. Szakirodalmi előzmények és az elmúlt évek új kutatási eredményei*. http://publikacio.uni-eszterhazy.hu/5717/1/147_199_Ballabas.pdf (2022. 12. 15.)
- Bíró Aurél 2019: Notre Dame de Sion oktatási és nevelési intézményei. In: Beke Margit (szerk.): *Katolikus Budapest IV.: Oktatási és nevelési intézmények*. Esztergom-Budapest Főegyházmegye, Budapest, 565–573.
- Boruzsné Bűdi Katinka – Rébay Magdolna 2022: A győri és a soproni bencés gimnázium társadalmi karaktere a dualizmus korában. In: Kattein-Pornói Rita – Mrázik Julianna – Pogácsik Mónika (szerk.): *Tanuló társadalom: Oktatáskutatás járvány idején*. (HERA Évkönyvek IX.) Budapest–Debrecen, 473–489.
- Conze, Eckart 2005: Niedergang und „Obenbleiben“. In: Conze, Eckart (Hg.): *Kleines Lexikon des Adels: Titel, Throne, Traditionen*. München, 187–188.
- Gergely Jenő 1990: *Az 1950-es egyezmény és a szerzetesrendek felszámolása Magyarországon*. Budapest.
- Gudenus János József 1990: *A magyarországi főnemesség XX. századi genealógiája*, 1. kötet. Budapest.
- Gudenus János József 1998: *A magyarországi főnemesség XX. századi genealógiája*, 4. kötet. Budapest.
- Kéri Katalin 2018: *Leánynevelés és női művelődés az újkori Magyarországon: nemzetközi kitekintéssel és nőtörténeti alapozással*. Pécs.
- Lieven, Dominic 1992: *The aristocracy in Europe, 1915–1914*. Basingstoke.
- Müller Ildikó 2000: Az alap és középfokú leányoktatás Magyarországon a dualizmus időszakában. *Sic Itur Ad Astra* 3. szám 131–204. https://epa.oszk.hu/01000/01019/00031/pdf/EPA01019_sic_itur_ad_astra_2000_03_131-204.pdf (2022. 12. 15.)
- Papp Klára – Püski Levente (szerk.) 2009: *Arisztokrata életpályák és életviszonyok*. Debrecen.
- Papp Klára – Püski Levente (szerk.) 2013: *A magyar arisztokrácia társadalmi sokszínűsége, változó értékek és életviszonyok*. Debrecen.
- Püski Levente 2007: Tekintély és közélet. Arisztokrácia a Horthy-korszakban. *Rubicon* (18.) 4–5. 44–52.
- Püski Levente 2008a: Arisztokrácia a 20. századi Magyarországon, I. *Korunk* (19.) 9. 82–93.
- Püski Levente 2008b: Arisztokrácia a 20. századi Magyarországon, II. *Korunk* (19.) 10. 97–108.

- Rébay Magdolna (szerk.) 2017: „...szelíd, de szigorú és egyben nagyon igazságos bánásmódban...”: *Arisztokraták nevelése-oktatása Magyarországon a XIX–XX. században*. Szeged.
<https://doi.org/10.14232/belvbook.2017.58532>
- Rébay Magdolna 1998: *A Szent Szív Társaság (Sacré Coeur) Magyarországon: A rend működése, a két budapesti intézet története*. Egyetemi szakdolgozat, Piliscsaba.
- Rébay Magdolna 2002: A Sacré Coeur Magyarországon (1883–1950). In: Fejérdy Gergely (szerk.): *Tanulmányok fél évezred magyar történelméből*. Piliscsaba, 164–196.
- Rébay Magdolna 2009: *A leány-középiskolák Magyarországon és a német nyelvű országokban*. Budapest.
- Rébay Magdolna 2014: A hagyományos elit tagjai a budapesti piarista gimnáziumban a dualizmus korában (1897/98–1917/18). In: Fizel Natasa – Nóbik Attila (szerk.): *Ünnepi tanulmányok a 60 éves Pukánszky Béla tiszteletére*. Szeged, 249–268. <http://mek.oszk.hu/15000/15023/15023.pdf>. (2022. 12. 15.)
- Rébay Magdolna 2017: Aristocrats in the Evangelical Lutheran Secondary Grammar School – Eperjes and Nyíregyháza in the Age of Dualism. *Hungarian Educational Research Journal*, (7) Supplement 2. 57–74. <https://www.cceol.com/search/article-detail?id=708429> (2022. 12. 15.)
- Rébay Magdolna 2019: A Szent Szív Társaság oktatási és nevelési intézményei. In: Beke Margit (szerk.): *Katolikus Budapest IV. Oktatási és nevelési intézmények*. Esztergom-Budapest Főegyházmegeye, Budapest, 702–721.
- Rébay Magdolna 2021: Arisztokrata diákok a kolozsvári ref. főgimnáziumban (1867–1918). In: Mányoki János – Pintér Gábor (szerk.): *Bivio. Tanulmányok az Evangélikus Országos Könyvtár műhelyéből 2020*. Evangélikus Országos Gyűjtemény, Budapest, 131–153.
- Stekl, Hannes 2004: Österreichs Adel im 20. Jahrhundert. In: Schulz, Günther – Denzel, Markus A. (Hg.): *Deutscher Adel im 19. und 20. Jahrhundert*. Scripta Mercaturae, St. Katharinen, 35–73.
- Szécsi Noémi 2017: „A divat dolgozni”. Dolgozó grófnők és úri vállalkozók. In: Géra Eleonóra – Szécsi Noémi (szerk.): *A modern budapesti úrinő (1914–1939)*. Budapest, 360–364.
- Szent Margit Leánygimnázium és Nőnevelő Intézet. In: *Katolikus Lexikon*, <http://lexikon.katolikus.hu/S/Szent%20Margit%20Le%3%A1nygimn%3%A1zium%20%3%A9s%20N%20nevel%20Int%3%A9zet.html> (2022. 12. 15.)
- Virág Irén 2010: Nőnevelés – arisztokrata tradíciók. *Iskolakultúra* 3. 58–73. http://misc.bibl.u-szeged.hu/42405/1/8_EPA00011_iskolakultura_2010-03.pdf (2022. 12. 15.)
- Virág Irén 2013: *A magyar arisztokrácia neveltetése (1790–1848)*. Eger.
- Wasson, Ellis 2006: *Aristocracy and the Modern World*. Basingstoke, New York.
- Winkelhofer, Martina 2009: *Adel verpflichtet: Frauenschicksale in der k. u. k. Monarchie*. Wien.

THE INSTITUTIONALISATION OF ARISTOCRATIC GIRLS' EDUCATION IN THE 19TH AND 20TH CENTURIES IN HUNGARY

by Magdolna Rébay

Summary

In the present research, we focus on the education of girls born to aristocratic families, and we are interested in how their education was provided from the second half of the 19th century onwards. We will focus on the content and the place of education: the family and the school. In the latter context, we will focus on the Notre Dame de Sion and Sacré Coeur girls' educational establishments in Budapest. Our sources were both official school documents and memoirs. We used the methods of documentary analysis and narrative text analysis, as well as descriptive statistical analysis.

Our results show that while before the First World War, girls of the nobility were typically educated at home in Hungary, focusing on foreign languages and humanities, afterwards the girls' educational level increased: they were private or regular pupils, but they pursued secondary education, initially at so-called civic school or at upper secondary school for girls, later more at high school, and some even continued their studies at academies or universities. Their aversion to public schooling therefore disappeared and their education became institutionalised. A few institutions – mainly in Budapest – were considered suitable places of study. These also offered the possibility of a kind of social segregation.

Keywords: aristocrats, girls, education, 19th–20th century, Hungary

SZABÓ ZSOLT

KÉT VILÁG HATÁRÁN: EGY DUALIZMUS KORI ORSZÁGGYŰLÉSI KÉPVISELŐ MENTALITÁSÁNAK RENDI ÉS MODERN ELEMEI*

Már a reformkorban foglalkoztatta a kortársakat a magyar középosztály kérdése. Az ekörül forgó viták végigkísérték a magyar sajtót egészen a 20. század elejéig. Az alapvető kérdések akörül forogtak, hogy lehet-e egyáltalán beszélni magyar középosztályról, ha nem, akkor hogyan lehetne létrehozni, milyen elemekből kellene egységesíteni, hogyan állnának össze egy egységes egészbe ezek az elemek, és mi lenne ennek az osztálynak a funkciója az ország jövőjére nézve. Az 1880-as évektől a vita egyik centrális elemévé vált a dzsentrikérdés. Nagyjából konszenzus létezett akörül, hogy a középosztály szétszórt darabjai között ez a csoport a fő tényező. Pontos összetételéről, vélt vagy valós hanyatlásáról azonban eltértek a vélemények. Az sem volt egyértelmű, hogy a dzsentrinek kellene-e magába olvasztania a középosztály többi lehetséges elemét, vagy idomulnia kellene a modernizáció során létrejött újabb csoportokhoz.¹ Egyes kortársak, de későbbi gondolkodók számára ennek a megvalósíthatósága megkérdőjeleződött, mivel a dzsentri és egy egységes középosztály más potenciális csoportjai között – mint például az iparosok vagy vállalkozók, akiket a kortársak gyakran többségében a zsidósággal azonosítottak – egymást kizáró, antagonisztikus gazdasági érdekeket és viselkedésformákat feltételeztek.²

A dualizmusban és a későbbiekben is átvett negatív sztereotípa szerint a dzsentri a kapitalista berendezkedéshez alkalmazkodni képtelen elszegényedett köznemesi rétegből alakult ki, és felhasználva maradék politikai erejét a vármegyei és állami hivatalokba kapaszkodva próbálta továbbra is fenntartani befolyását és úri életmódját.³ Történt ez annak ellenére, hogy nincsenek átfogó adataink, amelyek bizonyítják a kontinuitást az 1848-as és az időközben elszegényedett, kiegyezés utáni nemesi réteg között a vármegyei és állami apparátusban. Emiatt talán Kövér György magyarázata a legtalálhatóbb a dzsentrire. Szerinte a fogalmat érdemes sokkal inkább egy viselkedésszociológiai kategóriaként kezelni mintsem egy homogén társadalmi réteggént. Már csak azért is, mert a magatartásmód azonosítható

* A tanulmány elkészítését az NKFIH (OTKA) K 134378 azonosítószámú, a „Dualizmus kori parlamentarizmus regionális nézőpontból” című pályázat támogatta.

¹ Kövér 2003: 1119–1128, 1165.

² Erdei 1976: 22–30.

³ Hanák 1965: 25–27.

a dualizmus kori tisztviselők alsóbb nem nemesi rétegeiben is.⁴ Tanulmányom célja annak a kérdésnek a megválaszolása, hogy mennyiben lehet ennek a viselkedésszociológiai kategóriának a jellemzőit a mentalitástörténet eszközeivel megragadni. Mennyiben lehet magyarázni egy, a dzsentri sztereotípiába beleillő embernek a gondolkodásmódját a dzsentri kategóriának a gondolkodásmódbeli automatizmusaival, és mennyiben játszanak közre az egyéni életút partikularitásai?⁵

Vizsgálatom alanya az 1820. november 12-én Máramarosszigeten született újságíró és politikus Várady Borbély Gábor. Annak ellenére, hogy szegény nemesi családból származott, korán megismerkedhetett Máramaros nemesi elitjével és a vármegyei közigazgatás működésével, ugyanis apja, Várady Ádám a vármegye főjegyzője volt 20 éven át. A Máramarosszigeti Református Gimnáziumban végzett tanulmányai után rövid ideig a lelkési hivatást fontolgatja.⁶ Végül viszont az ő családi hátterénél inkább megszokott pályát választja, amikor 1836-ban beiratkozva az Eperjesi Református Kollégiumba jogot hallgat, és megszerzi az ügyvédi oklevelét.⁷ Patvarista életét azonban elodázta idősebb testvérének hirtelen bekövetkezett halála, akit az apja a katonai pályára szánt. Az ő helyét vette át Várady, 1839-ben a 60. gyalogezredhez került mint „hadfi” vagyis tisztjelölt hadapród.⁸ 1841-től a nemesi testőrség tagja Bécsben, ahol testőrtársaival, Kerkápolyi Károllyal és Nyeregjártó Jánossal szerkeszti a *Remény* című irodalmi lapot. A testőrség tagjaként részt vett az 1843–1844-es országgyűlésen.⁹ 1845-ben hazatér, és elkezd a vármegyei pályafutását¹⁰ mint tiszteletbeli aljegyző az apja irodájánál.¹¹

A forradalom kitörésével kinevezik a táblabírói tisztségre, nyáron azonban a máramarosi nemzetőrségben találjuk mint századost. 1849 januárjától már őrnagyként kezdi el szervezni azt az egységet, mely végül a 105. honvéd zászlóalj lesz. Nagybányán oszlatja fel a Kazinczy-hadosztálynak azt a részét, amely ellenzi a zsibói fegyverletételt.¹² Forradalmi szerepvállalása miatt Cannstattba, majd Hohenheimba menekül. 1851-ben amnesztiát kapva hazatér vármegyéjébe, ügyvédi praxisa mellett aktív szerepet vállal a vármegye kulturális életében.¹³ Az ő nevéhez fűződik egy nyári színház,¹⁴ illetve a vármegye első óvodájának, az Erzsébet Kiseddóvó Egyletnek az 1854-es alapítása Máramarosszigeten.

⁴ Gyáni–Kövér (szerk.) 2006: 124.

⁵ Czoch 2006: 476.

⁶ Debreczeni-Droppán 2020: 29–30.

⁷ Várady 1890: 24–25.

⁸ Várady 1890: 42.

⁹ Várady 1890: 59, 72, 80.

¹⁰ ANRDM F45.338, 195/1845, Tekintetes nemes Máramaros megyének kiváltságos koronai Sziget városában tartott köz- és kisebb gyűlései jegyzőkönyve, 1845. június 15.

¹¹ Várady 1890: 93.

¹² Bona 2015.

¹³ Várady 1892: 54, 84, 96.

¹⁴ OSZK Kt. VIII/1110. Várady Gábor Egry Gáborhoz intézett levele, 1858. június 5.

A tűzvészben megrongált Máramaroszigeti Református Gimnázium és templom rekonstrukciója is az ő és P. Szathmáry Károly író nevéhez fűződik.¹⁵

Forradalmár háttere és kulturális szerepvállalása miatt az Októberi diploma 1860-as kibocsátása után a vármegye másodalispánjának és a técsői kerület országgyűlési képviselőjének választják meg. Az országgyűlésen a Határozati Párt radikális szárnyához csatlakozott.¹⁶ A provizórium idején a liberális ellenzék vezető alakja volt, és a korrupciós ügyekkel meggyanúsított máramarosi királybiztos, Dolinay Péter ellen gyűjtött bizonyítékokat. A botrányokkal körülvett királybiztos eltávolítása után a vármegyei elit köreiből jóval népszerűbb királybiztos, Szepessy Mihály került a közigazgatás élére.¹⁷ Ennek következtében Várady pozíciója is megingott, és pályaváltásra gondolva a Nemzeti Színház intendánsi pozíciójára akart jelentkezni.¹⁸ Ez csak pillanatnyi ingadozás lehetett,¹⁹ ugyanis megtaláljuk a Határozati Párt balszárnyát tömörítő *Jövő* című újság szerzői között.²⁰

Az Anton Schmerling nevével fémjelzett rendszer bukása után azonban a politikai éghajlat ismét kedvezőnek bizonyult. 1865 februárjában Tisza Kálmán meghívására csatlakozik ahhoz az csoporthoz, melyből végül létrejött a Balközép Párt, a választások során pedig újra bekerül a parlamentbe.²¹ A kiegyezési tárgyalásokkal párhuzamosan Várady a megyei hatalmát konszolidálta. A helyi elit két másik meghatározó alakjával, Jura Györggyel és Szilágyi Istvánnal megalapították a vármegye első és sokáig egyetlen meghatározó újságját, a *Máramarost*. Pártjának ezzel hosszú időn keresztül véleménymonopóliumot biztosított. Közvetítői szerepe lehetett az ugyancsak 1865 februárjában létrejött kálinfalvi egyezményben is. Ebben a vármegye nemzetiségeinek elitjei megegyeztek abban, hogy a megyét attól a ponttól fogva két román, két magyar és két rutén fogja képviselni az országgyűlésben.²² Így mint a megye egyik legbefolyásosabb magyar politikusának hosszú időn keresztül biztosítva voltak mandátumai. Jól példázza ezt annak a ténye, hogy 1865-től 1890-ig végig a técsői kerület képviselője volt a törvényhozásban. 1906-ban hunyt el Máramaroszigeten.

Az 1867 és 1879 közötti időszak volt Várady pályafutásának csúcsa. Ebben az időszakban számottevő kulturális, politikai és gazdasági intézmények élén szerepelt. Egyaránt megtaláljuk az Első Erdélyi Vasút és a Kisbirtokosok Földhitelintézetének az igazgatósági tanácsában illetve a Magyar Északkeleti Vasúttársaságnak az alelnöki pozíciójában.²³ Aktív

¹⁵ Várady 1892: 132, 150–155.

¹⁶ Várady 1892: 314–315.

¹⁷ Deák 2018: 181.

¹⁸ OSZK Kt. VIII/1110. Várady Gábor Egry Gáborhoz intézett levele, 1862. július 26.

¹⁹ Várady 1862: 3.

²⁰ Szabolcsi (szerk.) 1985: 651.

²¹ Várady 1892: 236.

²² Várady 1892: 241–244.

²³ *Magyar Compass* 3 1875: 303, 309, 330.

tagja volt a szabadkőműves mozgalomnak²⁴ ugyanakkor az 1873-ban alapított Országos Kiseddóvó Egyesületnek az elnöki pozícióját is betöltötte, emellett pedig számos Máramaros vármegyei egyletnek a vezetőségében is megtaláljuk.²⁵ A politika terén a Balközép Párton belül is nőtt a befolyása. Az első delegációs tárgyalások következtében törés alakult ki a párton belül. A mérsékeltbb irányzat hangját képviselő *Hazánk* című újság alapítása is Várady és Podmaniczky Frigyes nevéhez fűződik,²⁶ 1873-tól pedig a Balközép Klub elnöke lett. Az 1875-ben bekövetkezett fúzió előtti tárgyalásokban is fontos szerepe volt, neve megjelent mint egy potenciális szabadelvű kormány igazságügy-minisztere.²⁷ Az egyesülés után a Szabadelvű Pártnak és a képviselőháznak az alelnöke lett.²⁸

A ranglétrán való további emelkedését egyre halmozódó adósságai és az ebből fakadó korrupciós botrányok gátolták meg. Pénzügyi problémái az 1873-as gazdasági válság idején kezdődtek. Visszaemlékezéseiben azzal magyarázza az eladósodást, hogy túlságosan könnyelműen vállalt kezességet mások adósságaiért.²⁹ A Jókai Mórral folytatott levelezéséből is ez tűnik ki.³⁰ A tartozások törlesztésére csekély számú és kevésbé jövedelmező birtokai illetve a cégvezetőségi pozícióiból származó részvényei elégtelennek bizonyultak.³¹ Valószínűleg emiatt lett az 1879-ben kirobbant ügynevezett rendjelbotrány egyik főszereplője. A terhelő adatok arra mutattak, hogy Várady egy „kijáró” volt, aki megígérte többek között egy Richter nevezetű vállalkozónak, hogy befolyását felhasználva állami kitüntetésben fogja részesíteni, amiért Richter neki 20 000 koronát fog fizetni.³² Büntetlenül került ki az ügyből, hírnevére azonban lemoshatatlan folt került. Tekintélye csak fokozatosan csökkent az 1880-as évek során. Megmaradt politikai befolyását adósságainak kifizetésére használta. Várady végül 1890-ben 70 évesen fejezte be politikai pályafutását.

Visszavonulásának évében kezdte el írni a *Hulló levelek* című háromkötetes visszaemlékezését is, melyet 1894-ben fejezett be, és az 1905-ben kiadott *Tarlózatok* című munkájával egészített ki. A köteteket illetve az 1865-től egészen a pályafutása végéig a *Máramarosban* hetente írt *Országgyűlési leveleket*, illetve fontosabb, programadó cikkeit használtam fel gondolkodásmódjának feltérképezésére. Ezekben nemcsak a kor fontos politikai eseményeiről tájékoztat és értékel, hanem vizsgálat alá vonja korának kulturális és társadalmi életét is. Mentalitásának megértéséhez fontos kiemelni, hogy meglátása szerint egy nemzetet két

²⁴ Így például a budai Szent István Páholy főmestere volt. MNL OL P 1081 IV.5. Szent István Páholy iratai, 1861–1886.

²⁵ Várady 1894: 110.

²⁶ Várady 1894: 19–21.

²⁷ Várady 1894: 172.

²⁸ MTAK, Ms. 4851/1. Ghyczy Kálmán visszaemlékezései, 1873, 1875.

²⁹ Várady 1894: 145–146.

³⁰ OSZK Kt V/632. Várady Gábor Jókai Mórhoz intézett levele, 1878. április 18.

³¹ BFL VII. 173.a-1891-381. Közjegyzői okirat, 1891. május 30.

³² Cieger 2011: 58, 82.

pillér tart fenn: egy politikai és egy társadalmi pillér. A politikai pillér feladata a helyes keretrendszernek a biztosítása, amelyben a társadalom érvényesülhet. Ha ez a keret biztosítva van, akkor a társadalom kitermeli a politikum számára a tehetséges embereket, akik még jobb keretrendszerrel állhatnak elő, ennek nyomán a társadalom is prosperál, mert több lehetőséget nyújt az egyén kibontakozására. Ebben a körforgásban történik a fejlődés. A két pillér közötti harmónia tökéletes volt 1848-ban. A társadalom képes volt előteremteni olyan embereket, akik megbontották a feudális struktúrát, amelynek következtében elfogadták az áprilisi törvényeket.

A harmonikus állapot a világozi fegyverletéttel felbomlott. A magyar társadalomra egy idegen politikai rendszer ráerőszakolta magát. Ez volt a neoabszolutizmus. Mivel a politikai rendszer nem a magyar társadalom gyökereiből eredt, korrumpálta azt a bürokratizmusával. Így indult hódító útjára a hivatalserzési mánia, mely leginkább a provizórium idején uralkodott el, és magával hozta a nepotizmust. A politikai rendszer ezáltal olyan keretet biztosított a társadalomnak, melyben csak az erkölcstelen magatartásmód hozhatott felemelkedést. Emellé társult a korszellem egyik jellemzője, a materializmus. Várady szerint a materializmus önmagában nem jó vagy rossz dolog, hanem az illető társadalom erkölcsi értékei alapján lehet a gazdasági fejlődés vagy a romlás eszközeként egyaránt használni. Így a kiegyezés megkötésére ez a két elem, a hivatalserzési mánia és a materializmus szövetkezett, és ebből jött létre a „címes korrupció”, amit Várady így írt le: „A nagy címek mindig emeltyűi a nagyravágyásnak. A múlt évtizedek alatt bürokratikussá vált országban (mert ne tagadjuk, a németeknél is nagyobb bürokratákká lettünk) a »tekintetes úr«, a »nagyságos úr« címmel járó hivatalra törekszik; a »nagyságos« »méltóságos« akar lenni, ez pedig életét áldozná, hogy »excellenciás« lehessen.”³³ A rang- és hivatalhajhászshoz jól párosult a materializmus, mert a ranghoz illő vagyona volt szükség, így jöttek létre a „címkereskedői boltok”. Az talán csak a sors iróniája, hogy például Mikszáth Váradyt tartotta az egyik legnagyobb ilyesfajta „kereskedőnek”,³⁴ nem alaptalanul, hiszen karrierjének bukását is egy ilyen „tranzakció” jelentette. Várady ennek a fajta „címes korrupciónak” a legjellemzőbb megtestesítőjeként az arisztokratákat jelölte meg. Szerinte azért volt ez leginkább jellemző az arisztokratákra, mert ezeknek volt a legnagyobb veszítenivalójuk Magyarország modernizálódása során. Képtelenek voltak alkalmazkodni az új rendszerhez, ezért mindenáron arra törekedtek, hogy kapcsolati alapon hivatalt szerezhessenek fényűző életmódjuk fenntartásának érdekében. Ezt a fényűző életvitelt Várady nagyon gyakran ostromozta. Úgy látta, hogy az arisztokraták káros életvitelüket Bécsből vették át, mely mint a neoabszolutizmus hatalmi központja ennek a fajta korrupciónak a forrása volt.

³³Várady Gábor: Társadalmunk. Máramaros 1871. július 12. 1.

³⁴Mikszáth 1880: 31.

Nagy gondnak tartotta Várady, hogy ezt a fajta magatartásmódot az arisztokraták betegségként terjesztették, a „fertőzés” helyszínei pedig az általuk tartott bálók illetve a színházak voltak. Ezeket Várady két okból vetette meg. Az egyik az volt, hogy mind a színház mind a bál a nemzeti jelleg elvesztésének helyszíne volt. A résztvevők „nemzeti-etlen” jellege öltözködésükben nyilvánult meg, ugyanis minden férfi frakkot és cilindert viselt.³⁵ A színházban a színészek magatartásmódja is kihatott a nemzeti jelleg formálódására. Ezért vonta felelősségre Bulyovszki Lillát, amikor a Nemzeti Színháztól a pesti német színházhoz szerződött.³⁶ Ugyancsak közös tulajdonsága Várady szerint a bálóknak és a színházaknak, hogy a materializmus és a fényűzés által megkövetelt érzékiességet propagálva „elkábították” a nemzetet. Egyik cikkében Várady arra kereste a választ, hogy miért volt a pesti német színház mindig megtelve, és miért pangott a Nemzeti Színház. Válaszát az igénytelen, de az érzékekre ható német darabokban találta: „A németek szaporodtak-e vagy a magyarok fogytak, vagy tán mindkettő?... Sem egyik, sem másik: aljasodunk, süllyedünk; anyagiasság a jelszó, s a magasabb szellemi elvek ravatala fölött egy Debardeur táncolja a meghonosult kánkánt.”³⁷

Az arisztokrácia esetében a materializmus és a hivatalserzési mánia eszköze a fényűző életmód fenntartásának. Viszont a társadalom „modernebb” polgári rétegében a materializmus már öncél. Váradynál a tőzdespekuláns és az újságíró képviselte ezt a réteget, mindkettőt mélyen megvetette. A tőzdespekuláns iránt érzett ellenszenvé Váradynál úgy mutatkozott meg, hogy szinte minden nagyobb külpolitikai feszültséget és gazdasági válságot az ő mohó kezüknek tulajdonított. Így a trialista törekvések háttérben tőzdespekulánsok mesterkedéseit látta,³⁸ ugyanúgy az 1873-as bécsi krach mögött is ezeknek a telhetetlenségét vélte felfedezni.³⁹ Azt azonban sosem magyarázta meg, hogy miért lenne érdekükben ilyen dolgokat elkövetni, egyszerűen gonosznak tartotta őket.

Az újságírókkal szembeni ellenszenvé már csak azért is érdekes, mert részben ő maga is újságíró volt. Velük alapvetően az volt a problémája, hogy az olvasók számának növelése érdekében szerinte igaztalan dolgokat állítottak, vagy káros szokások folytatására buzdították az embereket. A politika terén főleg a miniszteri válságok idején mutatkozott meg a máramarosi képviselőnél az újságírók spekulációival szemben érzett ingerültség, akik szerinte a leghetetlenebb miniszterjelöltekkel álltak elő cikkeikben csak azért, hogy növeljék olvasottságukat.⁴⁰ Az idősebb Várady a hivatalnokokkal együtt egyenesen „ragadó, csipkedő” rovarokhoz hasonlította őket, akiket a legerősebb irtószer sem tudott eltávolítani

³⁵ Várady 1894: 51–53.

³⁶ Várady Gábor: Országgyűlési levelek LIII. *Máramaros* 1867. október 9. 2.

³⁷ Várady Gábor: Országgyűlési levelek XXII. *Máramaros* 1866. május 30. 1–2.

³⁸ Várady Gábor: Országgyűlési levelek LXXVII. *Máramaros* 1871. október 18. 1.

³⁹ Várady Gábor: Országgyűlési levelek XXXIII. *Máramaros* 1873. május 14. 2.

⁴⁰ Várady Gábor: Országgyűlési levelek XXVI. *Máramaros* 1873. március 13. 1–2.

a társadalmi életből.⁴¹ Magával az újságírás intézményével szemben is ambivalens érzései voltak, főleg azért, mert ezek a bálók fényűző világát dicsőítették az olvasottság érdekében: „És e mondhatni hajmeresztő fényűzésnek émelygösen tömjénező néhány szépirodalmi lap, nehogy elveszítse az – előfizető nőt, akinek báli ruhájáról vagy fejkéről meg nem emlékezett. Sok áldás, művelődés, polgáriasodás, morál terjesztett világon, de sok bűn követett és követik el dicső találmányod által, te, ki a betűk sokszorozásának mesterségével az embereket megajándékozta!”⁴²

Az arisztokraták által képviselt fényűzés, hivatal- és címhajhászás illetve a tőzsdespekulánsok és újságírók által képviselt materializmus miatt kialakult egy gyámkodásra szoruló társadalom: „A nemzet nem bír, vagy nem akar a maga lábán járni. A köztörvényhatóságok, községek, egyletek, egyesek rendszeresen ama fejős tehén alá tartják vödreiket, amelynek neve állam. Út, híd, töltés, gát stb. az állam pénztára után sóvárog, gyakran még akkor is, midőn egyes községek vagy éppen egyesek érdekeiről van szó. Oda jutunk, hogy a falusi árkot is a közlekedési minisztérium lesz kénytelen kitisztíttatni, míg a városi toronyőr vagy a falusi bakter fizetése belügyéri költségvetésben foglaland helyet.”⁴³ Életképtelensége miatt pedig a társadalom átalakul, germanizálódik, aminek riasztó jeleit pont a fővárosban vélte tapasztalni Várady.⁴⁴ Meglátásában a társadalomnak az életképtelensége miatti gyámkodás növekedése az abszolutizmus visszaállításához fog vezetni.⁴⁵

Várady két világ határán helyezkedett el, innen is eredeztethető világszemlélete. Már nem tartozott a rendi Magyarország feudális köznemességéhez, de a modern világba sem tudott teljesen beilleszkedni. Ezt jól példázza az arisztokrátákról kialakított képe, mely hasonlított a rendi köznemességnek az arisztokráciával szemben tanúsított előítéleteihez. A tőzsdespekulánsokkal és újságírókkal szemben kinyilvánított ellenszenvé pedig inkább a dzsentri magatartásmód jellemzője volt.

Váradynak a rendi kor bizonyos elemeivel szemben érzett nosztalgiájában megnyilvánulnak a „régies” mentalitás maradványai. Erre nagyon jó példa egy utazása Máramarosszigetről Budapestre. A vonaton ülve arról az időszakról nosztalgiázott, amikor még szekérral kellett utaznia a fővárosba, kiemelve, hogy az lassúbb volt, de emberibb is az úton lévő megállóknak miatt: „In illo tempore minden faluban, melyet a jól-rosszul fenntartott országút átszelt, megállott az ember, hogy megérkezését jelentse, vagy búcsúpoharat koccintson. Azután Karácsonyi Tóninál vagy Pogány Ödönnél ebédelt, Pellionis Jóskánál vacsorált vagy megfordítva, ahol együtt egyszerre találta a vidám ifjút, vénét; megbeszélte velük

⁴¹ Várady 1890: 53.

⁴² Várady Gábor: Országgyűlési levelek XCIII. *Máramaros* 1875. január 30. 1.

⁴³ Várady Gábor: Országgyűlési levelek LIX. *Máramaros* 1871. március 1. 1–2.

⁴⁴ Várady Gábor: Országgyűlési levelek LXIX. *Máramaros* 1871. május 22. 1.

⁴⁵ Várady Gábor: Társadalmi bajaink forrása. *Máramaros* 1873. április 23. 1.

a napi eseményeket, a megye és ország dolgait s könnyebbült szívvel távozott odább.⁴⁶ Ezt váltotta fel a vasút, amely az „üzleti hanyathomlokésésnek, a folytonos számítgatásnak a gőzös motora”, és amelyen „időt kímélve, kényelmesen pihenve repülünk, de a lelkünk hidegen marad”.⁴⁷

A modern világgal szembeni értetlenség és a nosztalgia mellett Várady mentalitásának rendi maradványai vármegyéjének idealizálásában is megnyilvánultak. Az elmaradott és szegény Máramaros vármegye érthető módon sokkal otthonosabb volt számára, mert nosztalgijának tárgyai Máramarosban még részben megtalálhatók voltak. A ritka és szegényes máramarosszigeti bálók az ő szemében a nemzeti jelleg hordozói voltak. Az emberek nem voltak felszínesek, ami szerinte abban nyilvánult meg, hogy a vármegye előkelő személyiségeit is „tekintetes” vagy „méltóságos” helyett „urambátyámnak” és „nénémasszonynak” lehetett szólítani. A vármegye életkörülményeit így jellemezte: „Agyagos, sziklás, kemény talaj ez a miénk, ahol a sok százados bükk és sudar fenyő dacol az idők viharával; nem futó homok, mely fűszálakat is betakarja.”⁴⁸ Ezek az életkörülmények olyan embereket neveltek, akik képesek voltak helytállni a történelem bármely viszontagságával szemben. A szülőföld jellemformáló erejéhez hozzátartozik az is, hogy Várady magát gyakran „megszelídített máramarosi medveként” írta le.⁴⁹

Viszont a rendies jellegű vonások mellett azonosíthatunk nagyon is modern elemeket Várady gondolkodásmódjában. Erre jó példa az a megoldás, amit a neoabszolutizmus által megtört, a materializmus által tovább korrumpált és ezeknek következtében gyámkodásra szorult társadalom bajaira ajánlott. A társadalmi apátia ellenszerét az oktatásban és az egyéni példamutatásban látta. A példamutató embert a következőképpen jellemezte: „A ki órát órához, napot naphoz toldva dolgozik, még pedig a pihenésre legszükségesebb időn kívül folytonosan dolgozik, annak jut ideje egyrészt az anyagiak beszerzésére, tehát a jelen igényeinek fedezésére, más részről a társadalom szellemi tőkájének öregbítésére, biztosítására, t. i. a közművelődési, jótékony s más közhasznú intézetek működésének megszilárdítására s a községi és törvényhatósági élet fölvirágoztatására.”⁵⁰ Tehát az egyén szorgalmában rejlik saját anyagi jólétének forrása, de példamutatása által a társadalmi jólét forrása is, ez pedig a liberalizmus egyik alapvetése.⁵¹ Ezt a fajta gondolkodásmódot tükrözték Várady azon cikkei, melyek Máramaros vármegye gondjainak okait keresték. Sosem ezekben a rendszerszintű problémákban jelölte meg a bajok gyökerét, hanem egyéni jellemhibákat emelt

⁴⁶ Várady Gábor: Országgyűlési levelek LXIII. *Máramaros* 1874. április 22. 1.

⁴⁷ Várady 1905: 31.

⁴⁸ Várady 1894: 260.

⁴⁹ Várady 1892: 48.

⁵⁰ Várady Gábor: Társadalmi bajaink forrása. *Máramaros* 1873. április 23. 1.

⁵¹ Schlett 2018: 51–52.

ki, melyek szerinte jellemzőek voltak az átlag máramarosi – de főleg rutén – emberre mint pl. az alkoholizmus és a lustaság.⁵²

Mentalitásának modern részéhez még két fontos elem tartozott. Egyrészt a nők munkavállalásáról képviselt álláspontja, amiről így írt egyik cikkében, melyben arról tudósított, hogy a képviselőházba először női gyorsírókat neveztek ki: „Ma triviális élceket gyártanak azon eshetőség fölött, hogy a képviselőház termébe nő fog belépni: de a megszokottság és a tapasztalás nyújtotta cáfolat nemsokára megszegyenyítendi a szűkkeblű élcelőket. Nyissunk minél nagyobb tért a nő munkásságának anélkül, hogy házi körétől elvonjuk őt, vagy szűkebbre szorítsuk e körét.”⁵³ Másrészt nacionalizmusa is mentalitásának modern részéhez tartozott. Ez kiderült a *Máramarosban* írt egyik cikkéből, melyben Istóczy Győzőnek antiszemita beszédét értékelte: „Valóban mind megannyi furcsa, csaknem együgyű kérdés! A kasztok túlsúlya vergődés ellenében a helyes egyenlősítés a legbiztosabb óvszer, míg egyes fajok s nemzetiségek szupremáciájának, vagy káros felülemelkedésének alig van más gátja és antidotuma, mint ügyesség ellenébe ügyesség, életrealitás ellenébe nagyobb életrealitást helyezni s a művelődési és előrehaladási törekvésben a versenytért győzedelmes megtartani.”⁵⁴ Ebben a szövegrészletben a zsidók kirekesztése ellen érvel, azt állítva hogy egy bizonyos nemzetnek a „káros felemelkedése” ellen a legjobb védelmi eszköz az egyenjogúsítás, mely biztosítja a nemzetek közötti verseny lehetőségét, amelynek következtében versenyhelyzetből fakadóan az egymással versenyben álló nemzetek felerősödnek. Ez a fajta nacionalizmus a liberalizmusnak az egyik gondolatából fejlődött ki, mely szerint az ember a természet erőivel versenyez a túlélésért. Ebből alakult ki az a nacionalista felfogás, amit Várady is képviselt, melyben az ember helyét a nemzet, a természet helyét pedig egy másik nemzet vette át.⁵⁵

Várady visszaemlékezéseiben is jól érezhető, hogy két világ közé szorult. A sajtóban folytatott tevékenységével szemben itt azonban egy számottevő különbséget is észlelhetünk. Megvannak ugyanazok az előítéletek az arisztokráciával és a társadalom modernebb elemeivel szemben, mint a fiatalabb Váradynál, de a visszaemlékezésekben sokkal nyomatékosabban vannak hangsúlyozva. A *Hulló levelek* és a *Tarlózatok* narrátora már teljesen reményvesztett és megkeseredett. Ennek oka valószínűleg abban kereshető, hogy 1905-re, mire a visszaemlékezéseit megírta, a dualista Magyarország is teljesen megváltozott, modernizálódott, és a politika is eldurvult. Így érthető, hogy a reformkorban szocializálódott máramarosi képviselő számára már teljesen idegennek tűnt. Barátainak java része már meghalt, vagy tőle távol lakott. Lehetséges, hogy ezért tekinthető a visszaemlékezéseken

⁵² Várady Gábor: A vasúti miatti panaszok. *Máramaros* 1874. április 8. 1.

⁵³ Várady Gábor: Országgyűlési levelek L. *Máramaros* 1870. december 28. 2.

⁵⁴ Várady Gábor: Országgyűlési levelek CII. *Máramaros* 1875. április 14. 1–2.

⁵⁵ Janowski 1999: 141.

áthaladó narratív szál egy „dekadenciátörténetnek”. A visszaemlékezések egy egyszerű, egyenes, erős igazságérzetű és elveihez mindig hű embernek a történetét mesélték el, aki egy olyan világba született, amely értékelte nemes erényeit, viszont egy olyan világban kell meghalnia, amely feláldozta az erkölcsöt a materializmus oltárán. Jellemének formálódására három fontos tényező hatott. Az első a máramarosi egyszerűségben és szegénységben töltött gyermekkor.⁵⁶ A második a reformkor nagy egyéniségeinek, mint Széchényi Istvánnak vagy Beöthy Ödönnek a példamutatása, melyek döntő hatással voltak a fiatal felnőtt jellemére.⁵⁷ A harmadik pedig a 48-as tűzpróba és az azt követő bujdosás. Eddig a pontig tartottak az „aranyidők”, és ezután jött a szenvedés, a hanyatlás.⁵⁸

A dekadencia okait az öreg Várady ugyanabban jelölte meg, mint a fiatal: a materializmusban és a „címes korrupcióban”. Tulajdonképpen emiatt a kiegyezés után már egyre kevésbé voltak képesek az emberek az ő generációjának – akiket ő „aranyifjaknak” nevezett – az áldozatait és erkölcsi normáit értékelni. A később dualista Magyarországnak a hálátlansága megfogalmazódott a jó cselekedetnek a mibenlétéről alkotott elképzelésében: „Minő könnyű és kényelmes lenne a jó cselekedet, ha annak mindig hála volna a jutalma. Hisz épen az teszi a jótett gyakorlását erénnyé, hogy többnyire rút hálátlansággal, gonosz ellenségeskedéssel, vak gyűlölettel viszonzózzák.”⁵⁹ Viszont a megkeseredettség tetőfokát Várady a *Hulló levelek* folytatására írt *Tarlózatok*-ban érte el, amely 1905-ben jelent meg. Ebben az egybegyűjtött negatív tapasztalatok miatt arra a lesújtó következtetésre jutott, hogy Magyarországnak és a birodalomnak a helyes útra való visszatérését csakis egy újabb nagy katasztrófa biztosíthatja, ezért is végezte utolsó munkáját egy kérdéssel: „Vajon nem lenne-e szükség még egy második Königrätzre?”⁶⁰

FORRÁSOK

Arhivele Naționale ale României, Direcția Județeană Maramureș, Baia Mare (ANRDM)

F 45 Prefectura Județului Maramureș, 1329–1950 [Máramaros megye iratai, 1329–1950]

Budapest Főváros Levéltára (BFL)

VII. A jogszolgáltatás területi szervei. Pesti (1875-től) Budapesti Királyi Törvényszék (1946-tól Budapesti Törvényszék) iratai

⁵⁶ Várady 1894: 260.

⁵⁷ Várady 1890: 76–78.

⁵⁸ Várady 1890: 109.

⁵⁹ Várady 1890: 94.

⁶⁰ Várady 1905: 107.

Magyar Nemzeti Levéltár Országos Levéltára (MNL OL)
 P 1081 Magyarországi Jánosrendű Nagypáholy (1870–1886)
 Magyar Tudományos Akadémia Kézirattára (MTAK)
 Ms. 4851/1. Ghyczy Kálmán visszaemlékezései
 Országos Széchényi Könyvtár, Kézirattár, Levelestár (OSZK Kézirattár)
 Fond VI/632. Várady Gábor Jókai Mórhoz intézett levelei
 Fond VIII/1110. Várady Gábor Egressy Gáborhoz intézett levelei

Máramaros, 1866, 1868, 1870–1871, 1873–1875.

Magyar Compass, 1875.

HIVATKOZOTT IRODALOM

- Bona Gábor 2015: *Az 1848/49-es szabadságharc tisztikara, Tábornokok és törzstisztek az 1848/49. évi szabadságharcban*. ADT Arcanum Digitális Tudománytár <https://www.arcanum.com/hu/online-kiadvanyok/Bona-bona-tabornokok-torzstisztek-1/tabornokok-es-torzstisztek-az-184849-evi-szabadsagharcban-23DD/iii-eletrajzi-adatok-273C/torzstisztek-27A0/varady-borbely-gabor2BCA/?list=eyJmaWx0ZXJzIjogeyJNVSI6IFsiTkZPX0tPTlIfQm9uYV8xIl19LCAicXVlcnkIOiAidlx1MDBlMXJhZHkgZ1x1MDBlMWFJvcij9> – utolsó hozzáférés: 2022. december 14.
- Cieger András 2011: *Politikai korrupció a Monarchia Magyarországon 1867–1918*. Budapest.
- Czoch Gábor: A mentalitástörténet. In: Bódy Zsombor – Ö. Kovács József (szerk.): *Bevezetés a társadalomtörténetbe*. Budapest, 473–500.
- Deák Ágnes 2018: Vizsgálat egy megyei királybiztos ellen hivatali visszaélés ügyében, 1863. *Századok* (152.) 1. 171–214.
- Debreczeni-Droppán Béla 2020: Egy máramarosi hazafi: A 200 éve született Várady Gábor pályája. *Honismeret* (48.) 6. 29–39.
- Erdei Ferenc 1976: A magyar társadalom a két világháború között. *Valóság* (16.) 5. 22–58.
- Gyáni Gábor – Kövér György (szerk.) 2006: *Magyarország társadalomtörténete a reformkortól a második világháborúig*. Budapest.
- Hanák Péter: A magyar „középosztály” fejlődésének problémájához. *Valóság* (5.) 2. 23–39.
- Janowski, Maciej 1999: Kecskék és tokhalak. A közép-kelet-európai liberalizmus sajátosságai a francia forradalom és az első világháború között, *Aetas* (14.) 2. 130–146.
- Kövér György 2003: Középrend vagy középosztály(ok)? Társadalomteremtő fogalomalkotás Magyarországon a reformkortól az első világháború végéig. *Századok* (137.) 1. 1119–1168.
- Mikszáth Kálmán 1880: *Tisza Lajos és udvara Szegeden, Fény- és árnyképek*. Budapest.

- Schlett István 2018: *A politikai gondolkodás története Magyarországon, II. kötet*. Budapest.
- Szabolcsi Miklós (szerk.) 1985: *A magyar sajtó története III/1. 1848–1867*. ADT Arcanum Digitális Tudománytár <https://www.arcanum.com/hu/online-kiadvanyok/SajtóTörténete-a-magyar-sajtó-története-1/a-magyar-sajtó-története-ii1-18481867-1253/509a-hatvanas-evek-sajtoja-18601867-1863/611iii-a-hatarozati-parti-balkozepi-sajto-1993/5-a-jovo-1A24/?list=eyJmaWx0ZXJzIjogeyJNVSI6IFsiTkZPX0tPTllfU2FqdG9Ub3J0ZW5ldF8xIl19LCAicXVlcniOiAialx1MDBmNnZcdTAxNTEifQ> – utolsó hozzáférés: 2022. december 14.
- Várady Gábor 1890: *Hulló levelek I. kötet*. Máramarossziget.
- Várady Gábor 1892: *Hulló levelek II. kötet*. Máramarossziget.
- Várady Gábor 1894: *Hulló levelek III. kötet*. Máramarossziget.
- Várady Gábor 1905: *Tarlózatok*. Máramarossziget.

ON THE BORDER OF TWO WORLDS – TRADITIONALISM AND MODERNISM IN THE MENTALITY OF A 19TH CENTURY HUNGARIAN MEMBER OF PARLIAMENT

by Zsolt Szabó

Summary

The existence of the “Hungarian gentry” and their role within the Hungarian middle class is still a question of Hungarian historiography. It is difficult to describe it precisely, but the current view of historiography is that it can best be described as a behavioural sociological category. I will try to capture the mental-historical characteristics of this category through the recollections of Gábor Várady, a late 19th century politician and journalist from Máramaros, and his articles in the “Máramaros” newspaper. The narrative of his recollections is a story of decadence, the struggles of a man of noble character who manages to survive the turbulent years of revolution and neo-abolitionism, but by the time of the Compromise in 1867 he is less and less aware of the society around him, which he sees as pervaded by immorality, materialism and the pursuit of office. His typical behaviour is most identifiable in his antipathy towards stock speculators, journalists and the aristocracy. It would be simplistic, however, to explain the peculiarities of his way of thinking in these terms. The pitfalls of his personal career, such as his corruption cases arising from his debt, the turn-of-the-century transformation of Hungarian political life, and his isolation in old age, all lead the elderly politician to develop an aversion to modern elements of Hungarian society and to idealise certain elements of the old world. The interesting thing about his thinking is that, alongside all this, modern elements of liberalism and nationalism are equally present.

Keywords: gentry, dualism, history of mentality, conservatism, modernity

SZILÁGYI LÁSZLÓ

ROKONOK – A „GENTRY” HÁLÓZATRENDSZER MINTAVÉTELE SZATMÁRBÓL (1867–1918)*

Melyik a dualizmus kori egykori nemesség igazi arca? Ebben a dolgozatban azt kívánom bemutatni, hogy a kérdésfeltevés talán rossz: a „vagy” helyett az „és”-t kell használnunk. A dilemma érzékeltetéseképpen nézzünk három példát. A Domahidyak ősi domahidi kastélya¹ adott otthont a Tisza-érában végig (1875–1892-ig) Szatmár megye főispánjának, Domahidy Ferencnek. Fiatalkorában végig szolgálta Bem apót, életveszélyesen megsérült, bujdosott, és Deákot követve vonult passzivitásba, majd az alkotmányos idők bekövetkeztével foglalta el főispáni székét. A szabadelvűséget a gyakorlatban megvalósító, kompromisszumos, a szélsőséges ellentéteket kiegyenlítő politikáját mindvégig méltányolták, de az 1890-es évektől kezdve egyre erőteljesebben bíralták elsősorban a sógorságot és komaságot mozgósító kapcsolatrendszeréért.



Második képünk a kor végének legmegrázóbb magyar közösségi tragédiájához vezet. Az 1910-es ököritői tűzvész után Móricz bírálata nemcsak az akkori főispánt és alispánt idézte azonban a vádlottak padjára a Nyugatban megjelent cikkében, mert a felajánlott segítséget – úgymond – nem fogadták el, hanem magát azt



* A tanulmány elkészítését az NKFIH (OTKA) K 134378 azonosítószámú, a „Dualizmus kori parlamentarizmus regionális nézőpontból” című pályázat támogatta.

¹ A fénykép forrása: Domahidy Sándor kastélya – Domahida.png – Wikipédia (wikipedia.org)

a mentalitást, amely mindennél nagyobb bált akart rendezni a faluban éppen húsvétkor, amikor a régiiek számára elképzelhetetlen lett volna a mulatozás.²

Ezt a véleményt sokan ismerhetik, a Szabolcs-Szatmár-Bereg vármegyei levéltár iratanyagában azonban mást is találtam: azon gondos-pontos munka nyomait, amellyel gyűjtötték és továbbították az adományokat az áldozatok hozzátartozóinak és a sérülteknek. Maga a megye vezetése nem is a nagynevű, királyi adományozókat említette meg köszönetet mondva hanem a szomszédos Szabolcs megyét és Szatmárnémetit az égési sérültek kórházi gyógyításának biztosításáért. Jellemző lehet azonban a jelenet, amikor a főispán elutazva a helyszínre a segítséget adó úri asszonyt keresi fel, s neki adja át önzetlen áldozatvállalásáért az uralkodói kitüntetését. (Arról viszont nem írnak, hogy a kórházba ellátogatott volna.)

A harmadik kép a nagyari Luby-kastélyé. A „rózsakirály”, Luby Géza csaknem 1000 holdon gazdálkodott, három kerületben összesen hétszer választották parlamenti képviselővé, és önzetlen segítségéért áldották a hozzá ügyes-bajos dolgaikban fordulókat, míg az utókor bírálta ugyanezért – a kijárásiért, a közvetítésért, ami a korban elfogadott patronázsrendszer természetes megnyilvánulása volt akkor.

Jelen tanulmány a nemesi eredetű réteg dualizmus kori egzisztenciális helyzetének gyengülését és politikai elitje, a parlamenti képviselők családi kapcsolati hálózatrendszerének kohézióját vizsgálja. Arra az alapkérdésre is választ kaphatunk a megyei adatok segítségével, hogy lehetséges-e a „gentry/dzsentri” fogalom pontos definíciója. Minden történelmi fordulópont, így az első világháborús vereség és a történelmi Magyarország felbomlása is magában hordozza a retrospekció veszélyét: az utókor és így a történész is hajlamos a megjelölt végpontról visszatekintve meghatározni az odavezető utat s figyelmen kívül hagyni a történelmi alternatívákat. A determinisztikus szemlélettel szemben meg kell néznünk a lehető legsemlegesebb álláspontból témánk, a magyar középosztály formálódásának folyamatát. Az alábbi kérdésekre kerestem a választ:



1. Mít is érthetünk pontosan a „gentry/dzsentri” szó alatt, s lehetséges-e a tudományos válasz?

² *Nyugat* 1910. 8. szám. Móricz Zsigmond: Ökörítő. (Hozzáférés: 2022. május 20.) Az 1910-es szatmárökörítői tűzvészben több mint 300 fiatal nő és férfi vesztette életét. A nádfedeles pajta épülete, ahol a bált tartották egyetlen disznóhólyagból készült lámpa kigyulladására, leverése miatt hamar lángba borult. Menekülni a szűk ajtón keresztül szinte lehetetlen volt.

2. Egzisztenciális helyzet. Hogyan változott az egykori nemesi réteg helyzete attól kezdve, hogy 1848-ban privilégiumaikat általánossá tették – ahogy akkor kifejezték – a politikai jogokban addig nem részesülőket a jogkiterjesztéssel az „alkotmány sáncaiba emelték”, és megvalósult a jobbágyfelszabadítás? Igaz-e és ha igen, akkor milyen mértékben, hogy az egykori nemesség birtokát elvesztve lett főképp a közigazgatás működtetőjévé, értelmiséggé?

3. Kapcsolati háló. Milyen mértékben sikerült az egykori nemességnek politikai vezető szerepét megőriznie, és ebben milyen szerepet játszott a kapcsolati tőke?

Próbáljuk meg a kor valamennyi társadalmi rétegét együtt kezelni és értelmezni. Nehéz vállalkozás, mert szinte senki sem volt a korban, aki ugyanarra gondolt volna a „gentry/dzsentri” szó hallatán. Talán a birtokát elkártyázó úrfi jut eszünkbe, vagy a Gavallérok című regény nászmenetének színjátéka a kölcsönkért lovakkal, ruhával, az őrnagy által tűpénzül felajánlott és nem is létező nászajándékkal? Vagy talán a politika bennfentesei, vagy a birtokán továbbra is sikerrel gazdálkodó egykori nemes utódja, a mindenki által tisztelt tekintetes úr, vagy egy vitriolos cikket író zurnaliszta?

A „GENTRY/DZSENTRI” FOGALMA

A kifejezés a reformkor végén, nagyobb számban pedig a Bach-korszakban és eredendően társadalompolitikai céllal jelent meg. Az 1846-ban Lipcsében Titus név alatt megjelent kiadványban ezt olvassuk:³ „Magyarországban a’ magyar köznemesség, a’ magyar gentry, azon elem, melly a’ politicai szabadsághoz nem annyira világos öntudatával annak minő factora az nemzeti jólétnek és az emberiség tökéletesbülésének – mint inkább bizonyos ösztönnel ragaszkodik. És e’ gentry nélkül rég provinciává aljasultunk volna nemcsak, hanem rég némettekké.” A dzsentri itt tehát az eredendően szabadságra törekvő és hazafias köznemesség. A Pesti Napló 1853. áprilisi számában áll a csupán „y”-nal jelzett cikk:

„A municipalis életnek... sokoldalúságából következék, hogy a birtokos osztály, gyakorlati ismereteket szerzett és valamit, ami míveltség mázára s egy élénk társalkodás folytatására elég. Ebből következett, hogy sokszor egy betügyülő magyar gentleman, sőt néha egy kékdolmányu s ólmos gombu köznemes is, kiforgatta vagy megakasztá a gyakorlati politika és reform tárgyaiban a tudomány embereit...

³ Titus 1846: 24. A név mögött álló személy még beazonosíthatatlan. Nem lehetetlen – bár művei között nem szerepel –, hogy gr. Széchenyi István.

De valamint a földbirtokosrendnek a többi elemeket absorbeáló befolyása eddig is helytelen volt, ezentúl pedig lehetetlen, szintúgy egy állam öszhangzó fejlődéséhez és nyugalomához okvetlenül szükséges, hogy egy vagyonos, mívelt és független helyzetű földbirtokos osztály létezzék, egy gentry, mely annélkül, hogy uradalmakról rendelkezhetnék, kényelemmel él, s mely annélkül, hogy az élvezetek által blazirozottá válhatnék, a mindennapi gondoktól nem ostromaltatva, elég időt tudjon magának szakítani, a felsőbb miveltség megszerzésére.”⁴

Három megfigyelésünk lehet a cikk kapcsán:

1. A cikk egymás után említi a gentleman és a gentry kifejezéseket és ezek között egy lehetséges, de nem egyértelmű kapcsolatot feltételez.

2. A magyar nemességet egyértelműen negatívan „betűgyűlölő”-nek mondja, és szembeállítja velük a tudomány és műveltség embereit.

3. Megemlíti azt a korszakban általánossá váló nézetet, hogy a földbirtokos rétegek kellene befogadnia, asszimilálnia (ahogy írja, „absorbeálnia”) a többi társadalmi réteget, de erre egyedül nem képes. Ami itt a leglényegesebb, hogy programot ad: jöjjön létre egy gentry, elsősorban ennek a két-három rétegek, a régi nemesi birtokosoknak, a kellő egzisztenciával rendelkező új birtokos rétegek és az értelmiségnek az összeolvadásával. Ezzel szemben Jókai Mór még a pesti telekspekulánsokra, építetőkre, villatulajdonosokra használja a dzsentri kifejezést 1872-ben: „Régóta, évtizedek óta foly a küzdelem a pesti gentry és a pesti mezítlásosok csúfolt világ közt. Méltóztassanak elnézni a város két végére, az északi és déli végére. A kövek beszélnek.”⁵ A program valóban politikaivá vált. Az akadémikus egyetemi tanár, a progresszív jövedelmi adó egyik atyja, a később szabadelvű párti Schwarcz/Schvarcz Gyula 1871-ben említi a parlamentben a kifejezést annak kapcsán, hogy a „gentry” a közigazgatáson túl az iskolahálózat bővülésével még a közoktatásügyi állásokat, a tanfelügyeletet sem képes ellátni csekély száma miatt. Fel is szólítja a kormányzatot, hogy „tegyen le a kormány azon felfogásáról”, hogy létezik „egy mindent tudó és intéző gentry”. Mint középnemességet említi a gentry-t, de el is határolta angol eredetijétől:

„Magyarországban gentry oly értelemben, mint Angliában, nem létezik. Látszik ugyan egy történelmi érdemekben dús középosztály de valljuk be, hogy ez nem képes ma már mindazokra, a miket tőle várunk, nem képes pedig azért, mert számban is sokkal csekélyebb; elég, hogy ha ezen gentry kellő qualificatio mellett be fogja tölthetni a politikai, közigazgatási és egyéb kormányzati hivatalos állomásokat.” Később egyértelműen szí-

⁴ *Pesti Napló* 1853. április 3. 1. A korszakban elsőként Kemény Zsigmond és Mocsáry Lajos írásaiban jelenik meg a kifejezés. A *Pesti Napló* munkatársai és támogatói között elősorban a centralisták, illetve a Deák Ferenczhez kötődő személyek álltak.

⁵ Képviselőházi napló 1872: II. 142. 1872. november 29. Közli *Budapesti Közlöny* 1872. november 30. 2203.

nonimaként használja a „gentry” és a középnemesség kifejezéseket: „azon 5-6000 iskola is, mely létezik: a gentry, a középnemesség nagylelkűségének, hazafiságának eredménye.”⁶

Az új középosztály létrehozására vonatkozó program azonban nem valósulhatott meg teljesen, s a *gentry* név egyre több szintet kapott, hogy aztán a századforduló után képe elkomoruljon. A szatmári képviselő lánya, Kende Júlia írja címében is sokat mondó regényében (Fölfelé züllők, 1904): „Valahogy csak mindig lesz.» biztatták önmagukat és egymást, és ez a mondás bizonyítja, hogy az Ujlaky-család milyen joggal büszke a de genere mivoltára. Bizony akár jelmondatnak is írhatta volna az ősi sárkányrendes címere fölé.”⁷ Szemere Miklós (1912) szerint pedig a gentry szót egyenesen „gúnynévnek találták ki a nagyok. ... Nálunk a középosztály szó is egy használatban levő, – dívó, hamis frázis, mert fájdalom alig hogy létezik. Aki odaaló, nem számítja oda magát.”⁸

Móricz Zsigmond hősei sem tudták a hősi programot megvalósítani, és elbuktak. A dzsentrin még a korszak végén (1910–1912) született regényeiben is (Harmatos rózsá, Kerek Ferkó, A galamb papné) a vidéki, idilli környezetben kúriájával, mintagazdaságával, műveltségével, patriarchális kedélyességével, nagy tekintélyével példamutató vagy legalábbis kitűnni kívánó gazda. A háború idején azonban már az ország vesztének egyik oka. Móricz 1917-ben fejezte be Fáklya című regényét. Alapélménye a fentebb említett 1910-es ököritői tűzvész. „Elvégeztett, de semmi sem tisztáztatott”. Ezek főhősének, a református papnak az utolsó mondatai, miután megpróbálta a tűzvészből kimenteni az embereket, és előtte hiábavalóan próbálkozott azzal, hogy faluját a szeretet jegyében újjá alkossa, s ő egyszerre legyen népének papja, orvosa és bírása. Kudarca a korabeli Magyarország és vezetőinek bírálatát jelentette.

Feltűnő, hogy a „nincs” mellett ugyanakkor még akkor is él a „lehet” és „sikerülhet” gondolata. Krúdy Gyula alábbi meghatározásában egyszerre van jelen a mentalitás, a származás fontossága, de még inkább az egzisztenciális függetlenség kritériuma, az ismertség, sőt a diploma is. Mindez inkább középosztálybeli meghatározás, amely elszakad a mulatozós, negatív „gentry” képtől: „A népbeli felfogás szerint »dzsentrinek« (ha ugyan van ennek a szónak ugyanannyi jelentősége, mint Angliában) az számít, akinek van valami vagyonszája, amelyből így-úgy ellátja magát, mert a lengyeleskedésnek, az atyafi-élődségnek, de még a borivásnál vagy kártyánál való mihasználkodásnak is vége van. Az ilyen vagyonszá ember még mindig »dzsentrinek« számít, még akkor is, ha kimaradt a Nagy Ivánból, de legalább atyját ismerték a környéken. Hátha még diplomája van az ilyen »dzsentrinek«, amely diplomát elő lehet venni, ha nem ütött be a gyapjú, vagy a jég elverte a szőlőt: akkor

⁶ Képviselőházi napló 1869: XIII. 184. 1871. február 16; Képviselőházi napló 1869: XIII. 281. 1871. február 21.

⁷ Szikra (Kende Júlia): 1904.

⁸ Szemere 1912: 451.

dzsenti ökelme csak igazán...”⁹ A „gentry” név politikai jelentőségét – amely szerinte először a téglási (Hajdú megyei) Dégenfeld-kastélyban, Tisza Kálmánné szüleinél hangzott el¹⁰ – így világítja meg: „Ebben az egy szóban sikerült a szertehúzó magyar középosztályt Tisza Kálmánnak egyesíteni, hogy azután úgy megnyergelje, mint se azelőtt, se azután nem sikerült senkinek.”¹¹

A korszak tudományossága kudarcot is vallott a „gentry/dzsenti” szó definíciójával. A Pallas nagy lexikonában (1894) egyáltalán nem találjuk, a Révai nagy lexikona (1913) pedig csak ennyit közöl: „Nálunk a nemesi földbirtokos osztály jelzésére használják.” Tudományos szempontból legteljesebb leírást a fogalom történetéről Kövér György adott. Összegzése szerint is a fogalom változó, illékony.¹² A tankönyvi egyszerűsítő meghatározásokkal szemben tehát a „gentry” fogalma valójában legalább öt réteget és pozíciót is takart:

1. Magában foglalja a gazdasági, politikai és társadalmi vezető pozícióját őrző vagy azt akár a főnemességig emelő egykori birtokos köznemeseket;
2. a birtokos alföldi mezővárosok cívisseit és a birtokossá váló polgári réteget (az „új birtokosokat”), ritkábban az iparban, kereskedelemben vállalkozó polgárokat;
3. az alkalmasint gazdálkodása, gyakrabban hivatala, értelmiségi hivatása, katonáskodása (tishti rangja), házassága révén társadalmi helyzetét megőrző vagy kisebb mértékben emelő egykori kismemesi és honorácior réteget;
4. mindezeknek az úri életformát csak látszat szerint fenntartó, valójában pedig hanyatló rétegeit, a „fölfelé züllőket”;
5. valamint egy életközeli megfogalmazásban azt a középosztályi réteget – Krúdy Gyula meghatározásával élve –, amely képes volt az egzisztenciális függetlenségre (olyan vagyonnal rendelkezett, „amelyből így-úgy ellátja magát”), kapcsolati tőkével rendelkezett, vagyis legalább helyi szinten ismert volt, s akit akár az értelmiséghez lehetett sorolni (volt diplomája).

A „gentry” összegzőképpen tehát nem egy „társadalmi osztály”, hanem egy dualizmus kori társadalmi fogalom volt, amelynek jelentése folyamatosan változott, az azt reprezentáló önképe ellentmondásos maradt, s idővel dekadenciát mutatott. Politikai célja és hivatása lett volna, hogy a polgárságot, a felemelkedő parasztságot asszimilálva létrehozza a magyar középosztályt, de a korszak végén még mindig ott vagyunk, ahol az elején: maga a gentry kifejezés is kétséges, változó értelmű. Ahogy a magyar középosztály alakulása is.

Hatalmas volumenű társadalmi átalakulás részesei voltak a kortársak a nagy „gründölések” – benne a középosztály és benne az egykori nemesség sorsának átalakulása

⁹ Krúdy 1926: 388.

¹⁰ Tolnai 1937: 51.

¹¹ Krúdy 1925: 176.

¹² „...a fogalomalkotás társadalomteremtő nyelvi ereje valahogy mindig korlátozott maradt”. Kövér 2003: 1165.

– idején, amely a történelmi Magyarország megszűnésével, a világháborús vereséggel kapott egyértelműen negatív színezetet, folyamata pedig kritikát. Eredményeit mégsem lehet vitatni. Hogyan lehet egy sokszokású, sokvallású és -eredetű társadalom mégis egységes, összhangban működő? Milyen réteg és hogyan töltheti be az integráló szerepet, és lehet-e találni rá megfelelő szót? A középosztály kifejezés fogalomtörténetét és az egységes osztályteremtés már tanulmánycímében is jelzett kudarcát ismét Kövér György írta meg legteljesebben.¹³ A kortársak véleményét, a középosztály és benne a „dzsentri” kifejezés jelentéstartalmát – a pozitív-negatív minősítésektől függetlenül – ma már egészében lehet vizsgálni a korabeli kiadványok, könyvek, lapok révén is. A politikai véleményt formáló réteg két korszakban, a reformkortól egészen a dualista korszak végéig a szép számú napi- és hetilapokból is tájékozódott, az értelmiség, újságírók, szerkesztők nem egyszer közéleti és politikai szerepet is játszottak. Érdekes ebben a tükörben megvizsgálni a középosztály átalakulását.

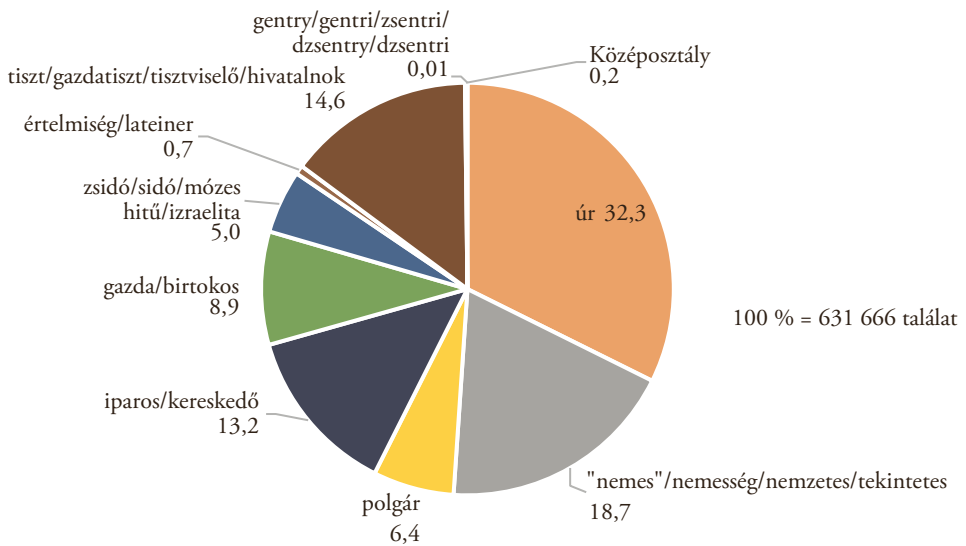

1. ábra: Középosztályi fogalomtár/találatarányok (1820–1859)

¹³ Kövér 2006: 77–160.

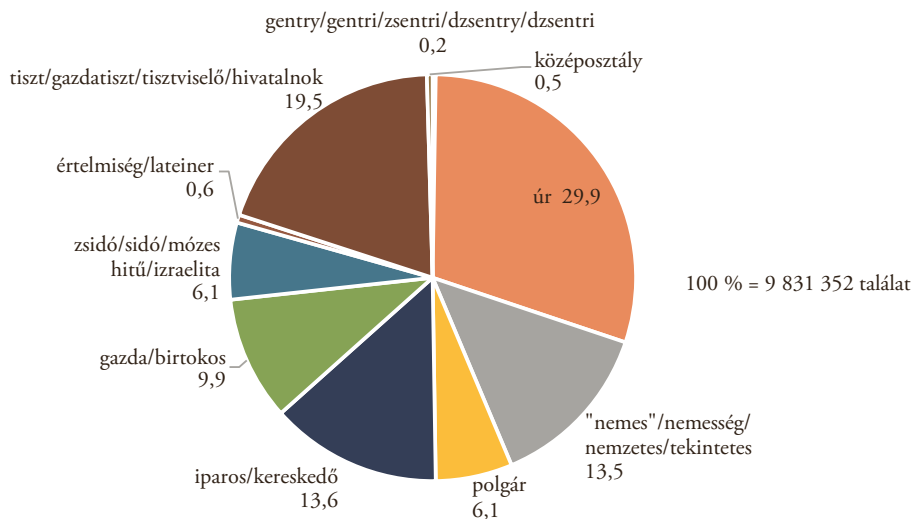

2. ábra: Középosztályi fogalomtár/találatarányok (1860–1919)

Az Arcanum adatbázisában regisztrált korabeli kiadványokban¹⁴ azokat az elnevezéseket (a "középosztály" szó mellett még kilenc társadalmi rétegfogalmat) és találatszámukat kerestem, amelyek a középosztályhoz való tartozást vonhatták maguk után, amelyek a téma kapcsán tágabb értelemben egyáltalán eszébe jutottak az íróknak, olvasóknak. Ilyenek az úr, nemes, polgár, iparos/kereskedő, gazda/birtokos, zsidó, értelmiségi, tiszt/hivatalnok és gentry. Figyelni kell az eltérő írásformákra is (lásd a kördiagramot) és néhány százalékban átfedés is van a nevek között (pl. amikor úr és nemes úr mindkét találatként szerepel). Egy találat szám egy adott lap, adott számához és egyetlen oldalához kapcsolódik (találat = oldal), attól függetlenül, hogy hányszor szerepel az adott oldalon, akár különböző ragozott alakban. Listánk még bővíthető, ahogyan az adtbázisba is folyamatosan feltöltött, bővülő forrásanyagot találunk. A számok tehát változhatnak, de a rendelkezésünkre álló több mint kilencmillió találatból arányaiban jellemző következtetéseket tudunk levonni egy-egy kifejezés népszerűségére, jelentőségére vonatkozóan. S itt – a diagramos összegzés szerint – megdöbbentő kép tárul fel. A kifejezések között a dzsentri/zsentri/gentry a teljes jelentéktelenségben volt és maradt: sem a reformkorban és az abszolutizmus idején, sem pedig 1860 után nem érte el még a fél százalékot sem. A többi kifejezés közötti arány megoszlott. Jelentős a nemes, valamint a tiszt/gazdatiszt/tisztviselő/hivatalnok megnevezés, ezt követően pedig az iparos/kereskedő. Ezekhez képest a gazda/birtokos még a 10 %-ot sem éri el. A győztes mindvégig a legáltalánosabb "úr" kifejezés, mely arányaiban azonban csökkent 32-ről 29,9 %-ra.

¹⁴ Arcanum adatbázis: <https://adt.arcanum.com/hu/search/> – utolsó letöltés és számítás: 2024. január 20. A keresett szó egyszerű keresés menübe történő beírását követően lehet beállítani az évköröket. Az egyes kategóriába tartozó szavakat excel táblázatban összegeztem.

Ezzel a leginkább semleges, titulus nélküli szóval lehetett leginkább jelezni a vallástól, társadalmi eredettől és foglalkozástól is függetlenül az illető középosztálybeli helyzetét, vagyis egzisztenciális biztonságát, tanultságát, műveltségét, az öltözködéstől kezdve a beszédkultúrán és szokásokon át egészen a társadalmi megbecsültségig. A publicisztika és mögötte a műveltség az egyik döntő tényező volt. Jellemző, hogy a Szinnyi József által összeállított „Magyar írók élete és munkái” kötetekben gyakorlatilag mindenki (közel 30 000 életrajz) szerepelt a magyar közéletből, aki legalább egy-két cikket és kisebb írást produkált bármilyen nyelven.

A korabeli értelmiség és így a közvélemény érzekelte a származásbeli különbségeket, de az (újság)írói és mindennapi szóhasználattal, az „úr” megszólítással is tudatosan törekedett az egység erősítésére, és hitt abban, hogy a jogegyenlőség és az anyagi-kulturális gazdagodás szabadpiaci körülményei létre is hozzák azt. (A közeledés jele volt az urak fiatalabb generációjánál a tegeződés elterjedése.) Az „asszimiláció” és a középosztály formálódása kulturális értelemben tehát egy többirányú, kölcsönös folyamat volt: a rendi hagyományokat elhagyó és az új, a közös identitást is kereső társadalmi rétegek átalakulása.

Mi a magyarázata akkor mégis, hogy a „gentry” kifejezés publicisztikai jelentéktelensége ellenére ilyen nagy karriert futott be, és ma is egyik meghatározó kifejezése a dualista társadalom bemutatásának? A választ azok tudják megadni, akik a reformkortól kezdve a szabadságharcon át nemcsak „értelmiségiek”, hanem sokkal inkább közéleti, szellemi sorsformáló emberek voltak: a magyar írók. Elsősorban az elméletalkotók, valamint az írók, Mikszáth, Jókai, Krúdy írásai nyomán valamint inkább a fővárosi lapok publicisztikájában rajzolódott ki és nagyítódott fel a „dzsenti” karakter az 1880-as években. Nézzük most meg, hogy mi történt Szatmárban azokkal a nemesekkel, akik 1848 után jogaik kiváltságos voltát elveszítve mégiscsak urak szerettek volna maradni. Ehhez elsődlegesen a választójogosultak arányát kell megfigyelnünk. Ez ugyanis nem csak politikátörténeti, hanem társadalomtörténeti szempontból is érdekes. Egyértelműen mutatja, hogy vagyonuk, vagy szellemi kvalifikációjuk révén valójában hányan, milyen összetételben alkották a középosztályt, középosztályokat. Ők voltak azok, akik a választások alkalmával befolyásolták a magyar közéletet. Az időbeli összehasonlítás azonos szempontrendszerét is biztosítja a változatlan választójogi törvény (1874. évi XXXIII. törvénycikk), amellyel 1874–1910-ig valamennyi országgyűlési választást lebonyolították.

A SZATMÁRI NEMESSÉG HELYZETÉNEK VÁLTOZÁSAI

Az 1785. évi nemesi összeírás szerint a vármegyében 9476, Szatmárnémeti városban 186 nemes férfit találunk. (Ezzel az összes vármegyék közül Szatmár a 3. legtöbb nemes számlálta.) Hogyan lehet ennek a rétegnek a változásait szemügyre venni, ha hivatalosan,

jogi értelemben a nemesség 1848-at követően nem létezett, a társadalmi kapcsolatok és eredettudat szintjén azonban igen? Nagy segítséget jelent a kérdés megválaszolásában a választási statisztika. Hiszen a társadalom egy kiválasztott, elit rétegéről van szó, amelynek meghatározása lényegében a korszak végéig nem változott az 1874. évi választójogi törvény értelmében. A választójogosultak arányát csak politikatörténeti szempontból szokás bemutatni, pedig a vagyoni és műveltségi cenzus változatlansága miatt az egész korszak középosztályának arányát és ennek csökkenését lehet általa regisztrálni.¹⁵

A választójog és ezzel gyakorlatilag a középosztály lehetséges köre kiterjedt az egykori régi jogosultakra, tehát az 1848–1872 közötti névjegyzékekben szereplő, választójoggal rendelkező nemesekre és polgárookra (kihalásos alapon), a föld, illetve a ház után fizetett adózókra (ami az egykori $\frac{1}{4}$ jobbágyteleknek felelt meg, és Szatmárban átlagban 8 hold után érték el), továbbá a kereskedelemben, iparban, pénzügyi téren dolgozó „jövedelmesekre” és jövedelmi cenzus nélkül az értelmiségre.

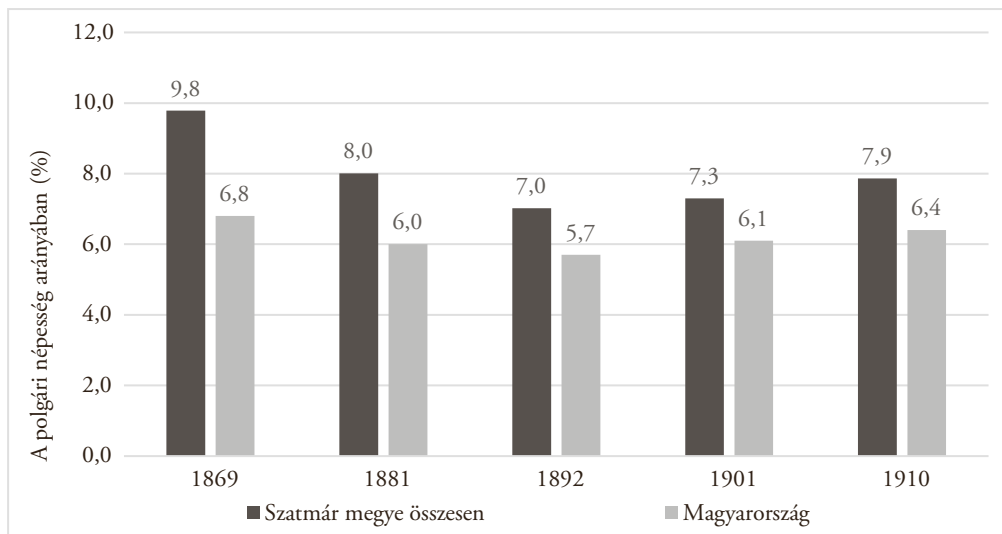

3. ábra: A választójogosultak arányának változása Szatmár megyében és Magyarországon (1869–1910)

Látjuk a dualizmus kori választójogi réteget a megyében és azt, hogy a kezdeti 9,8%-os arányt a korszak végéig nem sikerült elérni. A választójogosultak aránya csökkent a vármegyében és országosan is. A megyei adatok kicsit jobbák, s ez minden bizonnyal az egykori nemesség, a régi jogosultak nagy számára vezethető vissza. Az egész kor társadalomtörténeti összegzését adja tehát ez a diagram. A gazdasági és szellemi erő a megyében mindvégig egy mintegy 30 000 főnyi csoport tudta felmutatni (1869-ben 30 223 fő, 1910-ben is

¹⁵ Sommás kimutatás 1916.

csak 31 093). A korban ténylegesen politikai szempontból figyelembe vehető 20 éven felüli férfiaknak a 26%-át adták, azaz körülbelül minden ötödik férfi választójogosult volt. A választójognak az alacsony szám ellenére és éppen azért nagy társadalmi jelentősége volt. Ez a középosztály létszáma, ami az egész korszakban lényegében nem bővült, miközben a megye és az ország egésze is gazdasági, kulturális, intézményi, modernizációs gyarapodásnak volt szemtanúja. Ez a korszak egyik legnagyobb paradoxona. A nemesség eltűnését, térvesztését mutatja a következő diagram.

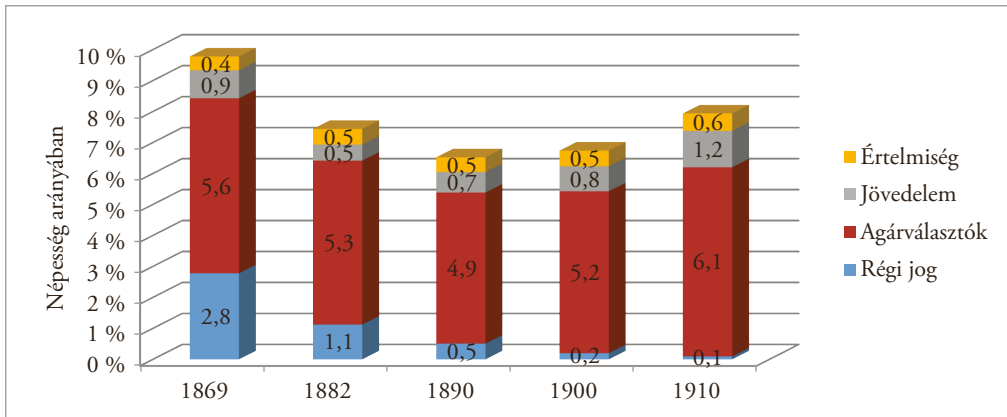

4. ábra: Régi jogosultak és agrárvalasztók együttes arányának csökkenése Szatmár megyében (1869–1910)

A régi jogosultak leszármazottai ugyanis akár át is menthették volna választójogukat más kategóriába, de ez nem mindig történt meg. Mivel egykor birtokkal (kisebb arányban iparral, értelmiségi kvalitásokkal) is rendelkeztek, akár a „föld” kategóriában is kereshetnénk őket, de a két előbbi kategóriát együttesen szemügyre véve valójában közös arányuk még csökkent is. Csak becsléseink lehetnek, hogy az egykori nemesek utódai közül hánynak sikerült valamely jövedelmi, vagyoni vagy értelmiségi cenzusba átmentenie a rendi választójogot. Nézzük a csengeri adatokat részletes névelemzéssel. Az 1875-ös megmaradt községsoros listák között ugyanis a legmagasabb régi jogosult-létszámmal Csenger község büszkélkedhetett.

Számításaim szerint itt 119 régi választó volt (ez 44 családot jelentett). Az 1901-es összeírás szerint ugyanezen nemesi családnevek közül már 18 kiesett, eltűnt a névjegyzékről. A Károly, Darvai, Megyesi, Szűcs, Ari, Boldi, Eszenyey stb. egykori nemesi családok már nem éltek itt, vagy már nem tudták elérni a választói joghoz szükséges cenzust. Még lényegesebb, hogy a 119 választói névből így összesen csak 84 maradt. Ezt alapul véve a megyében a „dzsentri” mintegy 30%-os választójogi veszteségről beszélhetünk.¹⁶ Talán más megyékbe költözve

¹⁶ Beksics Gusztáv megyei virilisjegyzékek vizsgálata alapján arról ír, hogy országosan „a gentrynek legalább 60 %-a megtartotta vagyonát.” Azaz 60 %-ot tartott „régí földesúr”-nak és 40 %-ot „új földesúr”-nak,

megmaradhattak a választók között (a belső migrációról nincsenek adataink), de megyénk számára hiányuk olyan veszteségként jelentkezik, amelyet sem a paraszti, sem a polgári foglalkozású lakosság nem tudott pótolni. Erdélyben is a régi jogosultak magasabb száma együtt járt a választók számának stagnálásával, majd csökkenésével, ugyanis a hajdani kiváltságosok helyére a magas jövedelmi cenzus akadályai miatt nem léptek új választók.¹⁷

Szatmárban a nemesi felfogás, személetmód, a származás tudata kifejezetten nem kapott hangot pl. a választási dokumentumok között. Ritkán találkozunk azzal, hogy valaki a régi jogra hivatkozva, „mint jogosult nemes szavazó” kéri magát a választók közé felvetetni. Annak sem lehet nyomát látni, hogy a korai években (1874 előtt) az összeírásoktól való tartózkodás eredményezte volna a kategória elhalványulását, amelyre Szabolcsban volt példa. A nemesi életvitel és származás tudata megtartó erőt jelentett, de mint politikai hivatkozási alap írásban sohasem szerepelt. A Borovszky-monográfiában több oldalt szentelnek a nemesi családok bemutatásának, de a nagyobb nemesi, főnemesi családokat, neveiket nem emelik ki mint a szabolcsi monográfiában (pedig a szabolcsi és szatmári nemességről szóló részt is ugyanaz a szerző, Reiszig Ede jegyezte), s ugyanakkor – a kétségtelen polgárosodást és a civilizációs fejlődést reprezentálva – nagy terjedelemben mutatták be Szatmárnémeti városát.

Az egykori nemesség tehát elsősorban politikai, műveltségi, részben gazdasági szerepe folytán bizonyult jelentékeny tényezőnek – ez a felsorolás egyben fontossági sorrendet is jelöl. A 290 legtöbb adót fizető vármegyei bizottsági tagnak, valamint a 290 választott vármegyei bizottsági tagnak a listáját szemlélve a nevek arra utalnak, hogy a megyében is érvényesült egyfajta társadalmi munkamegosztás: a gazdasági erő elsősorban a meggazdagodó, kereskedelmi tevékenységet folytató, majd földbirtokot is vásárló, bérlő zsidóság révén érvényesült, a választott pozíciók, a politika világa azonban az egykori nemesség leszármazottjainak a színtere maradt. A két bizottságban összesen 80% feletti lehetett a nemesi származású értelmiség, tisztviselők aránya, és 13,3% a zsidó vagy zsidó származású tagoké. A szatmári zsidóság történetét megíró Halmos Sándor szerint: „A zsidók súlya és befolyása a társadalmi-gazdasági életben számarányukat [ami 7% körülire emelkedett – SZL.] jóval meghaladó volt.”¹⁸ Az utóbbi szám, amelyik nem egészen kétszerese a zsidóság megyei társadalmon belüli 7%-os arányának, mutatja, hogy a kortársak számára általában miért lehetett liberális szemszögből elismerésre méltó a zsidóság polgárosodása, gazdasági megerősödése és asszimilációja, míg az Antiszemita Párt számára – a pozícióvesztés miatt – miért lehetett mindez kirekesztő, negatív indulatok forrása (a vármegyében nem kapott semmilyen támogatottságot a párt).

olyan értelmiségieknek, iparosoknak, kereskedőknek, köztük zsidóknak, akik földet is vásároltak, illetve béreltek. Censor [Bekszics Gusztáv] 1884: 120.

¹⁷ Pál 2016: 55.

¹⁸ Halmos 2008: 58.

Külön kell szólnunk Szatmár vármegyében egy kevésbé ismert tényről: a nemességen belül a nem magyar ajkúakról, a román nemességről. A Szamos erdélyi kijáratát őrző Kővár és uradalmának falvai a 17. század második felétől a főkapitány vezetése alatt külön közigazgatási egységet alkottak. Közigazgatási egységként az 1876. évi XXXIII. törvénycikk értelmében megszüntették. A többségében románok lakta Kővár-vidék 43 községe került Szatmár vármegyéhez, és alkotta a Nagysomkúti járást és választókerületet. Itt, Kővár-vidéken volt a legmagasabb a régi jogosultak száma 1872-ben, a szatmári kerületekkel összehasonlítva ráadásul javarészüik román volt. A nevek tanúsága szerint még a magyar vezetéknevűek is legtöbbször román keresztnevet kaptak, s részben vagy teljesen román anyanyelvűek lehettek: például Nagy Irimie a Iagger, Császky Jákobb, Bálint Májtěj, Buda Luona Ignát, Papp Grigore a Stefán, Kis Grigore.¹⁹ A régi jogosultak – nemzetiségi hovatartozástól függetlenül – szinte kivétel nélkül földművesek voltak.

Őrizték a 17. században Mihály vajdától és Erdély fejedelmétől kapott, Thököly Imre által megerősített szabadságuk emlékét, amely egykor a székelyekhez hasonló kiváltságot és egy nagyon rugalmas társadalmi státust jelentett. Az ősök, a kővári és a szamosújvári váruradalmak katonáskodó szabadjai voltak, a vitélő rend tagjai, szabadosok, puskások, akik a fegyverforgatás mellett a paraszti munkát is folytatták, és a jobbágytelket is megművelték. Inkább bujdosóvá, kuruccá lettek, de jobbágy sorba nem kerültek a 18–19. században sem. (Ahogy Bethlen Gábor írta: „Ott Kővár vidékén inkább minden faluban afféle megnemesített bojárrok, kiket vajdáknak is hívnak, voltának...”²⁰)

A régi jogosultak száma azonban itt, a magyar lakta területekhez viszonyítva nagyobb mértékben csökkent. Ebben szerepet játszhatott a kétnyelvű értelmiségi réteg elköltözése, magyarrá, fizetett vármegyei köztisztviselővé válása, de még inkább itt, helyben a jövedelmi cenzus alapján választók növekedése. A jövedelmes kategóriában a vármegyei kerületek között (Szatmárnémetit nem számítva) 1910-ben – a bányászat fellendülése miatt – ez a többségében román lakta kerület áll. A kővári román ajkúak jelentősége a vármegyei közigazgatásban és a politikai életben ugyanakkor nem tükröződött. Az 1906-ban készült nemzetiségi „jegyzék” szerint a törvényhatóság 290 bizottsági tagjai között csupán 27 volt román nemzetiségű.²¹ A románság nem a kiemelkedő jövedelmek, nem is köztisztviselői jelenlét, az értelmiség számának gyarapodása vagy vármegyei és parlamenti képviselői pozíciók révén vált idővel jelentékenyebb politikai tényezővé, hanem a kiegyenlítettebb társadalmi szerkezete és erősödő nacionalizmusa következtében.

¹⁹ MNL SZSZBML IV. B. 753. Választói névjegyzék, 1875. 18. csomó. Kővár-vidék, Nagynyíres, Purkarec, Románfalva, Letka, Nagynyíres.

²⁰ Bethlen Gábor levele 1615 novemberében Nagylucei Dóczy Andrásához. Lásd Szentgyörgyi 1976: 202.

²¹ MNL SZSZBML IV. B. 753. 5. doboz. Összesített névjegyzék.

A régi jogon választó (sokszor kétnyelvű és/vagy kettős identitású) románok és leszámítottjaik ebben a folyamatban a korszak elején jobban, idővel egyre kevésbé tudták a két nemzet közötti összekötő híd szerepét betölteni. Jellemző, hogy a korabeli statisztika sem ismerte a kétnyelvűség, a kettős vagy többes identitás, nemzetiség meghatározását. Pedig éppen Szatmárban a nemzetiségek aránya mintegy 40-30% volt. Az asszimiláció főként a németség, a svábokat, a románság egy részét és a zsidóságot érintette (Az utóbbi egyszerre vallás, nemzetiség és kultúra volt). Érzékeny határon mozgott a nemzeti(ségi) identitás: a megye 307 településéből 154-et tekintettek magyar jellegűnek, míg 153-at nemzetiséginek. Az elemi iskolák között arányos nyelvi-nemzetiségi megoszlást találunk: magyar tannyelvű 298, román 102 volt, de itt szerepelt még 50 magyar–román tannyelvű iskola is (az iskolák 11,1%-a). A társadalom tehát mintegy 11%-a felnőttként is képviselhette volna a kettős kötődésű, kétnyelvű román–magyar kultúrát és közéletiséget. Hiányuk és politikai jelentéktelenségük mindkét nemzet számára veszteség a 20. században is.

A KAPCSOLATI HÁLÓ

Ismerős lehet a jelenet a Rokonok-ból, immár a Horthy-korszakból, a dualizmus korát követő generációról. A „főügyész pajtikám”-nak mondja egy fiatalkori barátja, mint parlamenti tudósító: „Magyarországon még nem volt választás. Itt minden képviselő társadalmi érdemei, kormányzolgálati jutalmául kapja a képviselőséget. A megbízhatóság, nem a hozzáértés a fontos. A rokoni kapcsolat a legbiztosabb ismérve a megbízhatóságnak. S minél kevésbé ért valaki magához a politikai tudományokhoz, annál megbízhatóbb.” Igaz-e, hogy a nemesség jó része birtokát elvesztve lett a közigazgatás működtetőjévé, értelmiséggé, valamint rokoni kapcsolata révén próbálta úri mivoltát fenntartani és emelni akár a parlamenti képviselőségig? Mi ennek az igazságtartalma szatmári parlamenti képviselők vonatkozásában, ha a „gentry” név alatt itt a leginkább emlegetett földbirtokosságot és köznemesi eredetet fogadjuk el?

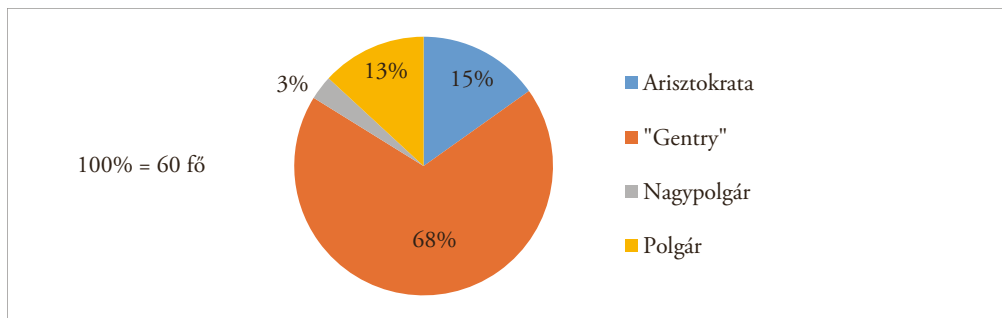

5. ábra: Parlamenti képviselők társadalmi megoszlása – az egykori nemesség vezető szerepe (1869–1918)

Az egykori nemesség ezek szerint több mint kétharmados súlyt jelentett a politikai élet országos formálásában. A parasztságnak, munkásságnak nincs származásbeli szinten képviselete. A birtokon kívül (ha volt) a tanultság (legalább az érettségi), a tisztviselői tapasztalat és „még valami/valaki” állt e dominancia hátterében. A családi-politikai-hatalmi pozíció erősítésének évszázadok óta egyik bevált módja a házasság (mint a Habsburgoknál: „... *tu felix Austria nube...*”). Milyen módon fonódott össze ez a réteg? Az itt először alkalmazható módszer a pszichológiai gyakorlatban már régóta ismert és bevált, a J. L. Moreno által csoportok légkörének javítása érdekében kidolgozott – Mérei Ferenc által tovább fejlesztett – szociometriai mérés.²² Ha a családi kapcsolatokat mint kölcsönös rokonszenvi választásokat pusztán adatszerűen rögzítjük, akkor megkaphatjuk az egész megye, sőt a tágabb régió politikai elitjének szociogramját, az országosan tekintélyes személyekkel is érintkező politikusnevek helyi szintű családi beágyazottságának és kapcsolatrendszerének térképszerű rajzát.

A kölcsönös „választás” alkalmazása éppen az anya-fia, a férj-feleség viszonylatban tényszerűen, valamint a politikai, gazdasági számítások és a szokásjog szempontjából is adekvát, ha nem is feltétlenül jelent(ett) érzelmi egységet. Esetünkben kétségtelenül mutatja a „suba subával, a guba gubával” közmondás igazságát és annak határait is.

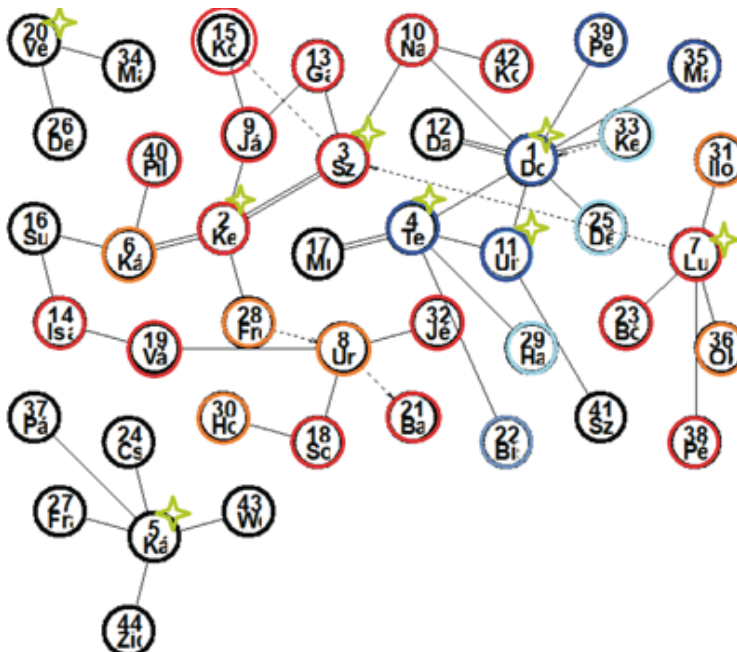

6. ábra: A „nyolcak” – jelentős képviselői családok szociogramja (1848–1918)

²²Mérei 1971.

Elemzés tárgyává tettem (zöld csillaggal jelölve) itt azt a nyolc családot, amelyek a legtöbb parlamenti képviselőt adták Szatmárnak a dualizmus időszakában (családonként legalább kettőt vagy annál többet): a Domahidy (4), gr. Károlyi (3), Kende (3) Szuhányi (2), Luby (2), gr. Teleki (2), br. Vécsey (2), Újfalussy (2) családokat. Ha a szélesebb társadalmi beágyazottságra és a rokonsági kapcsolatok hatáskörére vagyunk kíváncsiak, akkor anyakönyvi adatok segítségével be kell azonosítanunk a képviselők női ágát is: az anya és (ha volt) a feleség(ek) neveit. Az eredmény összességében egy szűk, zárt és rokoni viszonyokkal átszőtt, mégis a házasságok révén a parlamenti képviselőket nem adó nemesi családok felé is nyitott politikai elit képét mutatja. A szociogram legfőbb jellemzője egy jelentősebb félig zárt alakzat és az onnan kiinduló két lánckapcsolat, valamint két csillagalakzat.

A nyolcalkból 44 családot összefogó kapcsolatrendszer lett, amelyből 23 megyei kerületi parlamenti képviselőt adott. Ez a korszak teljes vezetéknevsorának (64 család – 76 személynév) 36%-át fedi le. A többiek más megyében, illetve a főrendiházban tűnnek fel: Zichy, Wenckheim gr., Patay, Pálffy gr., Markovics, Kenessey, Horthy, Hallerkeői Haller gr., Décsy, Csekonics gr., Bissingen-Nippenburg gr., Muráty (Muratisz), Lekcsei Sulyok, Freyseisen, Kállay, Dessewffy, Uray család. Mindössze négy család volt, amely egyáltalán nem adott képviselőt vagy főrendiházi tagot: Darvay (12. sz.), Sulyok (16. sz.), Toldy (41. sz.), Frank (27. sz.). (Utóbbi nem más, mint Frank Boriska, a Budai Színkör, majd a Népszínház szubrettdívjaja, akivel gróf Károlyi György 1891-ben Amerikába szöktve Kalifornia államban rangon aluli és „vegyes” házasságot kötött.)

Összességben a Domahidyak (1. sz.) csillagalakzatot képeztek más családokkal, vagyis a család férfi és képviselővé váló tagjai nyolc családdal is kapcsolatban álltak. A csillag jelentése, hogy az anyai, feleségi ágak nem vezettek tovább más képviselői családokhoz, és nem voltak kapcsolatban egymással sem, csak centrumukkal azaz a Domahidyakkal. Csak elsőgenerációs női ágon is a Maróthy, Teleki gr., Újfalussy, lázári Nagy, Perényi br., továbbá a Darvay, Kenessey, Décsy családokkal álltak így rokonságban (ezek közül az első öt család képviselőt/képviselőket is adott a vármegyei kerületekben). Helyzetük tehát kiemelt volt, de a pozíciók inkább céljá váltak, kapcsolataik pedig igazodási, felemelkedési lehetőségekké mások számára, anélkül, hogy hatékony, teljes vármegyei kapcsolati hálóként tudták volna működtetni. Ezzel magyarázható, hogy az országgyűlési választások során háttérbe kerültek, s inkább a főispáni helyeket kívánták megtartani.

A kapcsolatrendszerben tehát a köznemesi eredetű famíliák fonódtak össze több ágon, míg az arisztokrácia többnyire őrizte teljes különállását. Három olyan família van ugyanakkor, amelyből kettő a főispáni tisztségig emelkedett, és ők azok, akik házasság révén rokonságba kerültek a főnemességgel, pontosabban a Teleki grófokkal: ezek a Domahidy és az Újfalussy család. Báróságot kaptak még az Urayak. Uray Bálint csász. kir. biztos volt 1849-ben Észak-Biharban, s ezt az uralkodó 1864-ben bárói címmel jutalmazta. (Nem

volt ritka a családon belüli házasság.) A korszak végén emelkedett még bárói rangra Kende Zsigmond cs. és kir. kamarás (1916).

Mindezek mellett idővel az elit összetétele is fokozatosan megváltozott. A vármegyében (a szomszédos megyékre, Szabolcsra, Beregre is kiterjedően) a dualizmus egész időszakában a Domahidy, a Szuhányi, a Kende családok rendelkeztek a legkiterjedtebb családi kapcsolatokkal. Ehhez képest 1910-ben közülük csak Szuhányi Ferenc nyert képviselőházi mandátumot (s az 1917-es pótválasztáson Domahidy Viktor). A Lubyak tartották magukat (Géza révén) 1910-ben, de e két családon kívül a többiek valójában nem tartoztak a tősgyökeres és egyben több képviselőt is adó, nemesi háttérű családokhoz, a szélesebb vármegyei családi kapcsolati hálózathoz.²³

Szatmárban az is érdekes és a társadalmi egyensúlyt megőrző tendenciát mutat, hogy a kapcsolati hálóban középpontban elhelyezkedő Kende-Kölcsey nemzetség (azon belül azonban csak a Kendék) szintén kapcsolatba került a főnemességgel, a Teleki grófokkal. Mi volt egyik tagjának, Kende Kanut parlamenti képviselő lányának, Kende Juliának, azaz gr. Teleki Sándorné írónak (a Magyar Írónők Köre alapító elnöke, a Magyar PEN Klub alelnöke) véleménye általában erről a két rétegről? Az az asszony, aki az egykori köznemesség és az arisztokrácia világát is ismerte, tisztában volt a szilváskertek és az angolkertek különbségével és a nagy rangbeli különbséggel, amely könyvében a főispán lányát elválaszthatja egy kurátor fiától, s amikor szerelmük ellenére önkéntelenül messzebb húzódnak egymástól: fölfelé züllöttek. Mindenki a többre vágyik: „Endre a mennyországba hitte magát, pedig Éva e percben csak arra gondolt, hogy bár a főherceget is így megigézhetné, mint ezt a kis hétszilvafás nemest itt mellette.” A főispán apa pedig lelke mélyén v. b. t. t., azaz valóságos belső titkos tanácsos szeretne lenni, s remélte, hogy a kegyelmes cím talán a bankigazgatóságig is eljuttatja. „Tulajdonképpen egész életén át ezt a két célt hajszolta. Ámde ő igen sok más nevet és jelleget is adott nekik. Néha még hazafiságnak is nevezte, mi több, még áldozatokat is hozott értük, – mert ki merészelné azt »befektetésnek« mondani?”²⁴

Hagyományos felfogás szerint Európa déli felén az erős családi kötődésű országok jellemzőek, északon a gyengébbek. Európa közepe a kettő keveréke. Magyarországon és Szatmárban is az egykori nemesség intenzív családi élete és kötődése egyben közéleti elköteleződéssel járt. A kapcsolati tőke erőforrást jelentett a jólét (gazdagság) és a lelki jóllét (boldogság) számára is. A gyakori találkozásoknak, vadászatoknak, a segítségnyújtásnak (akár gazdasági formában), információknak, a támogatás kérésének és adásának egyszerre volt családi és társadalmi, politikai jelentősége – politikai szem-

²³ Bilkei 1910.

²⁴ Szikra (Kende Júlia) 1904.

pontból tényszerűen a 1848–1867 egyensúlyát is szolgálták. Néhány család esetében azonban ott van a többiektől való elszigetelődés veszélye – a köznemesség sorában ez leginkább a Lubyaknál figyelhető meg, ahol a helyi hálózaton túli (nemzeti vagy országos politikai) kapcsolatok nem voltak adottak ahhoz, hogy nagypolitikai értelemben sikeresek legyenek. A nagyon erős, belterjes családi kapcsolatok esetében pedig a kudarc – akár politikai akár társadalom-lélektani értelemben – szintén az egész rendszert érintette, és egy egész csoport legitimitását kérdőjelezte meg, teret adva a kívülállóknak és hozzájuk kapcsolódva az elitcsaládok „különceinek”. Ahogy történt ez a Károlyi család és személyesen Károlyi Mihály esetében.

Így lett a kapcsolati háló önmaga fenntartója, és ezért jött a változás elsősorban kívülről: a felemelkedő értelmiségi, polgári rétegből (de nem a parasztságból, a gazdáktól). Ekkorra már a sajtó sem tükrözte a birtokos vagy éppen birtokukat veszített gazdák társadalmi szempontjait – előtérbe kerültek a hivatásos politikusi, valamint a vállalkozói, pénzügyi, értelmiségi, újságírói szempontok. Az 1910-es parlamenti választási eredmény szerint a kilenc kerületben már három személy és életútja, Szalkai Sándor, (Kossuth-párti), Földes Béla (Justh-párti), dr. Kelemen Samu (Justh-párti) képviseli ezt a réteget. Korábban is volt erre példa Chorin Ferenc (a Salgótarjáni Kőszénbánya Rt. elnöke, a GYOSZ alapítója), Láng Lajos (a magyar statisztikatudomány jelentős alakja), Wekerle Sándor miniszterelnök személyében. Utóbbival kapcsolatban ki kell emelni, hogy nagypolitikai pályáját itt, Nagybánya parlamenti képviselőjeként kezdte, de 1905–1910-ig volt képviselője a mátészalkai kerületnek Szunyogh Mihály is. Ő Strasser Henrik ügyvéd fia, aki a zsidó vallását elhagyva a katolikus hitet vette fel, s a koalíciós kormány lapjának egyik alapítójaként, az 1905–1906-os úgynevezett „nemzeti ellenállást” anyagilag is jelentősen támogatva gyorsan futott be politikai karriert. (Öccse az a Kovács Gyula volt az, aki 1912-ben a parlamentben Tisza István házelnökre adott le célt tévesztett lövéseket.) Szunyogh 89 évesen (1967-ben) maga mondta a riporternek szatmári választókerületéről: „Bevallom őszintén, 1905 első napjáig én Mátészalka nevét csak a helységnévtárból ismertem.” Ezután jöhettek a nemzeti színű zászlók, kortestollak, ötezer mellű a hölgyeknek nemzeti színű keretben, benne a fényképe. 10-15 ezer koronát kellett előteremtenie. Nevezhetjük ezt is dzsentri mentalitásnak? Pedig „elkerültem a dzsentriket – ezért a földbirtokosok nem is láttak szívesen –, de a törekvő polgárok, parasztok annál inkább befogadtak. Sűrűn meghívtak keresztapának vagy násznagynak...”

Kik voltak ők és legjellemzőbb képviselőik – immár társadalmi különbségek nélkül szemlélve őket? Fiatalabb korban a Habsburgok ellen „lázadó” és Klapkával harcoló, majd gazdálkodással, az iparral is foglalkozó megállapodott gazdák, polgárok, kedélyesen

anekdotázó, városukért, kerületükért politizáló emberek. Rokoni és/vagy üzleti kapcsolataik, befolyásuk révén segítők egy-egy régió gyarapodásának, referenciapontok a bizonytalansággal is fenyegető európai változások hullámszámban. A korszak végén pedig, egyre negatívabb önképpel, már egy hiábavalónak tekintett „népképviselési színjáték” előadói. Társadalmi súlyuk, megbecsültségük bizalmi helyre állította őket, ahol jól-rosszul meg is feleltek küldetésüknek. A legnagyobb problémákkal – a kivándorlással, leszakadó térségek elszegényedésével, a nemzetiségi mozgalmakkal – éppúgy nem tudtak megbirkózni, ahogyan általában más vármegyék és más országok középosztálya és képviselői sem. A térség békés prosperitásához azonban jelentősen hozzájárultak.

Melyik az egykori nemesség igazi arca? Ebben a tanulmányban megpróbáltam bemutatni, hogy a kérdésfeltevés rossz: a „vagy” helyett az „és”-t kell használnunk, a „gentry” vonatkozásában pedig – az egységes társadalmi rétegfelfogás helyett – meg kell elégednünk az árnyaltabb mentalitás- és művelődéstörténeti leírással. Egy biztos: a korban, legyen az egykori rendi világból megmaradt birtokos, a birtokát veszített hivatalnokká, tisztté, értelmiségivé váló utód vagy új (nemesi kutyabőr nélküli) birtokos, legyen polgár, szegényebb földműves, ipari munkás, a kor szellemét mindenki érezte. Arany László szavaival: „Dolgozni kell, nem égből várni mannát/ Sem múlt időkről zengni bús hozsannát”. Ahogyan azt is tudták és kategorikus imperatívusként élték meg, hogy a modern Magyarország megteremtésében egy középosztálynak alapvető szerepe kell legyen, és ennek a rétegnek egy meghatározó csoportja maradhat az a nemesség, amely a reformkor elindítója volt.

FORRÁSOK

Magyar Nemzeti Levéltár Szabolcs-Szatmár-Bereg Vármegyei Levéltára (MNL SZSZBVL)
IV. B. 753. Választói névjegyzék, 1875. 18. csomó

Képviselőházi napló 1872: *Az 1872-ik évi szeptember hó 1-jére hirdetett országgyűlés nyomtatványai*. Képviselőházi napló, II. 142. 1872. november 29-i ülés

Képviselőházi napló 1869: *Az 1869-dik évi april 20-dikára hirdetett országgyűlés nyomtatványai*. Képviselőházi napló, XIII. 184. 1871. február 16-i ülés. Képviselőházi napló 1869. XIII. 281. 1871. február 21-i ülés

Sommás kimutatás 1916: *Sommás kimutatás az ország összes választókerületeiben összeírt országgyűlési képviselőválasztók száma között mutatkozó különbségről és a végleges névjegyzékbe felvett választók számáról 1878–1916 években*. Kézirat. Őrzési hely: Országgyűlési Könyvtár, Magyar Parlamenti Gyűjtemény, Budapest.

Bilkei Gorzó Bertalan 1910: *Szatmár Vármegye nemes családjai*. Nagykároly.

- Censor [Beksics Gusztáv] 1884: *Társadalmunk és nemzeti hivatásunk*. Zilahy Sámuel, Budapest.
- Krúdy Gyula 1925: *A tegnapok ködlovagja*. Szemere Miklós, de genere Huba, a magányos gavallér. Budapest.
- Krúdy Gyula 1926: *A magyar dzsentrí*. Hozzászólás Harsányt Zsolt karácsonyi cikkéhez. In: Pesti album. Publicisztikai írások 1919–1933. Budapest.
- Szemere Miklós 1912: *Gentry. A Cél*. 1912. szept. 20. Budapest.
- Szikra (Kende Júlia) 1904: *A fölfelé züllők*. Budapest.
- Titus 1846: *Magyarország 1846-ban*. Lipcse.

Budapesti Közlöny, 1872.

Nyugat, 1910.

Pesti Napló, 1853.

Hungaricana adatbázis: <https://www.hungaricana.hu/hu/adatbazisok/>- utolsó letöltés: 2022. április 26.

HIVATKOZOTT IRODALOM

- Halmos Sándor 2008: *Szatmár vármegye zsidósága*. Szabolcs-Szatmár Bereg Vármegyei Levéltár kiadványai III. Tanulmányok 16. Nyíregyháza.
- Kövér György 2003: Középrend vagy középosztály(ok)? Társadalomteremtő fogalomalkotás Magyarországon a reformkortól az első világháborúig. *Századok* (5.) 1. 1119–1168.
- Kövér György 2006: A magyar középosztály-teremtés programjai és kudarcai. In: Kövér György (szerk.): *Zombékok, Középosztályok és iskoláztatás Magyarországon a 19. század elejétől a 20. század közepéig*. Budapest, 77–160.
- Mérei Ferenc 1971: *Közösségek rejtett hálózata*. Budapest.
- Pál Judit 2016: Választók, választási részvétel és választói magatartás Székelyföldön a dualizmus korában Az erdélyi választójog sajátosságai és a választókerületek átalakulása. *Aetas* (30.) 1. 45–75.
- Szentgyörgyi Mária 1976: *Az erdélyi puskás címerek*. Levéltári Közlemények (47.) 1. 196–204.
- Tolnai Vilmos 1937: *Dzsentrí-gentry*. Magyar Nyelv (33.) 1–2. 51–52.

SOCIAL AND FAMILY NETWORKS OF THE GENTRY IN SZATMÁR (1867–1918)

by **László Szilágyi**

Summary

The study examined the weakening of the existential position of the nobility and the cohesion of the family network of the political elite, the members of parliament, in the period of dualism. County and national data shed light on the variability of the concept of gentry: the period did not produce a well-defined and definable social stratum, but a malleable socio-political concept.

Electoral and semantic statistics, as well as the analysis of the 'old electors' and their descendants by name and surname, and the historical analysis of names, helped to define the scope and number of the middle class/middle classes. An examination of the census records of the eligible voters shows that in county Szatmár (as in Szabolcs) the descendants of about 30% of the former county nobility lost their right to vote. The former nobility, according to the sociometry of its political elite, maintained their influence through closed family ties, which became a reason for their isolation.

Keywords: gentry, suffrage, parliamentarian, family sociometry, network of relations

SZUROMI RITA

A MODERN TÁRSADALMI FELELŐSSÉGVÁLLALÁS RÉGIMÓDI ELISMERÉSE

A magyar nemességhez vezető út törvényszerűségeinek vizsgálata a dualizmus korában

A 19. század közepén hazánkban nagyjából 700 000–800 000 nemes élt. A 12 000 000 fő országnak nagyjából 6,5 százaléka tartozott a rendi korszak alkonyán ilyen kiváltságosok közé. Ez a szám a dualizmus időszakában már csak csekély mértékben nőtt. Ha a 19–20. századforduló lakosságát 17 000 000 főre becsüljük, akkor a Ferenc József és IV. Károly által adományozott vagy megerősített 2192 nem főnemesi cím a lakosság 0,01 ezrelékét emelte be az akkora már erősen átalakult nemesi társadalomba.¹ Ennek ellenére a nemesi múlttudatú, új társadalmi közép nagysága és összetétele erősen megváltozott. A rendiség időszakában érdemeket szerezettek erősen polarizálódtak, vagy azért, mert fiúágon kihaltak, vagy azért, mert tagjai korán polgárosodtak, így a múlt életmódjukban, attitűdjükben jelentőségét veszítette. Megjelent viszont egy olyan új, markáns közösség, akik hitelt érdemlően már nem tudták igazolni nemesi származásukat, énképükkel, mentalitásukkal mégis az előkelő származás látszatát sugallták. Amennyiben ez sikeres külső reprezentációval párosult, úgy utóbbiakra saját koruk is nemes emberként tekintett, ezért mi is a nemesi társadalomhoz tartozónak tekintjük őket. Elnevezésükre a társadalmilag elfogadott nemes kifejezést használjuk. A dualizmus időszakában tehát a régi, vagyis a rendi korszakban legálisan előjogot nyert és a kétes eredetű, társadalmilag elfogadott nemesek kollektívumát gyarapította az a 2192 nem nemes,² akik uralkodói jóváhagyással emelkedtek ebbe a nemesi tudatú közösségbe. A nemesi cím és előnév a kiegyezés után már nem járt kiváltsággal, presztízse mégis változatlanul nagy volt, hiszen határt jelentett a társadalmi közép polgári és nemesi attitűddel rendelkező tagjai között.

A modernizáció előtt a fennálló rend tartópillére a nemesség volt. Az állam (birodalom) és az egyén kölcsönös viszonyosságát, érdekközösségét a permanens rangemelések tartották

¹ Magyarországon 1848–1862 között nem történt rangra emelés, de 1863–1867 között a Magyar Királyi Udvari Kancellária már kiadott 17 nemesi oklevelet, melyeket 1874-től lehetett megerősíttetni a törvényesen megkoronázott uralkodóval. Ballabás 2013: 33.

² Tanulmányunkban nem térünk ki a főnemesi rangemelésekre, ennek részletes elemzését Ballabás Dániel: Főnemesi rangemelések Magyarországon a dualizmus korában, Századok 145/5. 1215–1244. tartalmazza.

fenn. A nemesítés az egyénnek szabadságot és presztízst adott, az államnak pedig egy lojális elit kialakításának lehetőségét.³ A nemesített személy azonban ekkor sem törvényszerűen emelkedett az elitbe: további karrierútja attól függött, tudta-e, s ha igen, milyen mértékben kamatoztatni kapcsolataiban, gazdasági lehetőségeiben és presztízisében új címét.⁴

A nemesi ügyeket 1863-tól a Magyar Királyi Udvari Kancellárián intézték. A Király Személye Körüli Minisztérium 1867-ben Bécsben alakult meg. A minisztérium hivatalnokai kezelték a Magyar Királyi Udvari Kancellária iratanyagát, elvégezték az 1867 előtt kiadott nemesítések és előnevek igazolását, továbbá feladatuk volt az új rangemelésekkel, előnév- és címeradományokkal kapcsolatos ügyek Királyi Könyvekbe történő bejegyzése. A rangemelés előfeltétele a magyar minisztertanács hozzájárulásával elkészült miniszteri előterjesztés volt. A kérelmező érdemeit előbb a foglalkozása szerinti miniszter bírálta el, s ha a kitüntetést jogosnak találta, a kérelmet továbbította a minisztertanácsnak. Az ügyirat ezután a Király Személye Körüli Minisztériumhoz került. Ez a minisztérium terjesztette az iratot az uralkodó elé. A királyi ellenjegyzés után a Király Személye Körüli Minisztérium értesítette a Belügyminisztériumot, az pedig a kitüntettet. A nemesi cím birtokosa ezután felkereste a Király Személye Körüli Minisztérium segédhivatalát, ahol bemutatta a heraldika szabályai szerint elkészített címertervezet három példányát, és bejelentette maga választotta előnevét.

A kész címeres levelet a Király Személye Körüli Miniszter ellenjegyezte. A megszabott díjak befizetése után – amely általában 2–24 000 korona között mozgott, de köztisztviselők és katonatisztek pénzügyminiszteri engedéllyel díjmentességet is nyerhettek – kiadták a címeres okiratot, annak másolatát pedig bevezették a Királyi Könyvekbe.⁵ A rangemeléshez szükséges erények időről időre változtak. A 16–17. század fegyverrel szerzett érdemeit az 1741. évi pozsonyi diéta után felváltották a polgári erények: postamesterek, városi tanácsosok, ügyvédek, orvosok, professzorok kerültek az új elitbe. A gazdasági és politikai viszonyok stabilizálása után megnőtt a tudás és gazdasági súly értéke. 1758-tól már bizonyos végzettségek megszerzése – mint a bécsi jogi doktorátus – után is járt címeradomány.⁶ A 19. század elejének nemesítései már egyértelműen a szorgalom, a szaktudás és a kitartó munkavégzés, vagyis a polgári erények elismerései voltak.⁷

³ A nemesítés a társadalmi feszültségek oldásának és a „vérfrissítésnek” is lehetősége volt. Vajay 1987: 28.

⁴ Halmos 1995: 452.

⁵ Gerő 1940: 470.

⁶ Ezt kvalifikációs nemességnek is nevezték. Tóth 2015: 81.

⁷ A vizsgált két járásban 1800 és 1867 között csak három rangemelés történt. *Szerelem Antal* a 12. nádori huszárezred tisztje 1829. június 26-án kapott nemességet (MNL OL A 57 - 65. 553–557). A kecskeméti kötődésű, később Tiszaigar határában megtelepedő *báltkelyi Bánó János* dunai sószállító és mázsamester 1836. május 13-án (MNL OL A 57 - 66. 388–390) nyert kiváltságot. *Hollner Alajos* alezredes 1838. szeptember 30-án (MNL OL A 57 - 66. 739–741) vált nemes emberré. A rangemelések alacsony számának oka, hogy a térség agrárjellegű, ezért hiányoztak azok a lehetőségek, amelyek egy kimagasló teljesítmény elérését segítették volna.

A dualizmus korában 161 tudós (orvos, tanár és művész), 403 hivatalnok és bíró, 565 katona, valamint a gazdasági élet 645 szereplője (nagybirtokos, nagykereskedő, bankár, gyáros és jogász) kapott nemesi címet. A rangemelteket 36%-a a gazdaság és jog területéről, 31%-a a hadseregből, 21%-a a hivatali adminisztrációból érkezett.⁸ Az állam tehát jelentősen hozzájárult saját lojális elitjének megerősítéséhez. A vizsgált időszakban a nemesség politikai súlya fokozatosan csökkent, ezzel együtt presztízse is halványult.⁹ 1900-ig 21, 1900–1910 között 35, ezután pedig már évente átlagosan már 83 rangemelés történt. A nemesi oklevelek száma 1904–1909 között átlagosan 40–50, míg 1911–1914 között 60–80. Az első világháború utolsó két évében több mint száz rangemelés történt.¹⁰ A monarchiának a politikai krízishelyzetekben és a katonai válságok idején volt a legnagyobb szüksége a lojális elitre. A Szabadelvű Párt 1905. évi választási bukása egy elhúzódó belpolitikai válságot eredményezett. A feszültséggel terhelt időszakot záró 1910. évben 96 nemesi oklevelet adtak ki.

A politikai és katonai krízisekhez képes mérsékeltabb volt a nemzeti ünneppsorozatokhoz köthető nemesítés. A millenniumi esztendőben 53 személy, míg II. Rákóczi Ferenc és társai újratemetésének évében 48 személy kapott nemeslevelet. E két esztendő rangemelésének száma magasabb az előző évek átlagához képest, de tömegesnek nem mondható. A nemesítések dinamikája azt mutatja, hogy ezeknek az eseményeknek a hatására az egyén múlttudata erősödött, a nemesség presztízse nőtt, de az uralkodó (állami hatalom) már nem feltétlenül látta meg a viszonyosság lehetőségét a rangemelés lehetőségében. A dualizmus időszakban 350 címmegerősítés is történt. Enyhe növekedés 1896-ban és 1906-ban tapasztalható. A kérelmek száma 1901-ig évente tíz alatt maradt, s 1910–1918 között sem nőtt drasztikusan.¹¹ A monarchia felbomlásáig a nemesítés élő gyakorlata és a nemesség társadalmi súlya miatt az igazolásnak nem volt nagy jelentősége.

E tanulmányban két kérdésre keresünk választ. A rangemelés az egyén karrierútjának betetőzése vagy csupán az elitbe emelkedésének lehetősége volt-e? Másrészt vajon léteztek-e olyan törvényszerűségek, amelyek a rangra emeltek életútjában párhuzamosan kimutathatók, azaz létezett-e olyan feltételrendszer, amely a magas állami kitüntetéshez vezetett? Mivel nem áll rendelkezésünkre olyan új típusú adatbázis, mely segítené a rangemelések

⁸ Ballabás 2013: 37.

⁹ Erre vonatkozó modern szakirodalom nem áll a rendelkezésünkre, megállapításainkban Hanns Jäger Sunstenau hivatkozott tanulmányára támaszkodtunk.

¹⁰ Sunstenau 2002; Halmos 1995; Ballabás 2013. A korszak nemesítéseinek és igazolásainak forrásanyaga: Gerő 1938; Gerő 1940. Statisztikai összegzés: Sunstenau 2002. A témában ez idáig nem készült olyan adatbázis, mely átfogó elemzésre alkalmas lenne.

¹¹ Az adatok feldolgozása Hanns Jäger-Sunstenau IV. táblázata f és g sorainak összevetésével készült. A tanulmány nem tartalmaz módszertani útmutatót, ezért az f oszlopot az új nemesi címek kiadásának, a g oszlopot az új nemesi és a megerősítő oklevelek együttes számának tekintettük. Sunstenau 2002: 15–16.

jelentőségének és dinamikájának feldolgozását, ezért ennek vizsgálatakor Heves megye két déli, a Hevesi és Tiszafüredi Járásához¹² köthető rangemelteket életútvizsgálataira támaszkodom.

AZ ÚJ NEMESSÉG

Új nemeseknek tekintem azokat, akik a rendiség felbomlása és a monarchia megszűnése között kaptak nemesi oklevelet, előnevet és címert. Erre a Tiszafüredi és a Hevesi Járásban hat esetben történt példa. Hartl Ede (1822–1895) vállalkozó 1880-ban kapott nemességet, mert az 1876. évi gátszakadásos árvíz idején a tiszahalászi és sarudi lakosok mentését irányította, majd jelentős adományokkal segítette a természeti katasztrófa után felépült Lőrincfalva kisközség iskoláját.¹³ Bischitz Dávid (1811–1897) a közügyek gyakorlásáért és jótékony adományaiért 1895-ben kapott oklevelet.¹⁴ Graefl Károly (1814–1896) mezőgazdász¹⁵ és dr. Kovács József (1832–1897) sebészorvos¹⁶ 1896-ban kapott nemeslevelet, Pajzs Gyula (1854–1937) vállalkozó a közügyek gyakorlása okán lett 1898-ban nemes,¹⁷ Ötvös Imre (1850–1921) katonatisztnak pedig 1912-ben katonatiszti szolgálatait ismerték el.¹⁸

Életvitelszerűen csak Graefl Károly élt a vizsgált térségben (Poroszló). Hartl Ede egri lakos volt, az árvíz idején a szatmári püspökség bérlőjeként tartózkodott a térségben (Sarud). A rácalmási Pajzs Gyulát és a budapesti Bischitz Dávidot birtokaik (Heves, Tarnaméra) kötötték a Hevesi Járáshoz. Dr. Kovács József a fővárosban praktizált, vásárolt birtoka és kastélya (Erdőtelek) volt csak a Hevesi Járásban. Ötvös Imre idős korában tért vissza szülőfalujába (Átány), karrierútja katonai állomáshelyeihez kötődött.

A hat nemesített közül négyen a gazdasági szektorban, egyikük a hadseregben, egyikük az értelmiségi pályáján szerezte jövedelmét. A kitüntetettek közül hárman kapták előnevüket Heves megyei birtokukról (erdőtelki Kovács, poroszlói Graefl, hevesi Bischitz). Szülőfaluja nevét egy ember viselte (átányi Ötvös). Megyén kívüli birtokuk után ketten választottak előnevet (nyárádi Hartl, rácalmási Pajzs). Heves megyéhez kötődő mecenatúrát hárman

¹² A két járás gazdaság- és társadalomtörténeti szempontból egységes. Ezt az egységet döntően a történeti földrajz törvényszerűségei alakították ki. Az úgynevezett alföldi utat járó települések társadalmi és gazdasági fejlődésében a természeti környezet nem csekély szerepet játszott. Az alföldi utas települések kelet-európai fejlődési utat követték nyugat- vagy közép-európai környezetben. Településszerkezetüket a városok hiánya, az agárjellegű mezővárosok nagy száma és az erőteljes tanyásodás jellemezte. Beluszky 2011; Vadász 1995.

¹³ MNL OL A 57 - 68. 354–357.

¹⁴ MNL OL A 57 - 69. 705–708.

¹⁵ MNL OL A 57 - 70. 613–616.

¹⁶ MNL OL A 57 - 69. 808–809.

¹⁷ MNL OL A 57 - 70. 332.

¹⁸ MNL OL A 57 - 72. 877–878.

gyakoroltak: Hartl Ede Egerben és Tiszahalászon, Bischitz Dávid Hevesen, Graefl Károly Poroszlón. A vizsgált személyek közül ketten álltak egymással rokoni kapcsolatban: Pajzs (Pick) Gyula és Bischitz Dávid nagybirtokos-nagytőkés.¹⁹ A hat személy esetében csupán annyi a közös, hogy karrierútjuk részben vagy egészben a megye déli járásaihoz kötődik.

A KARRIERÚT ELSŐ ÁLLOMÁSA: A TANULÁS

A tanulás a társadalmi mobilizáció egyik legnagyobb lehetősége. A modern vagy modernizálódó államok a sikeres társadalmi és politikai integráció megvalósítása érdekében támogatták a tömegoktatás elterjesztését, mert a jól képzett, széles körű ismeretekkel rendelkező polgárok az állammal szembeni kötelezettségeiket – adófizetés, katonáskodás, hivatalviselés – is magasabb színvonalon végezték. A nemzeti kultúra széles körű terjesztése az állami oktatás feladata lett, így a nemzet fenntartásának terhe már nem csupán a privilegizált társadalmi csoportok kötelessége volt.²⁰ Az iskolarendszer átalakulása mellett a korszakban szembetűnő a professzionizálódás is. A 19. században „az oktatási rendszer és a társadalmi munkamegosztás párhuzamos differenciálódásával együtt átalakul a különböző végzettségeket, képesítéseket igazoló papírok értéke a szimbolikus piacon”.²¹ Még inkább igaz ez a század második felére, amikor a tanulás tovább fokozta a mobilizáció lehetőségét.

Tekintsük át elsőként, hogy a vizsgált történelmi szereplők életét miként befolyásolta iskoláztatásuk. Graefl Károly szülei, Graefl József és Lakner Anna a 19. század elején még annak a pesti vállalkozószellemű polgárságnak voltak a tagjai, akiket a modern nagypolgárság rendi kötöttségektől nem mentes előfutárainak tekintenek. A Lakner család kertészből, a Graefl család kereskedelemről élt. A házaspár mindkét fiát taníttatta: idősebb fiuk, József ügyvéd, a fiatalabb mérnök lett. Graefl Károly Bécsben tanult építészetet, majd a bécsi politechnikum tanársegédje lett. Fiatal korában hosszabb időt töltött külföldön, ennek eredménye lett sikeres, de meg nem valósult börtönterve. A neoabszolútizmus éveitől hivatását már nem gyakorolta, bátyjával gazdálkodott.

Dr. Kovács József apja dunaföldvári gazdatiszt volt. A fiatal Kovács az elemi iskolát Dunaföldváron, a középiskolát a piaristáknál Kalocsán és Pesten végezte. Orvosi tanulmányait a pesti egyetemen kezdte, a doktori fokozatot 1858-ban Bécsben szerezte. Ezután hosszabb tanulmányutat tett Nyugat-Európa sebészeti klinikáin. A sebészdoktori szigorlat után műtőnövendék lett, 1862-ben magántanári vizsgát tett. Tanársegédi kinevezésekor tört ki a porosz–osztrák háború, Kovács doktor bevonult, és a katonai kórház sebészeti osztályát

¹⁹ Pajzs Gyula nejeinek, Bischitz Annának a szülei Bischitz Dávid és Fischer Johanna.

²⁰ Tomka 2009: 404.

²¹ Keszei 2006: 545.

vezette. Hazatérése után a Szent Rókus Kórház nőgyógyászati osztályán dolgozott. 1868-ban, 36 évesen helyettes tanárként átvette a Sebészeti Kóroda vezetését. 1870-ben avatták a gyakorlati sebészet rendes tanárává. 1874-ben a Magyar Királyi Tudományegyetem rektorának választották.²²

Pajzs (korábban Pick) Gyula zsidó kereskedő családban született. Hat évig tanult jogot Párizsban a Sorbonne Egyetemen. Ügyvédként a nyarakat olasz és német gazdaságokban töltötte, ahol megismerkedett a hazaitól sokkal fejlettebb agráriummal. Ügyvédként megbízást kapott egy mezőgazdasági üzem felszámolására. A munka során megtapasztalta a mezőgazdaságban rejlő lehetőségeket. Visszatért Párizsba, és beiratkozott a Sorbonne mezőgazdasági karára. Ezt követően újra a külföldi barátok birtokain gyarapította tudását.²³ Az ozorai földbérlést már szakmai tudással és gyakorlattal kezdte el. Az utókor emlékeztében Hartl Ede építőmesterként él.

„Ácsmesterséget tanult, és mivel igen ügyes rajzoló volt, további képzés végett Svájcba utazott, hol Zürichben építőmesteri képesítést nyert. Mint építési rajzoló több évig alkalmazták a baseli kanton építészeti hivatalában. Ezen hivatal főnökének volt egy lánya, akivel Eduárd félig-meddig jegyben járt. Eduárd azzal a szándékkal utazott haza Temesvárra, hogy örökösödési ügyeit rendezvén visszatér Baselba megházasodni. Ebből a tervből azonban nem lett semmi, valószínűleg azért, mivel időközben odahaza megismerte Poldrugáts Aloiziát.”²⁴

Hartl Edét foglalkoztathatták építési rajzolóként, mivel 1873-ban rajzeszközöket ajándékozott az egri ciszterciak gimnáziumának. Szakrajzoló bizonyítványt azonban nem kapott, mivel legfiatalabb lányának, Etelkának a születési anyakönyvébe 1864-ben azt jegyezték be, hogy az apa ácsmester. Bischitz Dávid nagyapja rabbi volt, apja és rokonai Sárbogárdon, valamint Dunaföldváron gabona- és gyapjúraktárakat működtettek. Bischitz iskolai végzettségét nem ismerjük, mielőtt Ozorán földet bérelt, gabonakereskedő volt.

Az átányi parasztszaládban született Ötvös Imrét műmolnárként sorozták be a hadseregbe. A gépesített malmokat működtető műmolnár mesterséghez elegendő volt az elemi iskola, igaz, némi technikai érzékre szükség volt. Talán az ingerszegény családi és a paraszti környezet is oka volt annak, hogy a német nyelvet sosem beszélte jól. Az országnak csak azokat a tájait ismerte, ahol szolgált. A társasági életet nem kedvelte, bizonyára hiányos műveltsége miatt.

²² Szuromi 2015: 80–81.

²³ Szalai Árpád és Ili: Emlékezzünk régi rácalmásiakra. <http://racalmasiemlekek.blogspot.com/2015/02/800x600-normal-0-21-false-false-false.html>. Letöltve: 2022. január 10.

²⁴ A dédunoka, dr. Hibay György feljegyzése. Hibay Éva tulajdonában.

A tanulás, mint a társadalmi mobilitás lehetősége Ötvös Imre és Bischitz Dávid kivételével négy másik rangemelt életét kedvezően befolyásolta. Az iskoláztatáshoz kötődő társadalmi mobilitás dr. Kovács József karrierútjában a legszembetűnőbb. Apja megélhetése még a polgárság alsó, a birtokos nemességtől függő csoportjához kötődött. Egy gazdatiszt életét erősen meghatározta az agrárium és a vidék. Ebben a fiatal Kovács gyermekkorá aligha különbözött Ötvösétől. Kovács apja viszont nem a mezőgazdaságból élő fizikai munkásokhoz, hanem az értelmiség szűk részéhez tartozott. Ez lényeges különbség volt a két életpálya korai szakaszában.

A Bischitz és Pajzs családok a 19. században kereskedelemről éltek. A gazdálkodáshoz kötődő alapismeret a családban elsajátított tudás volt. A tanulásból eredő különbségek a közéleti szerepvállalásban mutathatók ki leginkább: Pajzs Gyula aktív tagja volt Fejér megye közéletnek, Bischitz Dávid társasági kapcsolatait azonban művelt feleségére, Fischer Johannára bízta. A Hartl és Graefl család felemelkedését szorgalmának, kötelességtudatának és teljesítményének köszönhette. Mobilizációjuk lehetősége a tanulás és jó minőségű munka volt.²⁵ Az iskoláztatást és tudatos pályaválasztást tehát a karrierút első állomásának tekinthetjük.

A KARRIERÚT MÁSODIK ÁLLOMÁSA: A VAGYONOSODÁS

A tanulással szerzett tudás és széles körű ismeret alapja volt a társasági életnek és feltétele a sikeres üzleti kapcsolatoknak. A gazdasági változások felismeréséhez ugyanis bizony fokú műveltség, tudás kellett. A 19. század közepétől a mezőgazdaság modernizálódott. A gépek vásárlásának lehetősége kiszélesedett, a gépesítettség fokozta a hatékonyságot. Agráriumhoz kötődő ismeretnek már nem az évszázados gyakorlatot tekintették, hanem a szaktudást. A professzionalizáció idején a felsőfokú mezőgazdasági végzettséget a nemesek is elismerték. A század közepén a gabonakonjunktúra jelentős haszonnal kecsegtetett. A földbérlés vagy a saját tulajdonú földbirtok a vagyonosodás egyik lehetősége volt. Bérelni, vásárolni nem volt nehéz: a tőkeerős polgár bérelhetett hitbizományt, nagybirtokot, de még az értelmiség is hozzájuthatott egy-egy darab földhöz. Kialakult a zömében polgári eredetű bérlők csoportja.²⁶

A hat rangra emelt közül öten földtulajdonosok voltak, négyen földbérléssel gazdagodtak meg. Hartl Ede vasútépítéssel szerezte alapfőkéjét. Egy beruházás elszámolásakor találkozott Bécsben Hám János püspökkel, akinek biztatására bérbe vette a szatmári püspökség hídvégi uradalmát. Hartlnek nem voltak mezőgazdasági ismeretei, s ez a korai időszakban

²⁵ Bácskai 2006: 29.

²⁶ Gunst 1998:168.

sok problémát okozott számára. Csak egy évtized után, a bérlőtársak személycseréjével és perekkel tudta stabilizálni helyzetét. A bérlet végül jövedelmező lett, igaz, ehhez az kellett, hogy Hartl Ede Temesvárról Tiszanánára költözzön, s a gazdaságot személyesen irányítsa. Új bérlőtársában, Bibel Jánosban is megbízhatott, hiszen ismeretségük még a vasútépítések időszakából származott.

Graefl Károly és bátyja, József nem rendelkeztek jelentősebb tőkével, amikor bérbe vették a Kállay családtól az 5000 kat. holdas bashalmi birtokot. A bérlet körülményei tisztázatlanok. A szolid vagyonnal rendelkező Graefl testvérek bizonyosan Kállay gróf pénzből szerelték fel a gazdaságot, úri lakot építettek, gépeket és gőzmalmot vásároltak. Ha valóban ez történt, akkor Graefl József és Károly ügyesen fektették be Kállay pénzét, s egy számukra is nyereséges gazdaságot teremtettek.

Bischitz Dávid kezdeti tőkéje gyapjú- és gabonakereskedelemből származott. 1861-ben rokonával, Salamonnal, továbbá a Strasser, a König és a Lányi családokkal együtt bérbe vette az Esterházyak 47 ezer holdas ozorai uradalmát. A Bischitz család már ekkor is olyan tőkeerős bérlőnek számított, hogy feleségeiknek nem kellett anyagi garanciát adni, holott ez a korban bevett szokás volt. A négy, majd nyolc részre osztott bérlőtársaság 1886-ig közösen gazdálkodott. Bischitz ezután saját földet vásárolt a hevesi Sárgapusztán. Ez a befektetés kezdetben nem kecsegtetett nyereséggel, mivel a talaj homokos volt. A század végén azonban a filoxéra Bischitz kezére játszott: az új szőlőfajok telepítésére a homokos talaj kiváló volt.²⁷ Pajzs Gyula ügyvédként látta meg a földbérletben rejlő lehetőséget. Birtoka szomszédos volt Bischitzkével. Így ismerte meg nejét, Bischitz Dávid és Fischer Johanna lányát, Annát. A fiatal lánnyal apja jelentős hozományt adott, de ettől sokkal nagyobb jelentősége volt azoknak a gazdasági kapcsolatoknak, melyeket a házassággal Pajzs nyert. Bischitzék támogatásával immár külön üzletággá fejlesztette a csődbe ment birtokok felvásárlását.

Kovács doktor orvosi fizetéséből és tiszteletdíjaiból vásárolta meg az erdőtelki kastélyt és a hozzá tartozó birtokot. A Buttler-javak a 19. század közepén Buttler Júlia Bora családjának tulajdonában voltak. Laczkovics János (1834–1902) költekező életet élt, ezért 1876-ban eladta feleségének, Podhorányi Apollóniának az erdőtelki ingóságokat és ingatlanokat: a kastélyt bútorokkal, az élőállatokat, szemestakarmányt, cséplőgépet és a teljes dohánykészletet. „Laczkovics a pusztahanyi és erdőtelki ingatlanoktól és a részletezett tartozékokat 131,600 forint vételáron vált meg, ebből törlesztve egyúttal az azokat terhelő, összesen 128,800 forint adósságot.”²⁸ A földeket Podhorányi Apollónia 1877-ben évi 8000

²⁷ A Bischitz család a 18. század közepén vándorolt be cseh-morva területről. Első ismert tagjuk egy rabbi. A rabbi két unokája, Dávid 1852-ben, Salamon 1861-ben kapott Pest városától iparendélyt. Ekkor még gabonával és terményekkel kereskedek. A család később két ágra vált, Sárbogárdon és Dunaföldvár környékén hatalmas gabona- és gyapjúraktárakat tartottak fenn. Vincze 1982; Vincze 1983.

²⁸ BFL VII.168. 1876. 0550.

forintért bérbe adta a zsidó származású Keller Bernátnak. A bérleti díjból ő is hiteleket fizetett.²⁹ A Laczkovicsok éppúgy kölcsönből éltek, mint a hevesi Soldosok. A következmény is hasonló lett. Blau Jakab és Deutsch Móricz G. pert kezdeményezett a Laczkovicsok ellen. Deutsch 1876-ban „zálogjogi bekebelezéssel” még a kastélyt is meg akarta szerezni. Ekkor vásárolta meg a birtokot dr. Kovács József. A vétel ideje nem ismert, de 1887-ben már az orvos gazdálkodott a földeken.³⁰

Az öt földtulajdonosból csak a Graefl testvérek vagyont alapozta meg a földbérlés. Hartl Ede vasútépítési vállalkozóként, Pajzs Gyula ügyvédként, Bischitz Dávid gabonakereskedéssel gyűjtött tőkét a földbérlethez. A Hartl, Pajzs és Bischitz családok viszont jelentősen gyarapították vagyonukat földbérlettel. Ezt a nyereséget később saját birtokba fektették. Kovács doktor nem bérelt földet, a vásárlást orvosi jövedelme tette lehetővé. A saját tulajdonú birtok a rangemelés időszakában nyert jelentőséget az egyén életében. Hartl Ede nemesi oklevelének kiállítása évében vásárolta meg Majtényi Ádámtól a mezőnyárádi földeket. Bischitz és Pajzs a hevesi homokhátságon lett birtokos. Pajzs hevesi érdekeltségeit apósa segítette. A Heves, Boconád és Tarnaméra határában elterülő 2800 magyar holdat ezért nevezték „Zsidóhasításnak”.³¹

Graefl Károly jövedelmét a bérleti időszak után a gazdálkodás adta, így őt professzionális gazdálkodónak tekinthetjük. A földvásárlás nem presztízsét, hanem megélhetését szolgálta. Társadalmi rangjának emelkedését viszont a mezőgazdaságban elért sikereinek köszönhette.

Kovács doktor az erdőtelki birtokot befektetésnek tekinthette. Fővárosi praxisát soha nem adta fel, habár idős korában egyre több időt töltött vidéken. A rangra emeltek közül öten saját földbirtokaik elhelyezkedése után választottak előnevet (nyárádi Hart, erdőtelki Kovács, hevesi Bischitz, poroszlói Graefl, rácalmási Pajzs). A nemesi cím és a saját birtok az egyén presztízsében a rendi időszaknak megfelelően tehát még mindig összefonódott. Ötvös Imre nem gyűjtött vagyont, és földet sem vásárolt. Nyugdíjazása után szülőföldjén vett házat, de lovait bérelt területen legeltette. Az ő életútjában nem látjuk nyomát a rangemelésre való tudatos törekvésnek, a nemesi címer esetében egy életút elismerése volt.

²⁹ BFL VII.168. 1877. 0532.

³⁰ A Hevesi Földhivatal 1945 előtt keletkezett iratanyaga egy tűzvészben elégett, így az adásvétel ideje nem ismert.

³¹ Gy. Gömöri 2001: 360.

A KARRIERÚT HARMADIK ÁLLOMÁSA: A JÓTÉKONYSÁGI TEVÉKENYSÉG

A jótékonyosság a modernizáció előtt nem volt feltétele a rangemelésnek. Ezen a téren jelentős változás történt. A magas kitüntetés elnyeréséhez nemcsak személyes érdemekre, de társadalmi felelősségvállalásra is szükség volt. „A régi, rendi társadalomnak az új, kapitalista, tőkés vagy polgárinak nevezett társadalomba való átalakulása a szociális gondoskodás hagyományos kereteit is átrendezte. A kapitalista vállalkozó maga is az átalakuló világ terméke, az új gazdasági környezethez alkalmazkodó üzleti szereplő. A sokféleségükben is közös azonban az, hogy az új gazdasági környezet szereplői ők, jellemzően városiak és vagyonosodnak. Éppen vagyoni erejükre és ebből származó társadalmi súlyukra alapozva lépnek a szociális gondoskodás területére, ahol a társadalmi változásokból következően új problémák és kezelendő kérdések is.”³² A mecenatúra szűkebb értelemben művészetpártolást bővebben pedig többféle önzetlen anyagi támogatást, jótékonyágot is jelenthet.

A mecenatúrát vizsgálva látható, hogy jól elkülönülnek a vidéki és a városi, a női és férfi szerepek. A sikeres életutat tehát a jó *párválasztás* is befolyásolta. A feleség nemcsak a családi kapcsolatrendszer alakította, hanem támogatta férjét a társadalmi eseményeken, a jótékony rendezvényeken, sőt önálló feladatokat is vállalhatott. A hat családban három asszony jótékonykodása emelkedik ki: Bischitz Dávidné Fischer Johannáé (1827–1898), Hartl Edéné Poldrugach Lujzáé (1825–1906) és Pajzs Gyuláné Bischitz Annáé (1858–1941). A Bischitz család korának híres filantróp házaspárja volt. Bischitzné Fischer Johanna karitatív munkája és szociális érzékenysége jelentősen hozzájárult férje rangemeléséhez.

„Itt a nő adott érdemes férjének nevet és fényt; viszont a férj volt az, ki a boldog családi élettel módot nyújtott nevének, hogy az a boldogságot segítse megszerezni azoknak is, kiknél ez idegen. Bischitz Dávid magában is érdemes volt a királyi kegyre, egyéniségénél, szívjóságánál, hazafias és közhasznú tevékenységénél, de annál fogva is, hogy Magyarország szegényei egyik, talán legtöbb irgalmas gyakorló őrangyalának gondtalan életet biztosíthatott, hogy szíve impulzusainak követését lehetővé tette. Hisz a nő magában véve, helyzeténél és jogállásánál fogva, több-kevesebb számjegy, melynek értékét csak az elébe kerülő pozitív értékjegy, a férj, adja meg.”³³

Bischitzné a herendi porcelángyáros Fischer Mór lánya volt. Huszonhárom évesen ment hozzá a tőle húsz évvel idősebb, özvegy Bischitz Dávidhoz. Hét gyermek születése után minden idejét a karitatív munkának szentelte: 1866-ban létrehozta a Dohány utcai

³² Klement 2011: 57.

³³ Háber 1895: 173.

zsinagóga főrabbijával, Meisel Farkas Alajossal a Pesti Izraelita Nőegyletet, 1867-ben megalapította a zsidó leányárvaházat, 1870-ben népkonyhát szervezett. Húszezer forintos névtelen adománnyal segítette a Fővárosi Gyermekkert Egyletet, ami az elhagyott és rossz körülmények közt élő gyermekeket gondozta. Az otthon kialakítására felvett kölcsönt Bischitzné adományából fizették ki. Személyes ambíciójának köszönhetően kapcsolódott be Hirsch Móric báró a magyarországi nyomorenyhítési akcióba: 18 éven át 3,5 millió forintot juttatott a szegényeknek. A pénzt Bischitzné kezelte. Az asszony rendszeresen látogatta a népkonyhákat, pincelakásokat, hajléktalan menhelyeket, és nagy gondot fordított a tönkrement iparosok és kereskedők megsegítésére. Önkéntes betegápolóként is bizonyította áldozatkészségét: az 1877. évi boszniai háborúban sebesülteket ápolt. Ezért Koronás Arany Érdemkereszttel és Natália-éremmel tüntették ki.

Hartl Edéné Poldrugách Lujza szintén jótékonykodott. Tagja volt az egri nőegyletnek, amely az árvaházat és a szegények dolgozóházát segítette. Rendszeresen küldött kisebb-nagyobb összeget az egri tűzoltóegyletnek is. Végrendeletében az irgalmas nénék kezelésében lévő egri kórházról, a szegények intézetéről valamint két egri nőegyletről gondoskodott.

Pajzs Gyuláné Bischitz Anna 1909-ben megalapította a budapesti VII. kerületi külső közjótékonyági egyesületet.³⁴ Társadalmi szerepvállalása anyja hatására kezdődött: az özvegy Bischitzné lánya rácalmási otthonába költözött. A fiatalasszony ezután kapcsolódott be a közügyekbe. Mindketten támogatták a rácalmási szegényház és a kórház létrehozását, valamint a Rácalmási Nőegylet megalakulását. A szegényházat és kórházat Pajzs Gyula látta el mezőgazdasági és kertészeti termékekkel. Graefl Károlyné Schmidt Sarolta önálló társadalmi szerepet nem vállalt. Adományai – melyekkel a poroszlói katolikus közösséget és templomot segítette – a család jótékonyságának részei voltak. A községi eseményeket, gyűjtéseket a családtagok nagyjából azonos összeggel támogatták és személyenként adták.

A nagyobb adományok megszervezése a férfiak feladata volt. A korszakban kiemelten figyeltek a magánkezdeményezéssel megvalósult népiskolákra, kiseddóvókra. Három család összesen négy iskolát alapított, és két óvoda építéséhez járult hozzá. A Graefl család anyagi támogatásával épült fel a kétútközi és a rábolypusztai külterületi iskola. Bischitz Dávid a sárgapusztai iskola építését vállalta. Hartl Ede az újjáépített Tiszahalász iskoláját segítette.³⁵ A Graefl és a Bischitz család Poroszlón illetve Hevesen egy-egy kiseddóvó megépítésére adott telket.

³⁴ *Budapesti Hírlap* 1909. június 8. 8.

³⁵ Bischitz Dávid Sárgapusztán „*mintaszerű pusztai iskolát rendezett be alkalmazottai gyermekei számára, melyről többször elismeréssel emlékeztek meg a közoktatásügyi kormány vezetői*”. Az ötven gyermek tanítására alkalmas iskola egy 1000 koronás alapítványt is kapott. Vállalta az okleveles tanító évi 300 forintos bérének, lakásának és tűzifájának kifizetését is. Hevesnek egy óvoda építésére alkalmas 940 négyszögöles telket adott, ezzel hálálta meg, hogy előnevüket a községről kapták. *Fővárosi Lapok* 1895. október 8. 2502.

Az idős Kovács József Erdőtelken nem végzett karitatív munkát, de nevelt fia igen. Kegyura lett a templomnak, melynek 1903. évi felújításakor a renoválásra alakult bizottság elnöke lett. A harangok és az orgona pótlására 1921-ben 2000, 1924-ben 3,2 millió koronát biztosított. Tíz évvel később a templomtorony javításakor ő kötött szerződést a vállalkozóval.³⁶ A jótékonyág irányai eltérőek voltak vidéken és városon. A városi lakosság elvárta a vagyonos asszonyok társadalmi szerepvállalását, a szociális ügyek támogatását. A vidéki közösségekben az asszonyok inkább a család képviselőiként adakoztak, döntően a hitéletet és az egyesületi munkát (olvasókör, tűzoltóegylet) támogatták. Ötvös Imre adományairól nincs ismeretünk. Nem nősült meg, családja sem volt. Az asszonyok társadalmi szerepvállalásukkal tehát segíthették férjük karrierútját. Jótékonyági alapítványok, egyesületek elnökeiként, bálanyaként, mecénásként a jó feleség emelte férje és családja tekintélyét, építette kapcsolataikat.

A KARRIERÚT NEGYEDIK ÁLLOMÁSA: A KAPCSOLATRENDSZER

A jótékonyág gyakorlása hatékonyabb volt, ha ezt a rangemlést kérő a családjával együtt gyakorolta. A női és férfi szerepek elkülönülése miatt a házasságban élők jobban tudtak reagálni a társadalmi elvárásokra. A családalapítás ezért fontos volt a rangemlésig vezető karrierút alakításában. A kizárólagos nemesi rokonságnak viszont csak akkor volt jelentősége, ha a történelmi személy dinasztiaalapításra törekedett. Klasszikus példája ennek Graeff Károly életútja. A földbirtokos poroszlói megtelepedése időszakában lányának, Gabriellának egy iglói, bányászatban érdekelt családból választott férjet. Az esküvő pompás külsőségei ekkor még a birtokos família rangját fejezték ki. A tekintély növekedésével Graeff Károly többi gyermekét nemesi családokba házasította: Sarolta 1879-ben Teleki Sándorhoz, Mariann 1892-ben Borhy Györgyhez ment férjhez. Graeff Jenő 1882-ben Horthy Paulát, Graeff Andor 1895-ben Szirmay Szerénát vette feleségül.

Hartl Ede attitűdjében nem volt jelentősége a nemességnek. Társadalmi kapcsolatai éppúgy a vállalkozó nagypolgársághoz és a polgári értelmiséghez kötődtek, mint rokonsága. Családi stratégiája rangemlése után sem változott. A nemességszerzők végrendeletükben sem törekedtek arra, hogy vagyonukat egyben tartsák. A földbirtokot eladták, a javakat egyelő arányban osztották szét a gyermekek között. Hartl Ede nem akart nemesi attitűddel bíró dinasztiát alapítani, fontosabb volt számára a tudással és szorgalommal megalapozott

³⁶ EÉL. Erdőtelek pleb. ir. rsz. 936. 1903–1914. irsz. 3915./1904., EÉL. Erdőtelek pleb. ir. 1924–1934. irsz. 4058./1932.

életút. Ötvös Imre és dr. Kovács József nem nőültek meg. Kovácsnak viszont volt egy örökbe fogadott fia, testvérének gyermeke. Vagyonát ifj. Kovács József orvosdoktor örökölte.

„Megrongálódott egészségem visszaszerzése érdekében hosszabb útra indulok, baleset érhet, következőleg rendelkezem: örökösöm, kire minden ingó- és ingatlanomat hagyom, úgy Budapesten, Erdőtelken és bárhol, Kovács József kisöcsém, János fivérem fia, kit 9 hónapos korától nőmmel neveltünk, s ki iránt szülői szeretettel viselkedünk.”³⁷

Az idős orvos rangemlésekor gondoskodott arról, hogy nevelt fia legálisan használhassa előnevét és címerét. Ehhez a nemesség törvényes átruházása kellett.

„Személyem körüli magyar miniszterem előterjesztése folytán dr. Kovács József miniszteri tanácsosnak, a budapesti egyetem nyilvános rendes tanárának a magyar nemességet az erdőtelki előnévvel adományozom és ezen nemességet és előnevet nevezett fivére Kovács János budapesti törvényes lakosnak, valamint törvényes utódainak díjmentesen kegyelemből átruházom.”³⁸

Az orvosdoktor rangját 1897-től testvére és testvérének gyermeke, az örökbe fogadott Kovács József is viselte. Ezzel lehetőség nyílt egy nemesi dinasztia kialakulására. A két zsidó birtokos família családi stratégiája eltérő volt. A házassági kapcsolatokat gazdasági kapcsolatokkal pecsételték meg. Pajzs apósával, Bischitz Dáviddal egy időben vásárolt Heves környékén földeket, később Bischitz itteni érdekeltségeit Pajzs Gyulának adta el.³⁹ A tudatosan alakított kapcsolatrendszer a család stratégiáját szolgálta. Amennyiben ez a nemességhez tartozás volt, úgy a házasságkötésekben ez prioritást élvezett. Azokban az esetekben, ahol a nemesség-szerző attitűdje polgári volt, ott a vállalkozói és értelmiségi kapcsolatokra került a hangsúly. A vagyon növelésének lehetősége nem játszott lényeges szerepet a házasságkötésekkor, hiszen a rangemlést kérők maguk is vagyonos emberek voltak.

³⁷ BFL VII.7.d 1897. 075. A végrendeletet Kovács doktor 1897. július 25-én írta.

³⁸ MNL OL A 57 - 70. kötet 98.

³⁹ A Heves és Tarnaméra között elterülő földek felvásárlása családi vállalkozás volt. A volt Almássy-birtokot Bischitz és Schosberger Henrik (1831–1899) egyenlő arányban vette meg. Bischitz később továbbadta tulajdonát vejének, Pajzsnek. Bischitz egyik menyje Schosberger Eugenia volt. A három zsidó nagytőkés családot szoros rokoni szálak kötötték össze, nem véletlen, hogy nemesítésüket is nagyjából egy időben kérték: a Pajzs családot 1898-ban, a Bischitz családot 1895-ben nemesítették, a Schosberger család 1890-ben kapott bárói rangot. Bischitzék 1900 után, Pajzsék 1910 után csökkentették le hevesi érdekeltségeik számát. Gömöri 2001: 239–240.

A KARRIERÚT CSÚCSA: A RANGEMELÉS

A rangemelés, mint láttuk, nem volt előzmények nélküli. Az egyéni érdemek mellett társadalmi felelősségvállalásra, bőkezű adakozásra is szükség volt. Ezeket az érdemeket rendszerint már a rangemelés előtt elismerték. Hartl Ede rangemelése előtt két évvel, 1878-ban kapta meg a Ferenc József-rend lovagkeresztjét „közhasznú és emberbaráti működése elismeréseként”.⁴⁰ Kovács doktort többször is kitüntették. 1876-ban gyógyászati erőfeszítéseieért a Lipót-rend kiskeresztjét kapta. 1891-ben miniszteri tanácsosi címmel, 1894-ben a katonarvosok sebészi kiképzése körül szerzett érdemeiért a Ferenc József-rend középkeresztjével jutalmazták.⁴¹ Ez utóbbit követte két év múlva a rangemelés.

Ötvös Imre 1912. május 14-én kapott vezérőrnagyi rangot, az év végén pedig magyar nemességét. Bischitz Dávid feleségének, Fischer Johannának köszönhette címérét. Az asszonyt 1877-ben Ferenc József Koronás Arany Érdemkeresztrel, a szerb király a Natália-éremmel tüntette ki. Bischitznének 1889-ben márvány mellszobrot állítottak a fővárosi Gyermekkert Egyesület épületében. Graefl Károly életéből hiányoztak a nagy állami kitüntetések, viszont állatállományát többször is díjazták megyei vagy országos versenyeken. A rangemelés tehát nem volt előzmények nélküli, hiszen annak feltétele egy kiemelkedő szakmai életút volt. A nemesítés egy több évtizedig tartó karrierút jutalma volt, melynek során szakmailag és emberileg is bizonyítani kellett a kiválóságot.

A nemesítettek rangjukat életükben kastélyok vásárlásával vagy építésével, életük vége felé temetkezésük körülményeivel igyekeztek hangsúlyozni. Bischitz Dávid a Fiumei úti temetőbe egy mauzóleumot terveztetett magának, amely az ókori egyiptomi naoszokra emlékeztet. Az 1906-ban keresztény hitre tért Pajzs Rácalmásan egy oszlopsorral körülvett sírboltba temetkezett, az emlékhely oldalaira a Bibliából és Prohászka Ottokár püspöktől származó idézeteket íratott. Graefl Károlyt a poroszlói római katolikus templom kriptájába temették, amit a család kegytemplomként használt. A Hartl família tagjai egy sírkertben nyugszanak az egri Gröber temetőben.

AZ ÉRTÉKREND SZEREPE

A rangemelés legtöbbször a rangra emelt akarátának a beteljesülése volt. Ehhez egy tudatosan felépített karrierút vezetett, melynek tanúi és cselekvő résztvevői voltak a családtagok. A családban elsajátított értékrend ezért a későbbi nemzedékek életében is meghatározta

⁴⁰ *Eger* 1878. május 9. 149.

⁴¹ *Szuromi* 2015: 78.

a nemességhez való viszonyt. A Graefl család első generációjának minden tagja megfelelt a Graefl Károly által kialakított értékrendnek. Kapcsolatrendszerükben, reprezentációjukban a nemesi magatartásminták domináltak. Az idősebb fiú, Andor mezőgazdásznak, a fiatalabb, Jenő jogásznak tanult, s mindketten tagjai voltak az országos törvényhozásnak. Jenő a poroszói tornyos kastélyban élt, Andor szecessziós kastélyt építtetett a kétútközi gazdaságban.

A polgári mentalitású Hartl család Egerben az Alexy-házban lakott. Özvegy Hartlné végrendeletében eladatta a belvárosi épületet és a nyárádi birtokot. Gyermekeik mindennapjait a későbbiekben is polgári lakókörnyezet, kapcsolatrendszer és foglalkozás jellemezte. Kovács doktor nevelt fia az erdőtelki kastélyt életvitelszerűen használta, köré sétakertet telepített. A községben eleget tett a társadalmi elvárásoknak, és jótékonyt is gyakorolt. Ifj. Pajzs Gyula gazdasági nehézségek miatt 1927-ben eladta apja javait, és a rácalmási birtokon bérlőként dolgozott tovább. Az állattenyésztésben és vetőmagtermesztésben így is sikereket ért el. Attitűdjében azonban nyoma sem volt a nemesi magatartásmintáknak.

A nemesi életmód folytatását a családban látott, tapasztalt magatartásminták erősen befolyásolták. Az utódok döntésére azonban hatottak azok a társadalmi, gazdasági és politikai fordulatok is, amelyek akár az értékrend váltásához is vezethettek. Jó példa erre a polgári attitűddel rendelkező Hartl Ede unokája, Hartl Edit, aki 1922-ben a fővárosban kötött házasságot dr. Hibay Károly orvossal. Nyárádi előnevét sem ekkor, sem egy év múlva, fia születésekor nem tartotta fontosnak. Az asszony 1924-ben megözvegyült. Közös gyermekük, Hibay György ekkor 9 hónapos volt. Az özvegy úgy próbálta fia presztízsét és társadalmi helyzetét biztosítani, hogy 1927-ben kérte, a gyermek születési anyakönyvébe jegyezzék be az anya Nyárádi előnevét. Ennek feltétele az 1880-ban kiadott Hartl nemeslevél bemutatása volt. Miután ez megtörtént, az anyakönyv szélére „a gyermek anyjának nemesi előnevét igazoló 4836/1880 B.M. számú leiratának számát” jegyezték be.⁴² Hartl Editnek mindaddig nem volt fontos családja múltja, amíg jelenükről a biztos egzisztenciával rendelkező férj gondoskodott. Hibay doktor halála után azonban a Hartl család múltja egyszeriben felértékelődött.

A nemesi értékrend tehát nem törvényszerűen gyökeresedett meg az utódok esetében. Ahol azonban ez bekövetkezett, ott a harmadik generációnál már attitűddé erősödött, tehát tartós magatartásformává vált. Előfordulhatott azonban az is, hogy egzisztenciális válság fokozta fel a múlt jelentőségét, hiszen a nemesi eredet még a 20. század első felében is hozzájárulhatott az előkelő társadalmi kapcsolatok megteremtéséhez, egyfajta „lokális udvarképességre” jogosított.

A hat karrierút állomásait áttekintve megállapítható, hogy bizonyos összefüggések kimutathatók a rangemelésig vezető úton, de további életútvizsgálatok szükségesek ahhoz,

⁴² Heves vármegye alispánjától 7919/1927. Eger 1927. május 7.

hogy törvényszerűségekről beszélhessünk. A rangemelésig vezető út első, de nem szükség-szerű állomása a tanulás. Tanulással lehetett megszerezni azt a tudást, amely a gazdasági és társadalmi életben kamatozik. Ez tette lehetővé a piaci kihívásokra adott kedvező választ, vagyis a vagyonszerzést. Vagyon birtokában volt lehetséges a személy társadalmi felelősségvállalása, mely az egyén és az állam (uralkodó) kölcsönösségi viszonyát fejezte ki: az állami feladatok hatékony ellátása szociális felelősségvállalást igényelt, amelyre ebben az időszakban (is) bőven volt lehetőség: szegénygondozás és egyetek támogatása, iskola, kisdédóvó építése. A jótékonyság akkor volt a leghatásosabb, ha azt egy család tagjai közösen gyakorolták, mivel így a figyelem és a támogatás több szektorra is irányulhatott. A házasság, a jó párválasztás és a vele járó rokonság növelte a társadalmi felelősségvállalás súlyát, hiszen a karriert támogató feleség ekkor már önálló aktora is lehetett a közösségnek. Ezt a gyakran több évig vagy évtizedekig tartó támogatást rendszerint már a rangemelés előtt elismerték. A rangemelés tehát nem volt előzmények nélküli. Az imént bemutatott lépések nem voltak feltétlenül szükségesek a címer elnyeréséhez, de a vizsgált példák azt mutatják, hogy léteztek elvárások.

Az állam és az egyén érdekközössége megmaradt, de az uralkodó iránt tanúsított hűséget felváltotta a nemzetért vállalt felelősség. A nemesítési iratok szövegmintája, „a közügyek iránti elkötelezettség” immár valódi tartalommal bírt. A rangemelésnek a feltétele nem kizárólag az egyéni érdem, hanem a társadalmi felelősségvállalás volt. A kimagasló teljesítményt nyújtó történelmi szereplő jótékonysága főként azokon a területeken volt kívánatos és elvárt, ahová az állami gondoskodás, a „szociális háló” nem kellő időben és mennyiségben jutott el. Így a szociális ügyek, az oktatás vagy a „civil szektor” támogatása nagyban hozzájárult az egyén teljesítményének elismeréséhez.

A nemesítést e korszakban már nem tekintjük az „elittermelés” lehetőségének. A vizsgált életutak és érdemek alapján azt mondhatjuk, hogy a rangemelés inkább egyfajta magas állami kitüntetésként szolgált. A rangemelésig vezető utak változatosak: az átgondolt, következetesen véghezvitt családi stratégiák mellett találunk példát tudományos vagy katonai életút jutalmazására, de természeti katasztrófát követő „emberbaráti cselekedet” elismerésére is. A kitüntetés önmagában még nem biztosította az elithez való tartozást, de a lehetőségét igen. A rangemelés után az egyén döntése volt, hogy mentalitása, értékrendje egyezzen-e a nemesek kultuszközösségével. Pozitív válasz esetén a nemesi rangra emelt személy jogilag is realizálta helyzetét, nemleges válasznál viszont az oklevél csupán egy tiszteletre méltó állami kitüntetés maradt. Ehhez az identitásalapú közösséghez tartozni tehát annyi jelentett, mint értéket választani.

FORRÁSOK

Magyar Nemzeti Levéltár Országos Levéltára (MNL OL)

A 57 - Magyar Kancelláriai Levéltár - Libri regii 65., 66., 68., 69., 70., 72.

Budapest Főváros Levéltára (BFL)

VII.168. 1876.

VII.168. 1877.

VII.7. d 1897.

Egri Érseki Levéltár (EÉL)

Erdőtelek 3915./1904.

Erdőtelek 4058./1932.

Budapesti Hírlap, 1909.

Eger, 1878.

Fővárosi Lapok, 1895.

HIVATKOZOTT IRODALOM

Ballabás Dániel 2013: A magyar nemesség társadalmi tagolódása (16–20. század) In:

Kollega Tarsoly István – Kovács Eleonóra – Pandula Attila – Vitek Gábor (szerk.):
Genealógia 2. Budapest, 7–57.

Bácskai Vera 2006: A régi polgárságról. In: Kövér György (szerk.): *Zsombékok*. Budapest, 15–38.

Beluszky Pál 2011: *Magyarország történeti földrajza*. Budapest.

Gerő József 1940: *A Királyi Könyvek. Az 1867–1918-ig adományozott nemességek jegyzéke*. Budapest.

Gunst Péter 1998: A magyar agrártársadalom a jobbágyság felszabadításától napjainkig.
In: Uő: *A magyar agrártársadalom 1850–1914 között*. Budapest, 163–208.

Gy. Gömöri Ilona 2001: „Polgár-telep”, „Bankpince”. Szőlőuradalom a hevesi homokon.
In *Agria. Az Egri Múzeum Évkönyve* (37.) 337–384.

Háber Samu 1895: Hevesi Bischitz Dávidné. In: Szögyi G. Vilmos (szerk.): *Hölgyek és urak Győri Milleniumi naptára az 1896-os évre*. 1896. Győr, 173–175.

Halmos Károly 1995: Rangemelések a Habsburg Monarchiában. (A rendi kontinuitás statisztikai elemzési lehetőségei az újnemesek és a gazdasági elit példáján.) In: Á. Varga László (szerk.): *Vera (nem csak) a városban*. Tanulmányok a 65. éves Bácskai Vera tiszteletére. Debrecen, 445–482.

- Hanns Jäger – Sunstenu 2002: Az 1700 és 1918 közti magyarországi nemesítések társadalomtörténeti statisztikája. In: Kövér György (szerk.): *Magyarország társadalomtörténete I. A reformkortól az első világháborúig.* (Szöveggyűjtemény.) Budapest.
- Keszei András 2006: A középfokú oktatás felekezeti változásai a 19. század első felében. In: Kövér György (szerk.): *Zombékok.* Budapest, 541–574.
- Klement Judit 2011: A fővárosi vállalkozók és a szociális gondoskodás. In: Völgyesi Orsolya – Deák Ágnes (szerk.): *História mezején.* Csongrád Megyei Levéltár, 57–62.
- Szalai Árpád és Ili 2015: Emlékezzünk régi rácalmásiakra. <http://racalmasiemlekek.blogspot.com/2015/02/800x600-normal-0-21-false-false-false.html>. – utolsó letöltés: 2022. október 12.
- Szuromi Rita 2015: *Erdőtelek története. Nyolcszáz év a Hanyi forrásánál.* Erdőtelek.
- Tomka Béla 2009: *Európa társadalomtörténete a 20. században.* Budapest.
- Tóth Zoltán 2015: *Társadalomfogalmak az osztrák és magyar társadalomstatisztikában.* Budapest.
- Vadász István 1995: *A Közép-Tiszavidék kisvárosai a XIX–XX. században.* Szolnok–Tiszafüred.
- Vajay Szabolcs 1987: *A Johannita rend lovagjai 1854–1987.* München.
- Vincze László 1982: Egy dunántúli tőkés nagybérlet gazdálkodása I. *Agrártörténeti szemle* (24.) 1–2. 149–183.
- Vincze László 1983: Egy dunántúli tőkés nagybérlet gazdálkodása II. *Agrártörténeti szemle*, (25.) 1–2. 239–290.

THE OLD-FASHIONED RECOGNITION OF MODERN SOCIAL RESPONSIBILITY. EXAMINING THE PATTERNS OF THE ROAD TO HUNGARIAN NOBILITY IN THE AGE OF DUALISM

by Rita Szuromi

Summary

The virtues required for elevation to the rank of nobility have changed from time to time over the centuries. From the early modern era, merit acquired by arms was replaced by civic virtues, and loyalty to the ruler by the responsibility for the nation, nevertheless, the connection between the interest of the state and the individual remained unchanged. The phrase in the ennoblement documents, 'devotion to public affairs', now had real meaning. In the dualist period, the condition for promotion was no longer exclusively individual merit, but social responsibility. The patronage of a historical figure with an outstanding record of achievement was desirable and expected, especially in areas where state care, the 'social safety net', did not reach in sufficient time and, in sufficient quantity. Thus, support for social affairs, education or the civil sector contributed greatly to the recognition of an individual's achievements. Promotion was then more a kind of high state honour, a 'prima primissima'.

The paths leading to the award of the title of nobility are varied: from well thought-out, consistently implemented family strategies to examples of rewarding a scientific or military career, or an 'act of philanthropy' following a natural disaster. Honours in themselves did not guarantee membership in the elite, only the possibility of it: after the elevation, it was up to the individual to decide whether his mentality and values would be in line with those of the noble community. If the answer was in the affirmative, the person elevated to the rank also legally realised his status, but if the answer was in the negative, the degree remained merely an honourable state decoration. To belong to this identity-based community in the dualist period was thus to choose a value.

Keywords: nobility, elevation, cult community, reciprocity, patronage

TÓTH KELEMEN

A KÖPET HELYES IRÁNYA

Becsületértelmezések a századfordulón egy veszprémi példán keresztül

Ady Endre *Ficánkol a parlament* című 1911-ben megjelent publicisztikájában egy régi, de saját korában nagyon is élőnek gondolt viccel szemléltette a magyar parlament hagyományörző sajátosságait: „A mágnás leköpi a dzsentrit, a dzsentri leköpi a polgárt, a polgár a parasztot s a paraszt a kutyát.”¹ A viccből a köpés adásának és kapásának fentről lefelé tartó iránya világosan kiolvasható. Történt azonban pár évvel korábban, 1908 januárjában Veszprém városában, hogy Doktorits Sámuel, a Veszprémi járás korábbi szolgabírája, megfélemlítve a köpet helyes vertikálisáról, nagy nyilvánosság előtt mellkason találta köpni a veszprémi választókerület országgyűlési képviselőjét és a vármegye egyik legbefolyásosabb emberét, Óvári Ferencet. Az eset híre hamar szárnyra kelt, egy hét sem kellett, hogy az országos lapok is tudósítsanak róla: „Veszprém főterén épületes botrány játszódott le hétfőn délelőtt” – írta például a *Friss Ujság*.² A becsületbelivé vált ügybe, mely később „lovagias” színezetet is kapott, idővel a város közgyűlése, a vármegye közigazgatásának és igazságszolgáltatásának vezető alakjai, valamint más köztisztviselőben álló polgárok is belebonyolódtak.

Céлом, az Óvári–Doktorits-affért részleteiben kibontva, a becsület eszméjéről alkotott, egymás mellett létező elgondolások elemzése. Világosan látszik ugyanis, hogy máshogy ítélte az Óvárit támogató, mint a vele ellentétes világnézeti állásponton álló közvélemény. Vizsgálatom tárgya tehát az, hogy egy konkrét eset kapcsán miként feszülnek egymásnak a magyar társadalom szövevényessége okán létező különböző társadalmi csoportok magatartásformái, illetve a helyes magatartásról, a tiszteletre méltó, becsületos viselkedésről alkotott elképzelései.

¹ *Világ* 1911. január 19. 1.

² *Friss Ujság* 1908. január 31. 3.

A TÖRTÉNET SZEREPLŐI

Mindenekelőtt azonban meg kell ismerkednünk az eset szereplőivel, hogy világossá tegyük, ki és milyen nézőpontból beszél, illetve cselekszik a történések sorozatában. Az ügy sokakat érintett, a történetnek azonban három kulcsfigurája van, akik köré felhúzható az elbeszélés váza.

Óvári Ferenc

Óvári Ferenc 1858. május 3-án született Veszprémben, katolikus kereskedő családban. Családnevét 1872-ben magyarosította Obeléről Óvárira.³ Nevét a 19. századi legalább 100 kataszteri holddal bíró földbirtokosok között hiába keressük, az azonban beszédes, hogy nevére 1925-ben már 1159 kataszteri hold volt írva.⁴ Iskoláit Veszprémben és Székesfehérváron járta ki, majd 1876-ban Budapestre ment jogot tanulni. Egyéves önkéntesi szolgálatát is a fővárosban töltötte, 1881-ben kapott tartalékos hadnagyi rendfokozatot.⁵ 1882-ben avatták a jogtudományok doktorává. Hároméves bojtárkodása után Veszprémben nyitott ügyvédi irodát, nem sokkal később pedig kinevezték Veszprém vármegye és Veszprém város tiszteletbeli ügyészévé. 1885-ben beválasztották a vármegye törvényhatósági bizottságába, ezzel kezdetét vette politikai karrierje. Néhány évvel később az országos politika felé nyitott: 1892-től a nagyvázsonyi, később a veszprémi választókerület országgyűlési képviselője lett, 1926-tól pedig a felsőház tagja.

Tevékeny szerepet vállalt Veszprém életében. A városi képviselőtestületnek és a vármegye törvényhatósági bizottságának virilista tagja volt, emellett ott ült szinte minden lehetséges városi és vármegyei bizottságban is.⁶ Számos egyletet alapított és elnökölt, példának említhetjük a Veszprémvármegyei Múzeum Egyletet, a Korcsolyaegyletet, a Jeruzsálemhegyi Petőfi Kört, a Magyar Védőegyesületet vagy a Színpartoló Egyesületet. Természetesen a listát folytathatnánk tovább is, a lényeg azonban sokkal inkább az, hogy kapcsolati hálóját és hírnevét évről évre folyamatosan növelte. Ahogy ismertsége és tekintélye nőtt, úgy gyarapodott vagyona is. Idővel helyet foglalt a helyi pénzügyet, a Veszprémi Takarékpénztár igazgatói székében, ahonnan támogató befolyását igyekezett kiterjeszteni az iparra is. A századelőn már vajgyárat alapított, valamint kötő- és szövőgyárat gründolt.⁷ 1904-ben megalapította a Balatoni Szövetséget, hatékony közbenjárásának köszönhetően vált Balatonalmádi népszerű fürdőhellyé. Emellett mecénásként támogatta a helyi művészeket is.⁸

³ Szentiványi 1895: 173.

⁴ Magyarország földbirtokosai 1925: 479.

⁵ Fabro–Ujlaki 1905: 355.

⁶ Vö. Veszprémi címtár 1908: 3–6; 20–23.

⁷ MNL VeML V.173.b. IV.81/1907.

⁸ Vö. Fodor 1994.

Politikai pályáját a Szabadelvű Pártban kezdte. Első, 1892-es megválasztásakor a *Budapesti Hírlap* tárcát közölt az országgyűlési képviselői székig vezető útjáról, mely szerint negyvennyolcas szellemű családban nevelkedett, és bár apja szellemi, politikai örökségéhez kezdetben hű tudott maradni, mivel azonban Veszprémben, ráadásul a Cserháton született, ahol tudvalevő, hogy az „embernek minden hetedik esztendőben megváltozik egyszer a természete, meg az eszejárása”, Óváriból végül a hatodik hetesbe érve „meggyőződéses kormánypárti hazafi” lett.⁹ Anélkül, hogy a Cserhátot átható hely szellemének (*genius loci*) sajátosságát kérdőre vonnánk, mégis valószínűbbnek tűnik az a magyarázat, hogy társadalmi emelkedése szempontjából Óvári kifizetődőbbnek látta, ha nemcsak a politikai elithez, hanem az úgynevezett hatalmi elithez való tartozás feltételeit is teljesíti. Előbbihez ugyanis elegendő volt a magyar állameszme, vagyis az egy politikai nemzet vitathatatlanságának és az ország területi integritásának elismerése, utóbbihoz viszont már a hatvanhetes alapokon álló rendszerhez való lojalitás is megkívántatott.¹⁰ 1903-ban szakított a Szabadelvű Párttal, 1905-ben már Bánffy Dezső Új Pártjával szerzett mandátumot. Az Új Párt széthullásakor pedig hatvanhetesből negyvennyolcassá öltözött át, megfordított köpenye az 1906-os választásokon azonban nem váltotta be a hozzá fűzött reményeket. Amikor szakadt a Függetlenségi és Negyvennyolcas Párt, akkor Justh Gyulával tartott, így 1910-ben a Justh-párt színeiben jutott újra mandátumhoz.¹¹ Annyira azonban mégsem változott vissza negyvennyolcassá, hogy a Benkő Károly vezette veszprémi Kossuth-kör által 1908-ban felajánlott dísztagságot elfogadja.¹²

Óvári Ferenc azok közé a közéleti szereplők közé tartozott, akikről Veszprémben kizárólag pozitívan illetett szólni – és nincs ez másként halála után majdnem egy évszázaddal később sem. A *Veszprémi Szemle* születésének 155. évfordulójára (2013) egy teljes rovatot szentelt személyének, melyben az egyik szerző a következőképpen sommázta máig ható jelentőségét és emlékezetét:

„Kivételes, fáradhatatlanul dolgozó egyéniség volt, aki nem ismert akadályt, nem látott egyebet, mint a célt, ahol a siker feltalálható, vagy remélhető. Önzetlenül minden nemes cél felé megmozdult a szíve, és kinyílt a pénztárcája. [...] országgyűlési képviselőként kialakult kapcsolatait nem egyéni karrier építésére, hanem közcélok megvalósítására használta fel.”¹³

⁹ *Budapesti Hírlap* 1892. március 31. 9.

¹⁰ Hanák 1997.

¹¹ Végváry–Zimmer 1910: 377–378.

¹² *Veszprémi Ellenőr* 1909. március 20. 2; Annyira viszont igen, hogy az „emésztő ragályával” a magyar nemzeti öntudatot fenyegető belső meghasonlás ellen ágáló, egyébiránt az 1910. évi március 15-ei ünnepségekre nyomtatott plakátján fennen hirdesse: „A negyvennyolcas eszmék nincsenek még sem betöltve, sem eltemetve. Tartalmat, tiszteletet, életet öntött azokba a nemzet önfenntartási ösztöne, a forró hazaszeretet. A munka azonban még befejezetlen, küzdelmeinknek nincsen vége.” (LDM 60.203. Kiemelés az eredetiben.)

¹³ Rásky 2013: 100.

Ahogy azt fentebb érintettük, azért személyes vagyonának gyarapítására is bőven maradt ideje és energiája. Annak ellenére, hogy Fodor Zsuzsa szerint 1938-ban szerény körülmények között hunyt el,¹⁴ személye a felfelé törekvés, valamint a társadalmi, gazdasági, pénzügyi és politikai folyamatokat értő és kihasználó helyi erős ember mintapéldája. Úgy is mondhatnánk: a „kapitalizmus szelleme” által átjárt modern polgár, akinek kezdeti feltűnése gyakorta bizalmatlanságot, gyűlöletet, de leginkább erkölcsi felháborodást szül.¹⁵

Doktorits Sámuel

Doktorits Sámuel Geresden (ma Nagygeresd) született evangélikus köznemesi birtokos családba, majd a Pápa közelében található Nagyacsádon nevelkedett.¹⁶ Iskoláit a Soproni Evangélikus Líceumban, majd a Pápai Református Kollégiumban végezte, derül ki a Pápai Református Kollégium 1860–1861-es értesítőjéből, melyből születési évére is következtethetünk: 1849 vagy 1850.¹⁷ Később, 1867-ben már a fiumei tengerészeti iskola növendékei között találjuk.¹⁸ Végül azonban mégsem a tengerészi, hanem a közigazgatási, jogi pályát választotta. Veszprém vármegye főispánja 1886-ban nevezte ki a Pápai járás „segédszolgabírójának”, vagyis a főszolgabíró mellé szolgabírónak,¹⁹ amit a *Veszprémi Független Hírlap*²⁰ kétkedéssel és finom szurkálódással véleményezett:

„...egyik megyénkbeli képviselő megválasztásakor, mint főkortes nagyon sokat lendített a képviselő ur megválasztásán, miért már akkor kilátásba helyeztetett neki ez állás. Doktorics ur tehetsége felől nagyon sokan és sokat regélnek, mit ha a főispán ur megtudna, bajosan nevezné ki segédbírónak; de ép azok, kik őt informálhatnak, hallgatnak a legjobban, s így Doktorics ur megkapja rég kiérdemelt jutalmazását. Válgék egészségére. Hanem hát – jaj neked szegény pápai járás.”²¹

Hogy mi is volt pontosan Doktorits Sámuel különleges tehetsége, arra sajnos nem derül fény, ám az biztosan állítható, hogy ahhoz mindenképpen elegendő volt, hogy évtizedekre biztosítsa szolgabírói állását. 1894-ig működött a Pápai járás szolgabírójaként,²² majd 1895-től a Veszprémi járás szolgabírója lett,²³ később pedig ugyanezen járás tiszteletbeli

¹⁴ Fodor 1994: 15.

¹⁵ Vö. Weber 2020: 39.

¹⁶ Nemeslevele 1649-ből való. Vö. Kempelen 1912: 345.

¹⁷ Köblös (szerk.) 2006: 733, 740.

¹⁸ *Magyarország és a Nagyvilág* 1867. december 21. 611.

¹⁹ *Pápai Lapok* 1886. június 13. 94.

²⁰ Az 1880-as években ennek a lapnak dolgozott harmadik kulcsszereplőnk, Takács Szilveszter is.

²¹ *Veszprémi Független Hírlap* 1886. május 22. 3.

²² Magyarország tiszti cím- és névtára 1894: 158.

²³ Magyarország tiszti cím- és névtára 1895: 158.

főszolgabírójának is kinevezték,²⁴ mely pozíciókban egészen 1907 végéig ült.²⁵ Doktorits területi mobilitása tehát egyértelműen a vármegyei határvidék felől a megyeközpont felé tendált.

Noha Doktorits Sámuel birtoktalannak nem volt nevezhető, az 1893-as statisztikák szerint ugyanis 104 kataszteri hold volt a nevéen,²⁶ mellyel a középbirtokos rétegbe még épphogy befért, a későbbi, legalább 100 kataszteri holddal rendelkező birtokosokat érintő összeírásokban azonban már hiába keressük a nevét. Ebből arra következtethetünk, hogy birtokai részben vagy egészben kikerültek tulajdonából, s így azt feltételezhetjük, hogy a megyei hivatalok felé nagyon is tudatosan, valószínűleg egzisztenciális megfontolásból fordult. Hivatali pályáját tekintve érdemleges vertikális mobilitásról azonban nemigen beszélhetünk, karrierjét lényegében ott zárta, ahol annak idején elkezdte, vagyis szolgabíróként. Vagyoni, tulajdonosi helyzete viszont kétségkívül lefelé ívelt, legalábbis erre enged következtetni földbirtokainak csökkenő mértéke, de talán az a tény is, hogy 1911-ben a Dunántúli Református Egyházkerület közgyűlése 150 korona alapítványi tartozását behajthatatlanságra hivatkozva elengedte.²⁷ Doktorits életútja tehát leginkább a kiegyezés utáni köznemesség jellemző vagy ideáltipikus megélhetési stratégiájához hasonlítható. A dualizmus korára ugyanis egyértelművé vált, hogy nem a köznemes vagy a dzsentri tartja kezében az államhatalmat, hanem éppen fordítva, a hivatalnokállam tartja markában a dzsentrit, aki ekkorra teljesen elvesztette társadalmi és egzisztenciális önállóságát, és létét tekintve teljes mértékében az államtól vált függővé.²⁸

Takács Szilveszter

Harmadik kulcsfiguránk Takács Szilveszter. 1858-ban született Kenderesen, nyomdász, újságíró, a veszprémi *Népakarat* szerkesztője és kiadótulajdonosa.²⁹ Az 1880-as évektől kezdve alkalmazottként tevékenykedett a *Veszprémi Független Hírlap*nál. Állására nézve autonóm személlyé 1898-as lap-, illetve 1899-es nyomdaalapításával vált. Nem túlzás azt állítani, hogy célja annak az ideának a megvalósítása volt, melyet Táncsics Mihály fogalmazott meg 1843-as *Sajtószabadságról nézetei egy rabnak* című értekezésében.³⁰ Azt tudjuk, hogy Táncsicsra nagy hatással volt Immanuel Kant.³¹ Takács Szilveszterre pedig bizonyosan hatott Táncsics Mihály, de az sem kizárt, hogy maga is olvasta Kantot, így nem csoda, ha életútjában és világnézetében jelentős mértékű hasonlóságot fedezhetünk

²⁴ Magyarország tiszti cím- és névtára 1903: 217.

²⁵ Magyarország tiszti cím- és névtára 1907: 130.

²⁶ Németh 1893: 819.

²⁷ Dunántúli Református Egyházkerület jegyzőkönyve 1911. október 15. 148.

²⁸ Gyáni 2000: 147; Péter 1993: 224–227.

²⁹ Zászló 1907: 50.

³⁰ Takács Szilveszter lapindító cikkét (*Népakarat*, 1898. október 1. 1–3.) vö. Táncsics Mihály sajtószabadságról szóló nézeteivel (Táncsics 1846).

³¹ Vö. Sükösd 2021: 97–100.

fel azzal az elgondolással, amelyet Jürgen Habermas a polgári nyilvánosság eszméjéről és ideológiájáról Kant filozófiájából kifejt: az okoskodásban való részvételhez elengedhetetlen, „hogy az illető a maga ura legyen, ennél fogva legyen valamilyen tulajdona [...], mely táplálja”, hogy megélhetéséért ne munkaerejét bocsátsa áruba, kiszolgáltatva magát ezzel másoknak, „hogy senki mást ne szolgáljon, mint a közösséget”.³² Takács azzal, hogy 1898–1899-ben utolsó filléreit is feltette a saját lap-, illetve nyomdaalapításra,³³ kivívta magának a hiteles megszólaláshoz való jogot, egyben alternatívát kínált a hatalmi érdekcsoportok szócsöveként működő egyéb sajtótermékekkel szemben. Azt hirdette, hogy lapja hasábjain bárki díjtalanul közölheti gondolatait társadalmi és közgazdasági kérdésekben, szigorúan „kerülve a politikát”³⁴ – minden bizonnyal abból a táncsicsi tanból kiindulva, hogy „igazság pedig ott hol politika van, nem képzelhető”.³⁵

Lapját 1915-ben bekövetkezett haláláig a saját házában berendezett nyomdában heti rendszerességgel adta ki.³⁶ A *Népakarat*, mely a „kereskedők, iparosok és földmivelők érdekeit felölelő társadalmi s közgazdasági független hetilap” alcímet viselte, leginkább kritikus beállítottságú, negyvennyolcas érzelmű lapnak volt tekinthető. Két mottója úgy hangzott: „Győzzön az igazság” és „Mindent a népert”. Célkitűzéseit és elért eredményeit 1909-ben a következőképpen foglalta össze Takács Szilveszter:

„[L]apunk, mely czimében viseli azt a czélt, melyet maga elé tűzött és mely czéltől létezése óta soha el nem tántorodott, valóságos »Isten ostora«-ként, rettegett hatalommá nőtte ki magát Veszprémmvármegyében [...], hol kiméletlenül, félelem nélkül vág végig mindazokon, akik »Mindent a közérdekért!« jelszóval indulnak zavaros állapotot teremteni [...] s alávaló gaz raffinériával, arczátlanul hazudozva, bolonditva igyekeznek a közvéleményt a maguk hasznára félrevezetni.”³⁷

A *Népakarat* missziója tehát a helyi politizáló közösség felügyelete és kritikus színben való láttatása volt. Takács egyetlen tanonccal kiegészülve működtette a nyomdát, hetilapját azonban maga írta és szerkesztette.³⁸ Nyugodtan kijelenthetjük: Takács Szilveszter maga volt a *Népakarat*.

³² Idézi Habermas 1993: 181.

³³ Erről lásd *Népakarat* 1898. október 15. 5–6.

³⁴ *Népakarat* 1898. október 1. 3.

³⁵ Táncsics 1846: 10.

³⁶ Ismételten Táncsics Mihály: „Ha képességet is szerzett valaki magának, házában mindenki sajtót állíthat és nyomhatja irományait.” Táncsics 1846: 25.

³⁷ *Népakarat* 1909. december 4. 1.

³⁸ Bándi 2001: 39.

Kulcsfiguráinkat megismertük. Három különböző ember, három különböző mentalitás. Történetük mégis elválaszthatatlanul összefonódik. Egymáshoz való viszonyukban kifejeződik a régi és az új, tehát a rendi, feudális és a polgári, kapitalista világ konfliktusa. Amíg Doktorits Sámuel személyében a régi társadalmi struktúra képviselőjét ismerhetjük fel, aki felett életkorát és társadalmi státuszát tekintve is eljárt az idő, addig Óvári Ferenc az új, formálódó társadalmi struktúra szülötte. Takács Szilveszter ellenben kívülálló, őt tekintjük a struktúrával szembeni *communitas* reprezentánsának, aki egyszerre igyekszik leleplezni és kigúnyolni a helyi potentátokat, valamint a „nép” és az „igazság” nevében erkölcsi alapon bírálni őket.³⁹ Másként fogalmazva, ha Óvári Ferenc a kapitalizmus szellemének megtestesítője, akkor Takács Szilveszter az erkölcsi felháborodásé. A kérdés csak az, hogy ez egy „udvari bolond” felháborodása-e vagy valaki egészen másé.

MI TÖRTÉNT A FŐ TÉREN?

Azt, hogy mi történt 1908. január 27-én a város főterén, a korabeli sajtóban megjelent újságcikkekből rekonstruálhatjuk. Mivel az eset néhány nap leforgása alatt bejárta az országot Szegedről Budapestig és Pápától Marosvásárhelyig, különböző, sokszor egymásnak ellentmondó elbeszélések keletkeztek arról, hogy miként is esett egymásnak Óvári Ferenc és Doktorits Sámuel.⁴⁰

Ha azonban azt feltételezzük, hogy az információ torzulása egyenesen arányos a történés pillanatától eltelt időbeli és megtett térbeli távolsággal, akkor kétségkívül a veszprémi illetőségű lapokkal juthatunk legközelebb a valósághoz. Részessítsük tehát ezeket előnyben. Már csak azért is, mert a helyi lapokban – érdekbéli elköteleződéstől függetlenül – majdnem teljes egyetértés mutatkozik abban, mi is történt azon a bizonyos napon. A *Veszprémi Ellenőr*,⁴¹ a *Veszprémvármegye Független Politikailap*,⁴² az Óvári Ferenc félhivatalos lapjának számító *Veszprémi Napló*,⁴³ valamint a *Népakarat*⁴⁴ cikkei szerint a következő eseménysort vázolhatjuk fel:

Doktorits Sámuel 1908. január 27-én, a délelőtti órákban a város főterén társalgott Néger Ágoston kanonokkal, miközben Óvári Ferenc gyalogszerrel igyekezett eljutni a takarékpénztár épületébe. A társalgók mellett elhaladva kalapját köszöntésre emelte,

³⁹ A struktúra és a *communitas* fogalmát Victor Turner értelmezésében használom. Turner 2002: 107–144.

⁴⁰ Lásd pl. *Az Újság* 1908. január 31. 10; *Budapesti Hírlap* 1908. január 31. 11; *Pesti Napló* 1908. január 31. 9; *Szeged és vidéke* 1908. január 31. 7; *Székely Ellenzék* 1908. február 1. 3.

⁴¹ *Veszprémi Ellenőr* 1908. február 1. 2–3.

⁴² *Veszprémvármegye Független Politikailap* 1908. február 11. 1–3.

⁴³ *Veszprémi Napló* 1908. február 1. 2–3.

⁴⁴ *Népakarat* 1908. február 1. 5.

mire Doktorits Sámuel szidalmazni kezdte. A *Népakarat* szerint „piszok gazember”-nek nevezte, a *Veszprémi Ellenőr* szerint viszont azt mondta: „az ilyen embert le kell köpni”. Ezt követően pedig a szó szoros értelmében kiköpte dühét egyenesen az országgyűlési képviselő mellkasára, aki az őt ért inzultuson felháborodva akkora pofont kevert le Doktoritsnak, hogy az hirtelenjében leszédült a járdáról. Doktorits, miután feltápáskodott, esernyőjét még Óvári után hajította, ám az célját el nem érve a sárba hullott. Így végül a „paraplés hős” – ahogy a *Veszprémi Ellenőr* újságírója nevezte Doktoritsot – az összezördülést végignéző járókelők és vásári népek megbotránkozó pillantása elől „gyorsan elpárolgott”.⁴⁵

MIÉRT KÖPTE LE A SZOLGABÍRÓ A KÉPVISELŐT?

Röviden azért, mert már nem volt szolgabíró. Vagy ahogy a *Veszprémi Ellenőr* fogalmazott, Doktorits Sámuel valószínűleg azért köpött annyi „rondaságot” Óvári Ferencre, mert volt benne. Mint olvashatjuk, „[h]a méz vagy vanília cukor lett volna begyében, ugy azt köpte volna ki”.⁴⁶ A kérdés tehát az, mi is volt pontosan Doktorits begyében.

Az 1907. év végén tisztújítást tartott a vármegye. Doktorits Sámuel korábbi I. osztályú szolgabírói hivatalát, melyet ekkor már több mint két évtizede viselt, újfent megpályázta, ám a vármegye jelölőbizottsága végül úgy döntött, hogy nem kandidálják a tisztségre, ez oknál fogva pedig megválasztani sem tudták. II. osztályú szolgabírónak jelölték volna ugyan, viszont alacsonyabb rendű pozícióval Doktorits nem kívánta magát degradáltatni.⁴⁷ Ahogy azt fentebb is érintettük, Doktorits Sámuel egzisztenciális megfontolásból választotta a megyei tisztviselői pályát, így meg nem választása kétségtelenül érzékenyen érinthette, hiszen addigi biztos megélhetése és társadalmi státusza került veszélybe. Ezért is fellebbezte meg a választási eredményeket, abban a reményben, hogy azokat megsemmisítik, és így újra lesz esélye visszakerülni megszokott állásába.⁴⁸

Később aztán olyan információk jutottak Doktorits tudtára, melyekből arra következtethetett, hogy hivatalából való menesztésében aktív szerepet vállalt Óvári Ferenc, aki – mint megannyi másiknak – a vármegyei jelölőbizottságnak is tagja volt. Doktorits tehát Óvárit kezdte okolni mellőztetéséért, egyes források szerint gyakorta mondogatta is, hogy Óvárit tetteleg fogja bántalmazni.⁴⁹ Hogy valóban Óvári Ferenc állt-e a szolgabíró

⁴⁵ *Veszprémi Ellenőr* 1908. február 2. 2.

⁴⁶ *Veszprémi Ellenőr* 1908. február 1. 5.

⁴⁷ MNL VeML IV.401.a. 23. jkv. 20323/1907 és 24. jkv. 20324/1907. Közgyűlési jegyzőkönyv, 1907. december 17–18.

⁴⁸ *Pápai Hírlap* 1907. december 28. 4.

⁴⁹ *Veszprémi Ellenőr* 1908. február 1. 2.

menesztése mögött, azt nehéz lenne kideríteni. Végző soron azonban nem is ez a fontos, hanem sokkal inkább azok a hullámok, melyeket az ügy a későbbiekben vetett.

LOVAGIAS SZÍNEZETEK, BECSÜLETBELI ÜGYEK

A két notabilitás főtéri egymásnak koccanása bő két hétig tartotta lázban a helyi nyilvánosságot, ám az események elhúzódó számai még hónapokkal később is szolgáltatottak témát a különböző sajtóorgánumoknak. Tekintsük tehát át, milyen következményekkel járt a szolgabíró és az országgyűlési képviselő konfliktusa.

Óvári Ferenc a Doktorits Sámuelnek lekevert pofonnal minden bizonnyal nem tekintette elintézettnek ügyüket. 1908. január 29-én, két nappal az eset után ugyanis negyvennégy városi képviselő kérésére⁵⁰ Szegelethy György polgármester rendkívüli közgyűlésre hívta össze a városi képviselőtestületet, melynek egyébként maga Óvári is tagja volt, és amelyen határozatban álltak ki a leköpött képviselő mellett. Az előterjesztett határozati javaslatban a testület tagjai közösséget vállaltak a megtámadott képviselővel, a személyét ért sérelmet magukénak tekintették, majd indítványozták, hogy a testület fejezze ki megbotránkozását az ügy felett, valamint „bizalmát” és „szeretetét” tagtársuk és „vezetőjük”, Óvári Ferenc, a „közügyek bajnoka” irányába. „Éljen dr Óvári Ferencz!” – hangzott a zárszó, majd a javaslat elfogadása után a következő határozatot hozták, melyet hossza ellenére, a benne foglalt mondatok jelentősége miatt teljes egészében adok közre:

„Veszprém rendezett tanácsu város képviselő testülete őszinte sajnálatának és megbotránkozásának ad kifejezést a felett, hogy a város képviselőtestületének egyik legérdemesebb tagját Dr Óvári Ferenczet, a város országgyűlési képviselőjét közhasznú tevékenysége színterén: városunkban, annak nyílt piacán, magán bosszúból eredt durva támadás érte.

A közgyűlés sajnálata annál nagyobb, és indokoltabb, mert a méltatlan támadást Dr Óvári Ferencznek a vármegyei életben, tehát a közpályán tanúsított s mindnyájunk által méltányolt s egyedül a közjó érdekében folytatott önzetlen és buzgó működése idézte fel.

Mivel pedig az ilyen oktalan támadások alkalmasak arra, hogy a legnagyobb munkakedvet is megbénítsák, a legönzertlenebb tevékenységnek és jóakaratu munkásságnak is szárnyát szegjék, ha azokkal szemben a kartársak, a társadalom, a közvélemény, az igazság és jobb izlés nevében azonnal állást nem foglalnak: bár dr Óvári Ferencz az ellene intézett orvtámadást a legerélyesebben visszaverte s így az az ő integritását semmi módon nem érinthette, noha megvagyunk győződve, hogy dr. Óvári Ferenczet határozott jelleménél

⁵⁰ MNL VeML V.173.b. I. 19/1908.

s férfias bátorságánál fogva egyesek jogtalan támadásai megfélemlíteni, a közügyek éléről leszorítani nem képesek.

A közgyűlés mégis Dr Óvári Ferencz tagtársa iránt érzett tántorithatatlan bizalmának és becsülésének kifejezést adva, arra kéri őt, hogy azon meleg szeretetnél fogva, melylyel ennek a városnak érdekei s jövődjéje iránt viseltetik, ne engedje, hogy a sajnálatos esetnek a közérdek kárát vallja, hanem haladjon habozás nélkül, tántorithatatlanul azon az úton, melyet maga elé kitűzött s melyről tudjuk, hogy az egyedüli és kizárólag a közérdeknek, különösen pedig városunk anyagi és szellemi felvirágzásának, nem különben a társadalmi rend és békeesség fenntartásának is az egyenes útja.”⁵¹

A határozat szövegét olvasva könnyen támadhat az az érzésünk, hogy az ilyen formában inkább hűségeskü, mintsem egyszerű támogató kiállítás volt. Különösen igaz ez a további események fényében. Az éljenzések közepette elfogadott határozatot ugyanis Rosenthal Nándor képviselő javaslatára a testület tagjai személyesen vitték el Óvári Ferenc lakására.⁵² A díszmenet útközben kiegészült a városi polgárság különféle tagjaival, így mire céljukhoz értek, komoly tüntető tömeg verődött össze – legalábbis a *Veszprémi Napló* fellelkesült és valószínűleg nem elfogulatlan tudósítója szerint, aki úgy fogalmazott, hogy „ily komoly, ünnepélyes, méltóságteljes felvonulását polgártársainknak még nem láttuk”.⁵³ Óvári a lakásán fogadta a küldöttséget, ahol Szeglethy György, Veszprém polgármestere a város polgársága és a képviselőtestület nevében „mérhetetlen tiszteletét és ragaszkodását” kifejezendő ünnepélyes beszédet tartott. Óvári ezt követően közölte az őt éltető tömeggel, hogy természetesen nem állt szándékában „megszünni a közjaváért munkálkodni”, valamint az egybegyűltek tudomására hozta, hogy az esetnek további következményei is lesznek.⁵⁴

Lettek is. Óvári ugyanis megpróbálta segédei által provokáltatni, vagyis párbajra hívni Doktorits Sámuel. Figyelemre méltó kapcsolati tőkéjét demonstrálandó Hunkár Dénes főispánt, valamint Takách Ádám árvaszéki elnököt kérte fel segédeknek. Elképzelése azonban váratlan fordulatot vett, a felkért segédek 1908. január 31-én nyilvános nyilatkozat útján utasították vissza az ajánlatot. Óvárit a vármegyei kijelölőbizottságban végzett „hivatalos ténykedéséért” érte az inzultus, érveltek, ezért nemcsak nem kell, hanem egyenesen – a közérdeket szem előtt tartva – nem is szabad lovagias elégtételt vennie, nehogy ügye precedensül szolgálhasson a tisztségviselők terrorizálásához és megfélemlítéséhez. A „további lovagias eljárást befejezettek tartjuk” – zárta sorait Hunkár Dénes és Takách Ádám.⁵⁵

⁵¹ MNL VeML V.172.a 2. kgy. 1138/1908. Közgyűlési jegyzőkönyv, 1908. január 29. (Kiemelés – T. K.)

⁵² MNL VeML V.172.a 3. kgy. 1138/1908. Közgyűlési jegyzőkönyv, 1908. január 29.

⁵³ *Veszprémi Napló* 1908. február 1. 3; *Veszprémvármegyei Független Politikailap* 1908. február 11. 1–3.

⁵⁴ *Veszprémi Napló* 1908. február 1. 3; *Veszprémvármegyei Független Politikailap* 1908. február 11. 1–3.

⁵⁵ *Veszprémi Ellenőr* 1908. február 1. 3–4.

Meglehetősen másként vélekedtek azonban a helyi honvédtisztek, így az ügy lavinaként gördült tovább. „Egyelőre még be sem lehet látni, hogy hol és hogy fog ez az áldatlan ügy bevégeződni” – írta a *Veszprémi Ellenőr*.⁵⁶ Turczér Imre alezredes, a 17. honvéd gyalogezred állomásparancsnoka hivatalos átíratot intézett a veszprémi Nemzeti Kaszinóhoz, melyben a társaság elnökének, Fodor Gyulának tudtára adta, hogy a kaszinó két tagja, nevesül Óvári Ferenc és Doktorits Sámuel között támadt nézeteltérés „nem úgy lett elintézve, mint az a társadalomban szokás”. A városban állomásozó honvédtisztek, akik „minden időben szívesen számították magukat a Kaszinó tagjai közzé”, ezért arra kérték a kaszinó elnökét, méltóztasson odahatni, hogy a fentnevezett felek ügyüket szabályszerűen rendezzék el.⁵⁷

Hogy pontosan mit jelentett a szabályszerűség kívánalma, illetve a társadalmi szokás, abban a városi nyilvánosság nem tudott egyetértésre jutni. „A honvéd tisztikar ezen iratából az tűnik ki, hogy nincs egy véleményen Hunkár Dénes és Takách Ádám elintézési módjával”⁵⁸ – tapintott rá a lényegre a *Veszprémi Ellenőr* újságírója, aki két választási lehetőséget vázolt a Nemzeti Kaszinó elnöke számára. Vagy rábírja az ügyben eddig érintett urakat, tehát Óvári Ferencet, Doktorits Sámuel, Hunkár Dénest és Takách Ádámot, hogy revidéálják korábbi nézeteiket és döntésüket, és a főtéri konfliktust rendezzék el lovagias úton, vagyis fegyveresen, párbajjal, vagy el kell fogadnia, hogy a honvédtiszteket többé nem számíthatja a kaszinó tagjai közé. Ez esetben viszont, írja a *Veszprémi Ellenőr*, „éles ellentét fog kialakulni a becsület fogalmát illetőleg, a Nemzeti Kaszinó tagjai és a honvéd tisztikar között”.⁵⁹ Másként fogalmazva: a helyi honvédtisztikar, de legalábbis Turczér Imre, megszarolta mind a Nemzeti Kaszinó tagságát, mind a vármegye vezetését. A büntető törvénykönyv vonatkozó paragrafusa szerint azt is mondhatnánk, hogy törvényszegésre buzdították az országgyűlési képviselőt, a szolgabíró, az árvaszéki elnököt és a főispánt is.⁶⁰ Sőt, a Csemegi-kódex 295. §-a értelmében ezzel ők maguk is törvénysértést követtek el.⁶¹ Nyilvánvaló azonban, hogy ritkán fedi egymást teljes egészében az írott norma és a társadalmi gyakorlat.

A *Veszprémi Napló* újságírója úgy nyilatkozott, hogy „magunk részéről jobb szeretttük volna, ha azon hivatalos átírat soha meg nem születik és soha nem került volna a Kaszinó elnökének, Fodor Gyulának kezéhez!” Ugyanis azon a véleményen volt, hogy a honvédségi átírat semmi egyébbe nem jó, csak a város társadalmi békéjének megzavarására. Egyébként

⁵⁶ *Veszprémi Ellenőr* 1908. február 8. 4.

⁵⁷ *Veszprémi Napló* 1908. február 9. 3.

⁵⁸ *Veszprémi Ellenőr* 1908. február 8. 4.

⁵⁹ *Veszprémi Ellenőr* 1908. február 8. 4.

⁶⁰ Vö. 1878. évi V. törvénycikk XIX. fejezet.

⁶¹ „A ki valakit párviadalra egyenesen buzdít, vagy azért, hogy mást ki nem hi, vagy a kihívást el nem fogadja, megvetéssel fenyeget: egy évig terjedhető államfogházzal büntetendő” – szól az 1878. évi V. törvénycikk XIX. fejezetének 295. §-a.

is elkéstek vele, mert Óvári Ferenc és segédei már rég elrendezték az affért a „lovagiaság szabályai szerint”, Doktorits Sámuel pedig, akit a járdáról való lepofozása miatt ért sérelem, nem terelte lovagias útra az ügyét.⁶²

A *Veszprémi Ellenőr*ben eközben arról értekeztek, hogy „[k]ötelessége-e a köztisztviselőnek a közélet terén kifejtett működéseért elszenvedett inzultusért, lovagias uton elégtételt keresni”. Válaszuk egyértelmű volt: nem. Ellenkező esetben a köztisztviselők ugyanis ki lennének téve „a krakélerok, a verekedők és merénylők” terrorizmusának, mely végső soron az ököljog visszatéréséhez vezetne. A városi és megyei választások pedig ezáltal odáig süllyednének, hogy betyárok és „spadassinok”⁶³ ülnének a város-, illetve a megyeházán. Óvári Ferencet pedig nem kötelezheti semmilyen párbajkódex, kaszinói nyilatkozat arra, hogy másként járjon el. Megadta neki ugyanis a „legszebb, legkielégítőbb” elégtételt a város polgársága. „[T]ovább nincs!” – zárja mondanóját a szerző, majd hozzáteszi, hogy Óvári Ferenc úriemberségén a tény, hogy nem vett fegyveres úton elégtételt, nem változtatott semmit, ezért továbbra is méltó minden tiszteletbeli állására, ahogy különféle kitüntetései is.⁶⁴

Meglehetősen másként vélekedett Takács Szilveszter a *Népakarat* hasábjain, aki szerint „minden nem bagó-levet köpő és nadrágban járó uri ember” felfogása az, hogy Óvári Ferencnek nem adhat elégtételt a város, hiszen nem azzal szemben van sérelme, és egyébként sem „flek-puczeráj” vagy „fertőtlenítő-intézet” a képviselőtestület, hogy az az egyesek becsületén esett csorbát köszörülgesse. Nem tették azt meg a korábban ártatlanul meghurcolt Kelemen Imre városi tanácsossal sem, veti a képviselők szemére, miközben üzen Óvári Ferencnek és Doktorits Sámuelnek, hogy „[i]ntézzék ők el maguk között személyes ügyüket”. Hogy azt párbaj útján tegyék, ugyan le nem írja, ám Wekerle Sándor,⁶⁵ Károlyi István,⁶⁶ valamint Bánffy Dezső, Ugron Gábor és Fejérváry Géza⁶⁷ hasonló ügyeit hozza fel példaként, amelyekből arra következtethetünk, hogy kétségkívül arra gondolt.⁶⁸

Az 1908. február 15–16-i lapokban már arról olvashatunk, hogy Óvári Ferenc és Doktorits Sámuel végül – minden bizonnyal sokkal inkább a honvédtisztek, mintsem a *Népakarat* nyomásának engedve – mégis párbajozott. A sajtóban közzétett nyilatkozatok⁶⁹ alapján Doktorits segédei Nagy Iván, a Veszprémmegyei Gazdasági Egyesület elnöke és Misley Sándor, a Veszprémi Királyi Törvényszék törvényszéki bírāja,⁷⁰ orvosa pedig Sándorfi

⁶² *Veszprémi Napló* 1908. február 9. 3.

⁶³ Francia spadassin, olasz spadaccino, jelentése kardforgató, bérgyilkos.

⁶⁴ *Veszprémi Ellenőr* 1908. február 1. 5–6.

⁶⁵ Clair 2002: 396.

⁶⁶ Clair 2002: 281–285.

⁶⁷ Clair 2002: 369–371.

⁶⁸ *Népakarat* 1908. február 1. 4–5.

⁶⁹ Lásd pl. *Veszprémi Ellenőr* 1908. február 15. 5.

⁷⁰ Magyarország tiszti cím- és névtára 1908: 423.

Miksa, a Veszprémi járás orvosa és a vármegye tiszteletbeli főorvosa volt.⁷¹ Óváriak ugyan korábbi segédeit, a főispánt és az árvaszéki elnököt nem sikerült bevonnia, ám azok előzetes engedélyével és hozzájárulásával új szekundánsokat kérhetett fel Vadnay Szilárd, Veszprém vármegye főorvosa, az Országos Közegészségügyi Tanács rendkívüli tagja⁷² és az Óvári Ferenc igazgatta Veszprémi Takarékpénztár igazgatósági tagja,⁷³ valamint Boda Antal, a Veszprémi Királyi Járásbíróság albírója személyében. Orvosa pedig Vallner Emil, a Veszprémi Királyi Törvényszék törvényszéki orvosa volt.⁷⁴

A segédek kétszeri golyóváltásban állapotok meg huszonöt lépésről. Helyszínnek pedig a Csererdőt jelölték ki. Doktorits első lövésével élt, de nem talált, Óvári viszont leeresztette pisztolyát, miután Doktorits elállt a második lövés jogától.⁷⁵ A *Veszprémi Ellenőr* leírása szerint azért tett így, mert annyira meghatódott Óvári „bátorságától és nemes emberi érzésétől”, hogy inkább eldobta pisztolyát, és ellenfeléhez sietett, hogy tőle bocsánatot kérhessen.⁷⁶ A valóságban az eset természetesen korántsem volt ennyire regénybe illő drámai, ezért a lap következő számában helyreigazításképpen közölték, hogy az első lövés után pusztán annyi történt, hogy Doktorits „a második lövés jogával nem élt, a megtöltött pisztolyokat a párbajsegédek átvették s a helyszínén kilőtték. Doktorics ezután odalépett dr. Óvárihoz s a történetek felett sajnálatát fejezte ki.”⁷⁷

Takács Szilveszter a *Népakarat* hasábjain ezúttal is más álláspontra helyezkedett. Meglehetősen gúnyos hangvételű tudósítást közölt a csererdei lövöldözésről, ami különösen annak fényében érdekes, hogy korábban – a honvédtiszteket kivéve – egyedülként ő volt azon a véleményen, hogy a felek párbaj útján intézzék el konfliktusukat. „Többek állítása szerint, valami párbajféle komédia játszódott le e hó 14-én a veszprémi csererdőben, mert intelligens urak csoportját látták az erdő felé közeledni”, akik aztán előre meghatározott távolságból valami oknál fogva mordályokat puffogtattak – kezdődik a cikk, amely aztán megállapítja, hogy az a tény, miszerint a vadászati szezon már véget ért, egyértelműen arra utal, hogy párbaj történt, hiszen intelligens emberek be szokták tartani a vadászatra vonatkozó tilalmat. Az a másik tény viszont ellentmond ennek a teóriának, miszerint az egybegyűltek között különféle bírókat is fel lehetett fedezni, akiknek hivatása „megköveteli, hogy büntetendő cselekményeket ne mozdítsanak elő, és annak ne asszisztáljanak”.⁷⁸

⁷¹ Magyarország tiszti cím- és névtára 1908: 98.

⁷² Magyarország tiszti cím- és névtára 1908: 132, 155.

⁷³ Kormos 1909: 1090.

⁷⁴ Magyarország tiszti cím- és névtára 1908: 423.

⁷⁵ *Veszprémi Napló* 1908. február 16. 4.

⁷⁶ *Veszprémi Ellenőr* 1908. február 15. 4.

⁷⁷ *Veszprémi Ellenőr* 1908. február 21. 4.

⁷⁸ *Népakarat* 1908. február 15. 4–5.

Biztos információk hiányában Takács így lehetetlennek látta eldönteni, hogy valóban párbaj történt-e a bizonyos napon.

Mindazonáltal a csererdei történetek után a város egy múltó pillanatra nyugalomra lehelhetett a hitben, hogy a kiközösített idők a két merész férfiú halálmegvető bátorsággal helyre tolt. Minden biztonnal a honvédtisztek nem kis meglepedésére és a Nemzeti Kaszinó elnökének megnyugvására is: „csak azt a város minden társadalmi osztályát kivétel nélkül megnyugtató tényrt tartjuk közlendőnek, hogy a felek a párbaj után kibékültek” – írta például a *Veszprémvármegye*.⁷⁹ Működni látszott a párbaj rituáléjának újratemtő funkciója, hiszen a megcsorbult becsületek löporfüstben kiköszörültettek, és mindenki feledni vélte a napot, mikor egy szolgabíró vad indulatában és megfélemlítve a társadalmi hierarchiában betöltött helyéről felfelé köpött. Olyannyira, hogy egyesek még azt is tudni vélték, hogy a történetek ellenére Doktorits Sámuel nemsokára még a megyei közügyekhez is visszatérhet.⁸⁰

Hogy a párbaj társadalmi nyomásra történt, az bizonyos. Azt viszont nehéz lenne teljes bizonyossággal kiolvasni a leírásokból, hogy Doktorits első lövésénél Óvárit célozta-e, vagy sokkal inkább ellenfele nemeslelkűségére nyomást gyakorolva pusztán a levegőbe lőtt. A kettő közti különbség hatalmas, ha ugyanis utóbbi történt, az egész nem volt több üres formalitásnál. Egyébként is úgy tűnik, mintha a küzdő felek csak a társadalmilag elvárt minimumot, a látszatot kívánták volna teljesíteni: úgy tettek, mintha párbajoznának. A párbajról egészen másként vélekedő Cseresnyés Zoltán huszár főhadnagy, aki 1901-ben terjedelmes értekezést írt ezzel kapcsolatos gondolatairól, éppen ezért hirdette azt, hogy a valóban lovagias, lelkükben erős férfijellemek akkor cselekednek jól, ha nem félnek kardra és vérre menni.⁸¹

HÍVÓK ÉS HITETLENEK

Kétségtelen, hogy a rítusok kizárólag akkor képesek betölteni funkciójukat, ha van közösség, melynek tagjai hisznek a gyakorlat (újra)teremtő erejében. Kétségtelen azonban az is, hogy a hitetlenek hangos kétkedése a fennálló (szimbolikus) rend uralmával szemben elkerülhetetlenül zavart idéz elő. Hiába hitte tehát a szebb napokat látott dzsentri és az elit nagy hatalmú és befolyásos tagjává lett kereskedőfi, hogy ügyük az úri világ normái szerint elrendezett, becsületük megreparáltatott, személyüket pedig rehabilitálták. Takács Szilveszter kritikus mentalitása sehogy sem férhetett össze a dualizmus

⁷⁹ *Veszprémvármegye Független Politikai Lap* 1908. február 16. 2.

⁸⁰ *Veszprémi Ellenőr* 1908. február 15. 4.

⁸¹ Cseresnyés 1901. Az értekezésről Takács Szilveszter is közölt egy igen elismerő hangvételű ismertetést, mely szerint messziről nézve olyan az, mint Nietzsche intése a kalapáccsal való filozofálásra. Ám csak messziről, mert amíg a német filozófus „új világot sürgető apostol”, a huszártiszt „csak pedagógus, aki nem új életre tanít, hanem a mai élet tudományára”. (*Népakarat* 1901. április 20. 2–3.)

kori magyar társadalom – számára minden bizonnyal hamiskás fényű – normáival, így bő egy héttel a párbaj után címlapon hozta az *Elintézetlen elintézett ügy – Lovagias kabaré* című publicisztikát, mely újfent felkavarta a város állóvizét.

A cikk szerzője kifejti, hogy a bírák jelenléte, sőt aktív asszisztenciája a párbaj során világosan bizonyítja, hogy a hatályban lévő törvény „nem ad teljes elégtételt a becsületében súlyosan megsértettnek”, kiváltképp akkor, ha úriemberekről van szó.⁸² Valamint rámutat arra is, hogy a párbaj intézménye a törvény hiányosságait igyekszik orvosolni, ezért amíg a büntető törvénykönyv elítéli a párbajozókat, addig a párbaj szabályait elismeri. A párbajszabályokat azonban köteles mindenki betartani, aki nem akarja, hogy súlyos testi sértésért, esetleg gyilkosságért ítéljék el. Majd felsorolja azokat a hibákat, amelyeket a csererdei párbajozók vétettek lovagias ügyük elintézése során. Először is elmulasztottak elégtételt kérni a sértést követő 24 órán belül, pedig ha valóban tetteleg bántalmazás történt, ami a legsúlyosabb sértésnek számít, akkor arra kizárólag kihívással lehet felelni.⁸³ A második hibát akkor vétették, amikor is Óvári Ferenc első körben felkért segédei, Hunkár Dénes és Takách Ádám lovagias úton elintézettnak nyilvánították az ügyet, pusztán egy sajtónyilatkozat által. E logika, illetve nyilatkozat alapján, írja a szerző, „minden utczai verekedést lehetne párbaj nélkül is lovagias úton elintézni, ha a bántalmazott vissza adja azonnal az ütleget”, csak legyenek, akik hajlandóak ezt igazolni. Következésképpen csupán egyetlen testület volt képes valóban szem előtt tartani a lovagiasság és a becsületesség ideáit: a helyi honvédtisztikar. Mint írta, „a katonaság felfogása a becsület ügyében ne legyen engedékenyebb. A gázság a mi társadalmunk minden körében úgy is nagyon terjed; legyen legalább egy testület, ahol minden ember becsületes.” A harmadik hibát pedig ott követték el, mikor az új megbízottak engedélyt kértek Hunkár Dénestől és Takách Ádámtól, hogy fegyveres úton rendezhessék el az ügyet.⁸⁴ Mert ugye mi történt volna, ha azok megtagadják az engedélyt? – teszi fel a kérdést. „Akkor is befejezést nyert volna ez az affér, talán egy újabb levéllel?” Az „magasra fejlődés” vagy „degeneráltság” jele lett volna a lovagias becsületügyi eljárások terén. A szokásban lévő szabályokat tehát kiforgatták és összekuszálták, vonja le a végkövetkeztetést, majd azért hozzáteszi, hogy „a nyugodt szemlélőnek azonban nem

⁸² Cseresnyés Zoltán például egyenesen úgy vélekedett, hogy a „párbaj az egyedüli eszköz, mely visszatartja az egyeseket vad természetük kitörésétől, jogtalan támadás- és sértegetésektől – nem pedig a törvény”. (Cseresnyés 1901: 12.)

⁸³ Vö. Clair 1914: II. és V. fejezet

⁸⁴ Vö. Clair 1914: VII. fejezet 63. §; A cikket N. T. monogrammal írták alá. Hamar elterjedt a pletyka, hogy az N. T. valójában betűszedői hiba, és az nem mást rejt, mint Matkovich Tivadar helyi ügyvédet. Matkovichnak ezért magyarázkodnia kellett, hogy nem ő írta a kritikus hangvételű publicisztikát, és egyébként sem szokása mások lovagias és becsületbeli ügyeiről névtelenül kritikát megfogalmazni, különösen nem akkor, ha „a szereplő személyek reputációjáról van szó”. Vagyis nem neki állt szándékában megbontani a város békéjét és rendjét. Hogy kinek, az sajnos nem derült ki. (*Veszprémi Ellenőr* 1908. február 29. 4; *Veszprémi Ellenőr* 1908. március 7. 5.)

közönséges mulatságot szerzett, hogy egy az utcán kiköpött nyál, milyen hetekig tartó lovagias kinlódás[t] és kavarodást okozott”, ami persze nem mentség az érintettek számára, akik a becsület fogalmához nem méltó módon viselkedtek.⁸⁵

Az ügy tehát nem csillapodott, annak ellenére sem, hogy márciusban Doktorits korábbi fellebbezése elérte célját, és a Közigazgatási Bíróság megsemmisítette a decemberi vármegyei választásoknak a szolgabírói helyekre vonatkozó eredményeit. Valami rendellenességnek tehát minden bizonnyal kellett történnie a decemberi tisztújító közgyűlésen. „Valakinek ismét letörött a szarva.”⁸⁶ – kommentálta a fejleményeket Takács Szilveszter, kétségkívül Óvári Ferencre célozva. Az új választásokat 1908. június 9-én tartották, melyen három szolgabírót választottak, az első kettőt közfelkiáltással, a harmadik állásról viszont, mely Doktorits Sámuel is érintette, név szerinti szavazással döntöttek. 160-an szavaztak, ebből 87-en Jerffy Józsefre, 73-an pedig Doktorits Sámuelre. A szavazástól azonban távol maradtak mindazok, akiket Doktorits a decemberi mellőztetése okául megnevezett. A *Veszprémi Ellenőr* szerint így „óriási kisebbségben” maradt Doktorits Sámuel, akire barátai és Óvári Ferenc ellenségei mellett, túlnyomórészt a „polgári elem”, vagyis a régi időkben „kékbeliek”-nek nevezett személyek szavaztak.⁸⁷ A kékbeliek vagy kéknadrágosok csoportját a parasztság felett álló, ám velük együtt élő kisnemesek, a vidéki értelmiségiek, a honoráciorok, valamint a vidéki iparosok és más átmeneti rétegek alkották.⁸⁸ Az a réteg volt ez tehát, melyből maga Doktorits Sámuel is származott.

Néhány nappal az új választás után látott napvilágot az Óvári Ferenc érdekköréhez tartozó *Veszprémi Napló*ban, bizonyos L. Z. tollából *A párbaj ellen* című cikk – nem kizárt, hogy az Óvári–Doktorits-párbajjal járó kellemetlenségeket magyarázandó. L. Z. szerint Magyarország *par excellence* párbajország. Mint írja, „[n]álunk mindenki párbajozik. A mágnás, a gentry, az ügyvéd, az ujságíró, a kereskedő, a könyvelő rögtön kész karddal vagy pisztolylyal helytállni a »becsületért«”. Ezért úgy véli, Magyarországon létezik egy úgynevezett „párbaj becsület”, ami annyit tesz, hogy mindenki, a közönséges lump, az adósságait nem törlesztő adós, a fiatal lányokat szegénységben és gyalázatban hagyó hódító, a váltóhamisító, a kávéházi tolvaj, egyszóval minden tisztességtelen alak egyben lehet feddhetetlen jellemű úriember is, amennyiben minden pillanatban készen áll párviadalt vívni. Bármilyen legyen is szégyenük, hibájuk, aljasságuk, ha vérrel mossák tisztára magukat, vétkeikért általános bűnbocsánatot nyernek. „Notórius aszfaltbetyárok[at], naplopók[at], műveletlen és foglalkozás nélküli embereket respektálunk, ha biztos

⁸⁵ *Népakarat* 1908. február 22. 1–2.

⁸⁶ *Népakarat* 1908. március 21. 2.

⁸⁷ *Veszprémi Ellenőr* 1908. június 13. 1–2.

⁸⁸ Kovács 1989: 134–135.

a fellépésük, tiszta a gallérjuk és vasalt a nadrágjuk” – írja. Ellenben a legbecsületesebb embert, ha ki nem áll egy „ripőkkel”, a társadalom kiközösíti, megveti.⁸⁹

Doktorits ugyan korábbi állásába nem került vissza, ám az világosan látszik, hogy a párbaj után, ahogy személyes becsülete helyreállt, úgy korábbi mellőztetésével veszélybe került egzisztenciája is rendeződött, mint a *Veszprémi Ellenőr* írta: „elég tisztességes nyugdíjban fog részesülni.”⁹⁰ A sajtónyilvánosság előtt részleteiben is tudósított párbajért viszont sem a küzdő felek, sem a segédkező bírák, illetve más feddhetetlen jellemű úriemberek nem kerültek bíróság elé. „A párbajozásért a viaskodóknak máig hajukszála sem görbült meg, még a becsukást is kikerülték... Ez a törvény előtti egyenlőség Magyarországon.”⁹¹ – írta másfél évvel később a *Népszava*.

A KÖPET HELYES IRÁNYA

Egy dolgot azonban nem kerülhetett el senki sem a városi elit tagjai közül, különösen pedig Óvári Ferenc nem: Takács Szilveszter és a *Népakarat* szigorú és minden körülmények között kritikus tekintetét. A következő hónapokban ugyan Doktorits Sámuel neve is előkerült negatív kontextusban, leginkább a „kaputos emberek”⁹² egyre szaporodó utcai verekedései alkalmával, mint aki elsőként törte meg a korábbi normát.⁹³ Óvári Ferenc viszont állandó céltáblája lett a *Népakarat*nak. Az újság cinikusan élcelődött rajta például díszpolgári kitüntetésének⁹⁴ alkalmából, figyelemre méltó érdemei közé sorolva, hogy Veszprémben is meghonosította az utcai testgyakorlást.⁹⁵

Úgyszintén nem nehéz felismerni a rendszerkritikus szándékkal megírt *A mai rendszer* című vezércikk egyik fő címetteként Óvári Ferencet. A szerző szerint „a becsületesen gondolkodó ember a mai rendszert nem rendszernek, hanem olyan valaminek tekinti, amit nem a józan ész, hanem a reakció és a korrupció alkotott”, melyben az érdem kivételével érvényre juthat minden. Mégpedig azért, mert a rendszer olyan emberek műve, akik nem

⁸⁹ *Veszprémi Napló* 1908. június 14. 2.

⁹⁰ *Veszprémi Ellenőr* 1908. június 13. 2.

⁹¹ *Népszava* 1909. november 3. 11. Egyáltalán nem volt törvényszerű, hogy ne ítéltessenek el. Az 1909-es évben 138 személyt utaltak párviadalért államfogházba. (*Kormányjelentés* 1909: 392.) De pár évvel korábban például Óvári Ferenc Kálmán nevű öccse is megfordult a Váci Államfogházban egy veszprémi párbaja miatt. (MNL PML VII.101.c. 837. törzskönyv)

⁹² Tanult, városi úriember, hivatalnok.

⁹³ *Veszprémi Ellenőr* 1908. december 25. 4–5.

⁹⁴ Óvári Ferencet 1909. január 9-én „lankadatlan fáradozásának és áldozatos készségének jutalmául” a város díszpolgárává választotta a képviselőtestület, valamint elrendelte, hogy a városháza és a Korona Szálló között nyitandó új utcát nevezzék el dr. Óvári Ferencről. (MNL VeML V.172.a. 1. kgy. 301/1909. Közgyűlési jegyzőkönyv, 1909. január 9.)

⁹⁵ *Népakarat* 1909. január 9. 4.

tudják, mi a becsület, ám ennek ellenére élvezik a közbizalmat, és a közérdek harcosaiként tetszelegnek, hiszen hajbókolásra és bértollnokságra mindig kapható „élősdiektől” vannak körülvéve, akik „állítólagos tetteikről” bármikor készek legendákat zengeni.

Egy másik, a vármegyei közgyűlésről tudósító cikkben pedig arról tájékozódhattak a *Népakarat* olvasói, hogy „Dróvári Ur, a »nagyhatalmú« ismét kirohant”.⁹⁶ Állítólag Csete Antal főügyészt igyekezett kigolyózni állásából, kinek működését Takács Szilveszter szerint kevés kifogás érheti: Óvári „saját bejáratú lapjában”, a *Veszprémi Napló*ban igyekezett közlemény útján megtörni a városi főügyészt,⁹⁷ aki Kolossváry Dezsőhöz, Kállay Ubulhoz és Doktorits Sámuelhez hasonlóan nem ártott neki semmit, csak éppen személyes céljait tekintve valami oknál fogva útjában állt. Ezúttal azonban szándéka nem sikerült, a Csete ellen intézett vádak koholmányoknak bizonyultak, így a „felfujt hólyag megpukkadt” – írta, miközben „deresre”⁹⁸ húzta Óvári Ferencet.⁹⁹

Húzta azonban deresre máskor is, például akkor, mikor a polgármesterrel együtt igyekezett a vele szemben kritikus helyi lapoknak keresztbe tenni, melyek állítólagosan megzavarták a polgárság békéjét. Takács Szilveszter, aki magára vette az elhangzottakat, azonban sokkal inkább úgy látta, hogy a támadás oka csupán abban állt, hogy ez a fajta sajtó rendszeresen szembesítette Óvári Ferencet és köreit az „igazsággal”. „Tegyék meg kötelességeiket kifogástalanul, akkor majd más hangon fog beszélni róluk a sajtó!” – üzent az érintetteknek, akik nagy kirohanásuk közepette éppen saját „félhivatalos” lapjukat, a *Veszprémi Naplót* nyársalták fel. Majd Óvári szemére vetette politikai „katufrékjainak”¹⁰⁰ túlságosan gyakori váltogatását. „Dróvári ur azt hiszi, mert bankja révén sok-sok embert orránál fogva vezethet – ezt megteheti az igazmondó lapokkal is.” A „békerontó lapok”, melyek saját bevallásuk szerint a városban egyedülként végezték a hiteles tájékoztatás sziszifuszi munkáját, azonban – szintén saját bevallásuk szerint – csak mosolyogni tudtak

⁹⁶ Óvári Ferenc 1909. február 22-én a városi közgyűlésen interpellációt intézett a polgármesterhez, melyben aziránt érdeklődött, hogy a polgármester szándékozik-e lépéseket tenni a Csete Antallal kapcsolatban felmerült vádak ügyében. (MNL VeML V.172.a. 30. kg. 2277/1909. Közgyűlési jegyzőkönyv, 1909. február 22.)

⁹⁷ A vád a következőképpen hangzott: az 1905-ben elhunyt Kemenes Ferenc nagyrépost végrendeletében 800.000 korona értékű vagyonát katolikus tanítók, tanulók és iskolák támogatására hagyta mint Kemenes-alapot. Hornig Károly, a veszprémi püspök azonban az egész vagyont a Veszprémi Egyházmegyének követele, ezért pert indított az alapot kezelő Veszprémi Káptalan és Kemenes oldalági örökösei ellen. A *Veszprémi Napló* értesülése szerint a hagyatéki per során Csete Antal képviselte a püspököt és az oldalági örököseket is, „így tehát a városi főügyész a város közönségének közérdeke és a hitközség ellen dolgozott két évig ezen perben, hogy városunkban ne létesülhessen a Kemenes alpból katolikus jellegű tanítóképző és internátus”. (*Veszprémi Napló* 1909. február 14. 5.) A pert első fokon a püspök elvesztette, de fellebbezett a Győri Királyi Ítéletáblára. Ezért a Veszprémi Napló úgy látta, hogy „a szegény katolikus tanítók és gyermekeik méltán tarthatnak attól, hogy a megboldogult Kemenes Ferenc nagyrépost végakarata nem fog teljesebbé mehetnek. [...] ne feledjük el soha, hogy az eszme és terv megvalósítását a veszprémi püspök és Csete városi főügyész akadályozták meg.” (*Veszprémi Napló* 1909. február 21. 4.)

⁹⁸ A lap *Deres* című rovatában foglalkozott a különböző közéleti szereplők aktuális botránnyaival.

⁹⁹ *Népakarat* 1909. február 27. 1–2.

¹⁰⁰ Bő és hosszú felöltő, kabát.

ezen. „Hátrébb tehát azok előtt a szokimondó lapok előtt! A sajtón rágcsláló apró nagyságnak pedig előre a – deresre” – zárul a cikk.¹⁰¹

A verbális küzdelem Takács Szilveszter és Óvári Ferenc között végül odáig fajult, hogy 1909. március 15-én a város által a Korona Szállóban rendezett nyilvános ünnepi bankettéről Óvári Ferenc nemes egyszerűséggel kirúgta Takács Szilvesztert:

„A képviselő megpillantotta lapunk szerkesztőjét, hozzá rohant, – hátulról orozva megtámadta. Először is a széket rántotta ki alóla, aki Demjén [Márton református] lelkészbe kapaszkodva menekült meg a hanyattvágóástól. Ezután szerkesztőnket sértő jelzőkkel illetve, kilökdöste a Koronából s közben megrugta.”¹⁰²

Hogy miért lépett fel ilyen durván Óvári Ferenc Takács Szilveszterrel szemben? Egyes cinikus vélemények szerint „csupa 48-as elvűségből”,¹⁰³ bár ennek ellentmond a tény, hogy a veszprémi Kossuth Lajos Kör tagjai például nem verekedtek az ünnep alkalmából. Ott azonban „nem volt jelen orsz. gyűlési képviselő [...]. Ellenésben bizonyára itt is lett volna [ti. verekedés].”¹⁰⁴ Sokkal valószínűbb az a magyarázat, hogy azért a sok kritikáért rúgta ki a szerkesztőt a bankettéről, amit tőle kapott.¹⁰⁵

Takács Szilveszter a történetet követően *Ki a nagyobb?* címmel indulatos hangvétellű kérdéssort intézett a város „független” polgárságához és Óvári Ferenchez. Többek között az alábbi kérdésekkel:

„Az e nagyobb, aki 15 éven át nem ünnepelt márczius 15 én és nem gyászolt október 6 án, hanem április 11 ét mintegy fanatikusszerűen ünnepelte?”¹⁰⁶

Vagy az, aki itt negyedszázadon keresztül hűségesen, szivből ünnepelt márczius idusán és elborult és borongó lélekkel gyászolta meg október 6 át. 12 év óta pedig minden okt. 6 án

¹⁰¹ *Népakarat* 1909. március 6. 2.

¹⁰² *Népakarat* 1909. március 20. 1.

¹⁰³ *Népakarat* 1909. március 20. 4.

¹⁰⁴ *Veszprémi Ellenőr* 1909. március 20. 2.

¹⁰⁵ *A Népszava* a következő tudósítást közölte a Veszprémben történetekről: „[A]z egész márciusi ünnepély Óvári Ferenc dr. országgyűlési képviselő és takarékpénztári vezérigazgató ur glorifikálásává sülyedt le. [...] Márczius 15-e elég alkalmas arra, hogy az ilyen rettegett városi disz-isteneket körülbálványozzák a megszorult emberek és ráfognak, hogy ő az igazi márczius, ő a Talpra magyar! ő a szabad sajtó, ő az egyenlőség és szabadság vezérigazgatója s ha ő nem volna, a város se volna [...]. Bankettet rendeztek a veszprémiek a sajtószabadság egészségére. A bankett nyilvános volt, bárki megjelenhetett. Takács Szilveszter a »Népakarat« című veszprémi újság szerkesztője, azt hitte magáról, hogy ő is bárki, akinek szabad a sajtó egészségére egyet inni. Arról megfeledkezett, hogy a lapjában igaz dolgokat irt Óváriról. De nem feledkezett ám meg a vezérigazgató ur. Amint meglátta Takács Szilvesztert, nekiugrott, galléron ragadta és a teremből kidobta. Aztán? Aztán tovább ettek és ittak a sajtószabadság egészségére.” (*Népszava* 1909. március 19. 6.)

¹⁰⁶ Az 1848-as események ötvenedik évfordulóján a képviselőház többsége, az uralkodó felé mutatott lojalitását kifejezve, vele együttműködve és egyetértve, március 15-e helyett április 11-ét tette meg az 1848-ra emlékező hivatalos nemzeti ünnepnappá. Döntésüket az 1898. évi V. tc.-ben rögzítették. Ehhez lásd M. Lovas 2017.

száz darab gyászjelentést nyomtat, ragasztat, hordat ki saját költségén – ingyen: hazafias kegyeletből?

Az e nagyobb, aki az utcán verekedik. Az e nagyobb, aki márczius 15 ének ünnepélyén ismét verekedett és ezzel a piszkos tényével a Szent Szabadság emléknapját rutul megyalázta?

Vagy az, aki ilyen gazságra soha nem vetemedett?

Az e nagyobb, aki halgatag türte, hogy a város nyakára 600 ezer koronás [...] villamvilágítás hozassék, mikor tökéletes villamvilágítást kaphattunk volna 270 ezer koronáért?

Vagy az, aki folyton a 600 ezer koronás villamvilágítás ellen dolgozott? Ami könnyen nyakát szegheti a városnak is, de még a polgárságnak is, s ami kerékkötője leve több alkotásunk megteremtésének!¹⁰⁷

Majd olvasói tudtára adja, hogy ő mindig csak a kötelességét végezte, mert kell lennie valakinek, aki „függetlenül és tartózkodás nélkül megmondja az igazat”.¹⁰⁸ Takács Szilveszter ugyan az őt ért inzultus miatt feljelentést tett a bíróságon,¹⁰⁹ ám hogy ez hogyan végződött, arról sajnos nem sokat tudhatunk.¹¹⁰ Egy viszont biztos: a március 15-i botrányból később sem hatalmas városi felfordulás, sem rendkívüli közgyűlés, sem erdei párba nem lett. Talán azért, mert Óvári Ferenc a Korona Szállóban lefelé, vagyis a „helyes” irányba, ha nem is *köpött*, de rúgott.

*

Hogy Doktorits Sámuel, vagyis a dzsentrí köpete valóban felfelé szállt-e, mikor azt Óvári Ferenc, vagyis a polgár felé irányozta, az nyilvánvalóan kérdésesnek tűnhet, ha szó szerint értjük Ady fent idézett viccét. Egészen másként fest azonban a dolog, ha a viccet nem a szavak, hanem a mondanivalója felől nézzük: a hierarchiában egymás alá rendeződő

¹⁰⁷ *Népakarat* 1909. március 20. 2.

¹⁰⁸ *Népakarat* 1909. március 20. 2.

¹⁰⁹ *Népakarat* 1909. április 10. 6.

¹¹⁰ A Veszprémi Kir. Járásbíróság periratai ugyanis elvesztek. A sajtóban a kimenetelre utaló nyomokra nem akadtam. Maga a *Népakarat* is csak arról számolt be, hogy a feljelentés megtörtént, és hogy Takács Szilvesztert meghallgatta a bíróság. (*Népakarat* 1909. április 10. 6; *Népakarat* 1909. július 31. 4.) A lap kiadása egyébként 1909 őszén hónapokra szünetelt. Ennek oka Takács Szilveszter egy elvesztett korábbi sajtópere volt, amiért államfogházi pihenőre küldte a bíróság. (MNL PML VII.101.c. 1269. törzskönyv) Mikor 1909 decemberében visszatért – a hónapos úrt magyarázandó – a következőket adta közre: az embereket, akiket távollétéig megbízott lapja kiadásával, „leszerelték Oberlé [Óvári Ferenc] és érdektársai ígéretekkel, fenyegetésekkel s egy kis apró pénzzel”. Visszatérével azonban újult erővel folytatja, amit elkezdett: „a város testén rágódó, önző s haszonleső fráterek” sajtó általi üldözését. (*Népakarat* 1909. december 4. 1.)

társadalmi osztályok egymást megvető mentalitása felől.¹¹¹ Az itt tárgyalt konfliktusból ugyanis éppen az világlik ki, hogy az önállóságát veszített, szegényedő, önmagát a hivatalnokállamnak kiárúsító köznemes hatalma szimbolikusan ugyan még létezhet, legalábbis míg hivatalát betölti, ám valóságosan aligha. Doktorits Sámuel nem más volt, mint egy közigazgatási egység fizetésből élő hivatalnok. A vármegyét és a város irányítását pedig már átvette a megjelenésével és működésével bizonyos körökben erkölcsi felháborodást keltő, érdemét tökében és nem kutyabőrben mérő, a kapitalizmus szellemétől fűtött modern polgár. A hierarchia azonban nem tűnt el, csak bizonyos társadalmi csoportok pozíciói cserélődtek fel. Aki elfogadja ezt, annak van helye a struktúrában: végül Doktorits Sámuel is megbocsátásban és tisztességes nyugdíjban részesült. Hol volt azonban a helye és mi volt a szerepe Takács Szilveszternek? Valóban udvari bolond volt, ahogy fentebb sejtetni engedték?

Az udvari bolond feladata szellemes és gúnyos szópárbajaival szórakoztatni munkaadóját, aki következmények nélkül még akkor sem sértődhet meg, ha bolondja tréfálkozásaiiba éles szemrehányásokat vegyít, hogy felhívja a figyelmet a hatalom túlkapásaira, valamint kifejezze az erkölcsi felháborodás általános érzését. Ellenkező esetben ugyanis leleplezné magát, és igazolná az őt ért vádakat. Az udvari bolond tehát a legmagasabb szinten működő intézményesített tréfamester egy olyan rendszerben, ahol mindenki más számára nehéz ellentmondani a politikai egység fejének.¹¹² Hogy Óvári Ferenc kifakadásából mégsem következett általános lelepleződés, az azonban pont azt bizonyítja, hogy a hatalom és a bolond viszonyáról nem volt kölcsönös megállapodás. Hogy Takács Szilveszter nem a hatalom bolondja és nem a rendszer része, hanem sokkal inkább egy 1848 eszmei liminalitásában ragadt, a politikai és gazdasági érdekektől független sajtó és polgári élet ideáját, a gyengék hatalmát és a nép akaratát, az ő szavajárásával az „igazságot” megtestesítő, a hatalmi viszonyrendszereken ténylegesen kívül álló (id)entitás volt.

Hogy is írta Max Weber a kapitalista szellem szemléltetésére használt Benjamin Franklin mondatait elemezve? „[A]hol pl. megteszi a becsületesség *látszata* is, ott ennek is elegendőnek kell lennie, [...] szükségtelen többlete pedig, terméketlen pazarlás lévén, Franklin szemében elvetendőnek minősül.”¹¹³ A *látszat* a fontos, a *haszon* a lényeg.¹¹⁴ Talán nem járunk messze az igazságtól, ha azt feltételezzük, hogy Takács Szilveszter és a politikai és gazdasági realitásokkal, reális lehetőségekkel utilitarista módon kalkuláló

¹¹¹ Kiváló példa erre Óvári Ferenc egy másik dulakodásáról szóló tudósítás. A *Népakarat* szerint egy almádi ünnepség alkalmával egy ott süteményt áruló pékinast „kipofozott, veresre vert – képviselőhöz illően”. (*Népakarat* 1909. szeptember 4. 2.)

¹¹² Gluckman 1965: 102–104.

¹¹³ Weber 2020: 23. (Kiemelés az eredetiben)

¹¹⁴ Jó példa erre a fent tárgyalt párbaj, illetve annak körülményei.

Óvári Ferenc világgépe és becsületértelmezése között ez a lényegi és összeegyeztethetetlen különbség. Végső soron a másik elviselhetetlenségének kényszerű okozója.

FORRÁSOK

Magyar Nemzeti Levéltár Pest Vármegyei Levéltára (MNL PML)

VII.101.c. Államfogyokra vonatkozó törzskönyvek, 1898–1910

Magyar Nemzeti Levéltár Veszprém Vármegyei Levéltára (MNL VeML)

IV.401. Veszprém vármegye Törvényhatósági Bizottságának iratai

a. Jegyzőkönyvek, 1907

V.172. Veszprém város Tanácsának iratai, 1870–1950

a. Tanácsülési jegyzőkönyvek, 1872–1950. I. Közgyűlési- és tanácsülési jegyzőkönyvek, 1908, 1909

V.173. Veszprém város polgármesterének iratai, 1872–1954

b. Általános iratok, 1907, 1908

Laczkó Dezső Múzeum Adattár (LDM)

60.203. Meghívó plakát Óvári Ferenc 1910. évi március 15-ei ünnepségére

Kormányjelentés 1909: *A M. Kir. Kormány 1909. évi működéséről és az ország közállapotairól szóló jelentés és statisztikai évkönyv*. Budapest, Athenaeum.

Magyarország tiszti cím- és névtára 1894: *Magyarország tiszti cím- és névtára*, XIII. évfolyam. Budapest, Országos Magyar Kir. Statisztikai Hivatal, Budapest.

Magyarország tiszti cím- és névtára 1895: *Magyarország tiszti cím- és névtára*, XIV. évfolyam. Országos Magyar Kir. Statisztikai Hivatal, Budapest.

Magyarország tiszti cím- és névtára 1903: *Magyarország tiszti cím- és névtára*, XXII. évfolyam. M. Kir. Központi Statisztikai Hivatal, Budapest.

Magyarország tiszti cím- és névtára 1907: *Magyarország tiszti cím- és névtára*, XXVI. évfolyam. M. Kir. Központi Statisztikai Hivatal, Budapest.

Magyarország tiszti cím- és névtára 1908: *Magyarország tiszti cím- és névtára*, XXVII. évfolyam. M. Kir. Központi Statisztikai Hivatal, Budapest.

Veszprémi címtár 1908: *Veszprémvármegyei naptár tiszti címtárral az 1908. évre*. Veszprémvármegye Hírlapkiadó-vállalat, Veszprém.

Magyarország földbirtokosai 1925: *Magyarország földbirtokosai és földbérlői*. Magyar Kir. Központi Statisztikai Hivatal, Budapest.

A Dunántúli Református Egyházkerület 1911. október 15-én s a következő napokon Pápa városában tartott rendes közgyűlésének jegyzőkönyve. Kiadta Németh István egyházkerületi e. főjegyző, Pápa.

Az Ujság, 1908.

Budapesti Hirlap, 1892, 1908.

Friss Ujság, 1908.

Magyarország és a Nagyvilág, 1867.

Népakarát, 1898, 1908, 1909.

Népszava, 1909.

Pápai Hirlap, 1907.

Pápai Lapok, 1886.

Pesti Napló, 1908.

Szeged és vidéke, 1908.

Székely Ellenzék, 1908.

Veszprémi Ellenőr, 1907, 1908, 1909.

Veszprémi Független Hirlap, 1886.

Veszprémi Napló, 1908, 1909.

Veszprémvármegyei Független Politikailap, 1908.

Világ, 1911.

Clair Vilmos 1914: *Párbaj-codex*. Hetedik kiadás. Budapest.

Clair Vilmos 2002: *Magyar párbaj*. Budapest.

Cseresnyés Zoltán 1901: *A kardpárbaj veszélytelen kimenetele és annak eshetőségei*. Budapest.

Fabro Henrik–Ujlaki József (szerk.) 1905: *Sturm-féle Országgyűlési Almanach 1905–1910*. Budapest.

Kempelen Béla 1912: *Magyar nemes családok. III. kötet. Caballini – Ezbar*. Budapest.

Kormos Alfréd (szerk.) 1909: *Pénzügyi Compass, 1908–1909*. Budapest.

Köblös József (szerk.) 2006: *A Pápai Református Kollégium diákjai. 1585–1861*. Pápai Református Gyűjtemények, Pápa.

Németh József (szerk.) 1893: *Magyarország földbirtokosai*. Budapest.

Szentiványi Zoltán 1895: *Századunk névváltoztatásai. 1800–1893*. Budapest.

Táncsics Mihály 1846: *Sajtószabadságról nézetei egy rabnak*. Második kiadás. London.

Végváry Ferenc–Zimmer Ferenc (szerk.) 1910: *Sturm-féle Országgyűlési Almanach 1910–1915*. Budapest.

HIVATKOZOTT IRODALOM

- Bándi László 2001: A veszprémi nyomdák története. *Veszprémi Szemle* (6.) 1–2. 28–49.
- Fodor Zsuzsa 1994: Dr. Óváry Ferenc. In: Fodor Zsuzsa (szerk.): *Veszprémi művészek és mecénások a századelőn*. Laczkó Dezső Múzeum, Veszprém, 13–16.
- Gluckman, Max 1965: *Politics, Law and Ritual in Tribal Society*. Oxford.
- Gyáni Gábor 2000: A napló mint társadalomtörténeti forrás. A közhivatalnok identitása. In: Gyáni Gábor: *Emlékezés, emlékezet és a történelem elbeszélése*. Budapest, 145–160.
- Habermas, Jürgen 1993: *A társadalmi nyilvánosság szerkezetváltozása*. Budapest.
- Hanák Péter 1997: Elitképződés és társadalmi mobilitás a századforduló Magyarországon. *Rubicon* (8.) 72.
- Kovács I. Gábor 1989: *Kis magyar kalendáriumtörténet 1880-ig*. Budapest.
- M. Lovas Krisztina 2017: Ki mire emlékezett március 15-én a dualizmus korában? Az ünnepségek alakulása az aktuális politikai konfliktusok tükrében. *Századok* (151.) 6. 1223–1246.
- Péter László 1993: Az arisztokrácia, a dzsentri és a parlamentáris tradíció a XIX. századi Magyarországon. In: Kontler László (szerk.): *Túlélők. Elitek és társadalmi változás az újkori Európában*. Budapest, 191–241.
- Rásky Mihályné 2013: Dr. Óváry Ferenc, Balatonalmádi mecénása. *Veszprémi Szemle* (15.) 2. 94–101.
- Sükösd Miklós 2021: A cenzúra: gondolatgyilkosság. Tánicsics Mihály a sajtószabadságról és a társadalmi nyilvánosságról. *Médiakutató*, (22.) 2. 91–104.
- Turner, Victor 2002: *A rituális folyamat. Struktúra és antistruktúra*. Budapest.
- Weber, Max 2020: *A protestáns etika és a kapitalizmus szelleme*. Budapest.
- Zászló János 1907: A hazai hírlapirodalom 1906-ban. I. A magyar hírlapirodalom. Melléklet a *Magyar Könyvszemle* 1907. évfolyamához.

THE RIGHT DIRECTION OF THE SPIT – INTERPRETATIONS OF HONOUR AT THE TURN OF THE CENTURY THROUGH AN EXAMPLE FROM VESZPRÉM

by Kelemen Tóth

Summary

Endre Ady, in his 1911 article „The Parliament is frolicking”, illustrated the traditionalist characteristics of the Hungarian parliament with an old joke, which he thought was very much alive in his own time: „The magnate spits on the gentleman, the gentleman spits on the bourgeois, the bourgeois on the peasant and the peasant on the dog.” From the joke, the top-down direction of spitting and receiving the spit is clear. It happened, however, a few years earlier, in January 1908, in the town of Veszprém, that Sámuel Doktorits, the former sheriff of the Veszprém district, forgetting the correct verticality of the spit, spat on in the chest the parliamentary representative of the Veszprém constituency and one of the most influential people in the county in front of a large public audience. The news quickly spread, and it didn't take a week for the national newspapers to report it. The affair, which became a matter of honour and later took on a ‚chivalrous’ tone, eventually involved the town assembly, leading figures in the county administration and judiciary, and other prominent citizens.

The aim of my study is to analyse, in detail, the coexisting ideas on the idea of honour, which are unravelled in the Óvári-Doktorits affair. In other words, how, in connection with a specific case, the attitudes of various social groups existing because of the complexity of Hungarian society and their ideas of honourable, honest behaviour are in conflict with each other.

Keywords: honour, mentality, noble, citizen, behaviour, duel, capitalism, free press, hierarchy, transition



MTA
Kiváló
Kutatóhely

Eszterházy Károly Katolikus Egyetem
Bölcsészettudományi és Művészeti Kar
Történelemtudományi Intézet